

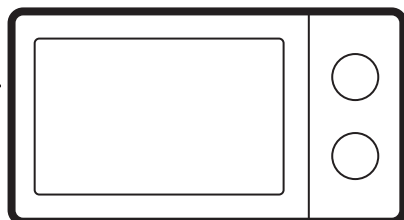

# Electrolux



[electrolux.com/register](http://electrolux.com/register)



EMS4253TBK  
EMSD253TBY  
KMS4253TBK  
KMSD253TB  
KMSD253TB  
KMSD253TBH  
LMS4253TBH  
LMS4253TBK  
LMS4253TBW

LMS4253TBX  
MCC3725K  
Y4SM25TBK

<b>SQ</b> Udhëzimet për përdorim   <b>Mikrovalë</b>	2
<b>HR</b> Upute za uporabu   <b>Mikrovalna pećnica</b>	18
<b>ET</b> Kasutusjuhend   <b>Mikrolaineahi</b>	33
<b>LV</b> Lietošanas instrukcija   <b>Mikroviļņu krāsns</b>	48
<b>LT</b> Naudojimo instrukcija   <b>Mikrobangų krosnelė</b>	63
<b>МК</b> Упатство за ракување   <b>Микробранова печка</b>	79
<b>PL</b> Instrukcja obsługi   <b>Kuchenka mikrofalowa</b>	96
<b>SR</b> Упутство за употребу   <b>Микроталасна пећница</b>	112
<b>SL</b> Navodila za uporabo   <b>Mikrovalovna pečica</b>	129

Rezervohet mundësia e ndryshimeve.

1. INFORMACIONI I SIGURISË.....	2	8. FUNKSIONE SHITESË.....	14
2. UDHËZIMET PËR SIGURINË.....	5	9. UDHËZIME DHE KËSHILLA.....	14
3. INSTALIMI.....	6	10. KUJDESI DHE PASTRIMI.....	15
4. PËRSHKRIMI I PRODUKTIT.....	8	11. ZGJIDHJA E PROBLEMEVE.....	16
5. PËRPARA PËRDORIMIT TË PARË.....	9	12. EFIKASITET ENERGJIE.....	17
6. PËRDORIMI I PËRDITSHËM.....	10	13. SHQETËSIME MJEDISORE.....	17
7. PËRDORIMI I AKSESORËVE.....	13		

## 1. ⚠️ INFORMACIONI I SIGURISË

Përpara instalimit dhe përdorimit të kësaj pajisjeje, lexoni me kujdes udhëzimet e dhëna.

Prodhuesi nuk është përgjegjës për lëndimet apo dëmet si rezultat i instalimit apo përdorimit të papërshtatshëm.

Gjithmonë mbajini udhëzimet në një vend të sigurt dhe ku mund të arrihen lehtë për t'iu referuar në të ardhmen.

### 1.1 Siguria e fëmijëve dhe personave vulnerabël

#### ⚠️ PARALAJMËRIM!

Rrezik mbytjeje, plagosjeje ose gjymtimi të përhershëm.

- Kjo pajisje mund të përdoret nga fëmijë të moshës 8 vjeç e sipër dhe persona me aftësi të kufizuara fizike, ndijimesh ose mendore ose që nuk kanë eksperiencë dhe njohuri, nëse këta mbahen nën mbikëqyrje ose udhëzohen për përdorimin e sigurt të pajisjes dhe i

kuptojnë rreziqet e përdorimit. Fëmijët nga nën 8 vjeç dhe personat me aftësi të kufizuara shumë të theksuara dhe komplekse duhet të mbahen larg nga pajisja, përveçse kur mbahen nën monitorim të vazhdueshëm.

- Fëmijët duhet të monitorohen për t'u siguruar se nuk luajnë me pajisjen.
- Mbajeni të gjithë paketimin larg nga fëmijët dhe hidheni atë siç kërkohet.
- PARALAJMËRIM: Pajisja dhe pjesët e saj të arritshme nxehen gjatë përdorimit. Mbajini fëmijët dhe kafshët shtëpiake larg pajisjes gjatë kohës që ajo është në përdorim dhe kur ftohet.
- Nëse pajisja ka një mekanizëm për sigurinë e fëmijëve, ai duhet aktivizuar.
- Fëmijët nuk duhet të kryejnë pastrimin dhe mirëmbajtjen e pajisjes pa mbikëqyrje.

## 1.2 Siguria e përgjithshme

- Kjo pajisje përdoret vetëm për gatim.

- Kjo paisje është krijuar për përdorim shtëpiak në ambient të brendshëm.
- Kjo pajisje mund të përdoret në zyra, dhoma hoteli, dhoma bujtine, dhoma hoteli rural, si dhe në vende të ngjashme ku përdorimi nuk tejkalon (mesatarisht) nivelet e përdorimit shtëpiak.
- PARALAJMËRIM: Pajisja dhe pjesët e saj të arritshme nxehen gjatë përdorimit. Duhet të keni kujdes që të shmangni prekjen e elementeve ngrohëse.
- PARALAJMËRIM: Vetëm një person i kualifikuar mund të kryejë ndonjë shërbim ose riparim që përfshin heqjen e një mbulese, e cila jep mbrojtje kundër ekspozimit ndaj energjisë së mikrovalës.
- PARALAJMËRIM: Nëse dera ose vulat e derës janë dëmtuar, pajisja nuk duhet të vendoset në punë derisa të riparohet nga një person i kualifikuar.
- PARALAJMËRIM: Mos ngrohni lëngje dhe ushqime të tjera në enë të mbyllura. Ata kanë gjasa të shpërthejnë.

- Për të shmangur rreziqet elektrike, nëse kabloja e energjisë elektrike është e dëmtuar, ajo duhet ndërruar nga prodhuesi, qendra e autorizuar e shërbimit ose persona me kualifikim të ngjashëm.
- Përpara se të kryeni shërbim mirëmbajtjeje, çaktivizoni pajisjen dhe hiqni spinën nga priza.
- Përdorni gjithmonë doreza furre për të hequr ose për të futur aksesorët ose enët për furrë.
- Mos e përdorni pajisjen me anë të një kohëmatësi të jashtëm ose një sistemi të veçantë të telekomandës.
- Enët metalike për ushqime dhe pije nuk lejohen gjatë gatimit me mikrovalë.
- Përdorni vetëm enë të përshtatshme për përdorim në furra me mikrovalë.
- Kur nxehni ushqime në enë plastike ose letre, mos ia ndani sytë pajisjes, sepse mund të ndizet ndonjë flakë.
- Pajisja është projektuar për ngrohjen e ushqimit dhe pijeve. Tharja e ushqimit ose veshjeve dhe ngrohja e jastëkëve ngrohës, shapkave, sfungjerëve, leckave të lagura dhe të ngjashme mund të çojnë në rrezik dëmtimi, ndezjeje ose zjarri.
- Nëse lëshohet tym, fikeni ose hiqeni pajisjen nga priza dhe mbajeni derën të mbyllur në mënyrë që të mbytni flakët.
- Ngrohja e pijeve në mikrovalë mund të rezultojë në vlimin e vonuar shpërthyes. Duhet pasur kujdes gjatë punës me enën.
- Përmbajtja e shisheve të ushqimit dhe kavanozave të ushqimit për fëmijë duhet të trazohen ose të tunden dhe temperatura të kontrollohet para konsumimit, në mënyrë që të shmangen djegiet.
- Vezët në lëvozhgën e tyre dhe vezët e plota të ziera mirë nuk duhet të nxehen në pajisje pasi ato mund të shpërthejnë, edhe pasi të ketë mbaruar ngrohja me mikrovalë.
- Mosmbajtja e pajisjes në një gjendje të pastër mund të çojë në përkeqësim të sipërfaqes, e cila mund të ndikojë negativisht në jetëgjatësinë e pajisjes dhe mund të rezultojë në një situatë të rrezikshme.

- Temperatura e sipërfaqeve të arritshme mund të jetë e lartë kur pajisja është në punë.
- Mos e aktivizoni pajisjen kur ajo është bosh. Pjesët prej metali në hapësirat e brendshme mund të krijojnë harkim elektrik.
- Pajisja duhet të pastrohet rregullisht dhe të hiqen të gjitha mbetjet e ushqimit.
- Mos përdorni pastrues me avull për të pastruar pajisjen.
- Mos përdorni pastrues gjëryes të fortë ose kruajtëse të mprehta metalike për të pastruar derën prej xhami, pasi mund të gërvishtet sipërfaqja, gjë e cila mund të shkaktojë krisjen e xhamit.
- Pajisja duhet të përdoret me derën dekorative të hapur (nëse ka).

## 2. UDHËZIMET PËR SIGURINË

### 2.1 Instalimi

#### PARALAJMËRIM!

Vetëm një person i kualifikuar duhet ta instalojë këtë pajisje.

- Hiqni të gjithë paketimin.
- Mos instaloni ose mos përdorni një pajisje të dëmtuar.
- Ndiqni udhëzimet e instalimit të dhëna me pajisjen.
- Gjithmonë bëni kujdes kur e lëvizni pajisjen sepse është e rëndë. Përdorni gjithnjë doreza sigurie dhe këpucë të mbyllura.
- Mos e tërhiqni pajisjen nga doreza.
- Ruani largësitë minimale nga pajisjet dhe njësitë e tjera.
- Instalojeni pajisjen në një vend të sigurt dhe të përshtatshëm që plotëson kërkesat e instalimit.
- Anët e pajisjes duhet të jenë pranë pajisjeve ose njërive me të njëjtën lartësi.

### 2.2 Lidhja Elektrike

#### PARALAJMËRIM!

Rrezik zjarri dhe goditjeje elektrike.

- Të gjitha lidhjet elektrike duhen kryer nga një electricist i kualifikuar.

- Pajisja duhet tokëzuar.
- Sigurohuni që parametrat në pllakën e specifikimeve të përkohë me vlerat elektrike të rrjetit elektrik.
- Nëse pajisja lidhet me prizën nëpërmjet një kabloje zgjatuese, sigurohuni që kabloja të jetë e tokëzuar.
- Sigurohuni që të mos dëmtoni prizën dhe kabllon elektrike. Kontaktoni me qendrën e shërbimit ose një electricist për ndërrimin e kabllot elektrike të dëmtuar.
- Mos e shkëputni pajisjen nga rrjeti duke e tërhequr nga kabloja elektrike. Gjithmonë tërhiqeni kabllon duke e kapur nga spina.

### 2.3 Përdorimi

#### PARALAJMËRIM!

Rrezik plagosjeje, djegiesh dhe goditjeje elektrike ose shpërthimi.

- Mos i ndryshoni specifikimet e pajisjes.
- Mos harroni ta kontrolloni pajisjen gjatë punës.
- Mos ushtroni presion mbi derën e hapur.
- Sigurohuni që vrimat e ajrimit të mos bllokohen.
- Mos e përdorni pajisjen si sipërfaqe pune dhe mos e përdorni pajisjen për të ruajtur brenda ushqim.

## 2.4 Kujdesi dhe pastrimi

### ⚠ PARALAJMËRIM!

Rrezik plagosjeje, zjarri ose dëmtimi të pajisjes.

- Përpara mirëmbajtjes, çaktivizoni pajisjen dhe hiqeni spinën nga priza.
- Pastrojeni pajisjen rregullisht për të parandaluar dëmtimin e materialit të sipërfaqes.
- Mos lini të grumbullohen në guarnicionin e derës mbeturina ushqimi apo mbetje ilaçi pastrues.
- Yndyrat dhe ushqimi që mbeten në pajisje mund të shkaktojnë zjarr dhe qark elektrik kur vihet në përdorim funksioni i mikrovalës.
- Pastrojeni pajisjen me copë të butë e të njomë. Përdorni vetëm detergjente neutrale. Mos përdorni produkte gërryese, materiale të ashpra pastruese, tretës ose objekte metalike.
- Nëse përdorni spërkatës për furrën, ndiqni udhëzimet e sigurisë në paketim.

## 2.5 Shërbimi

- Për të riparuar pajisjen kontaktoni me qendrën e autorizuar të shërbimit. Përdorni vetëm pjesë rezervë origjinale.
- Në lidhje me llambat brenda produktit dhe llambat e pjesëve të këmbimit të shitura veçmas: Këto llamba janë prodhuar për kushte ekstreme fizike në pajisjet elektroshtëpiake, si p.sh. temperaturë, dridhje, lagështirë, ose janë prodhuar për të sinjalizuar informacion rreth statusit të përdorimit të pajisjes. Ato nuk janë prodhuar për t'u përdorur në aplikacione të tjera dhe nuk janë të përshtatshme për ndriçim në ambiente shtëpiake.

## 2.6 Hedhja e pajisjes

### ⚠ PARALAJMËRIM!

Rreziku i lëndimit ose mbytjes.

- Shkëputeni pajisjen nga korrenti.
- Priteni kabllo e rrjetit elektrik pranë pajisjes dhe hidhjeni atë.

## 3. INSTALIMI

### ⚠ PARALAJMËRIM!

Referojuni kapitujve për sigurinë.

### 3.1 Informacion i përgjithshëm

#### ⚠ KUJDES!

Mos e lidhni pajisjen me përshtatës ose kablo zgjatues. Kjo mund të shkaktojë mbingarkesë dhe rrezik zjarri.

#### ⚠ KUJDES!

Lartësia minimale e instalimit është 85 cm.

- Mikrovala është vetëm për përdorim inkaso. Duhet të vendoset në një sipërfaqe të qëndrueshme dhe të sheshtë.
- Bufeja nuk mund të ketë mur prapa vendit ku ndodhet mikrovala.
- Vendosni mikrovalën larg avullit, ajrit të nxehtë dhe spërkatjeve të ujit.
- Nëse mikrovala ndodhet pranë radios ose televizorit, kjo mund të shkaktojë interferenca në marrjen e sinjalit.
- Nëse e transportoni mikrovalën në mot të ftohtë, mos e aktivizoni menjëherë pas

instalimit. Lëreni të qëndrojnë në temperaturën e dhomës dhe të thithë nxehtësinë.

### 3.2 Instalimi elektrik

Kjo pajisje ofrohet me spinë dhe kordon elektrik.

Kablli ka një tel tokëzimi me një spinë tokëzimi. Spina duhet të futet në prizën e instaluar dhe të tokëzuar siç duhet. Në rast të një qarku të shkurtër elektrik, tokëzimi zvogëlon rrezikun e goditjes elektrike.

### 3.3 Instalimi i mikrovalës

1. Kontrolloni nëse përmasat e mobilieve përputhen me distancat e instalimit.

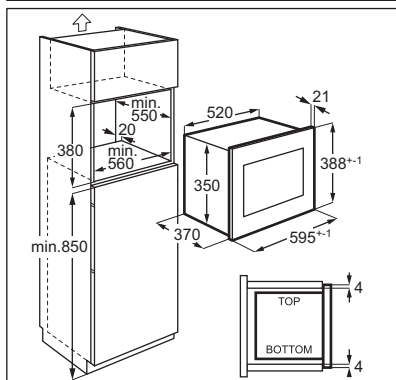
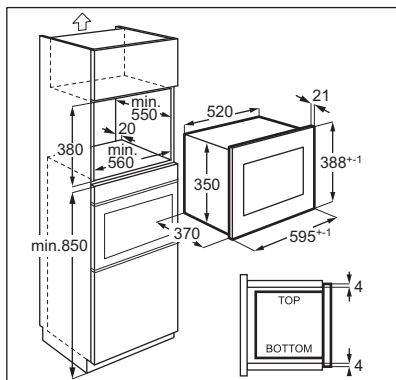

2. Vendoseni shabllonin në fund të dollapit dhe kontrolloni nëse përshatet. Nëse po, shënoni vendet për vidat. Hiqni shabllonin dhe fiksoni kllapën me vidat (A) në vendin e shënuar.

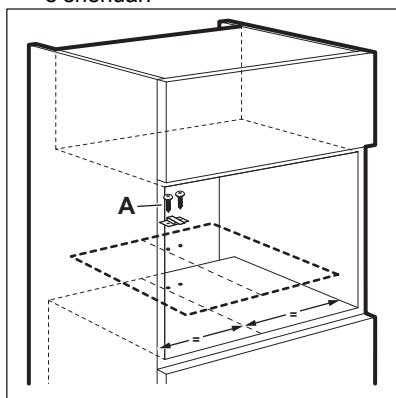

3. Instaloni mikrovalën. Nëse e keni fiksuar kllapën, sigurohuni që ajo të fiksojë pjesën e pasme të pajisjes.

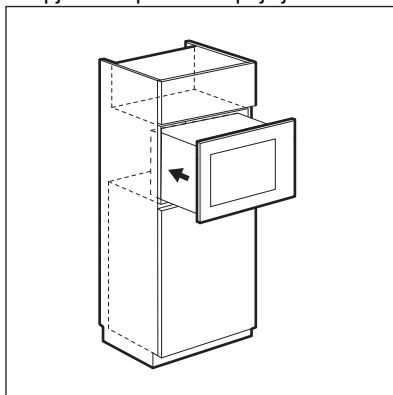

4. Hapni derën dhe fiksoni mikrovalën në dollap me një vidë (B).

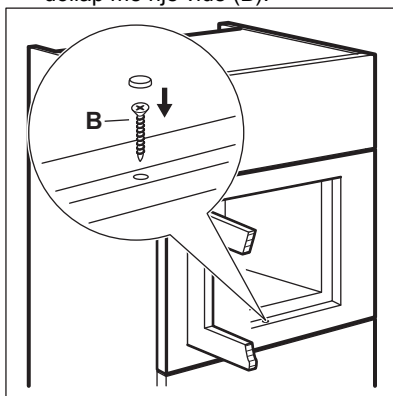

## 4. PËRSHKRIMI I PRODUKTIT

### 4.1 Pasqyra e përgjithshme

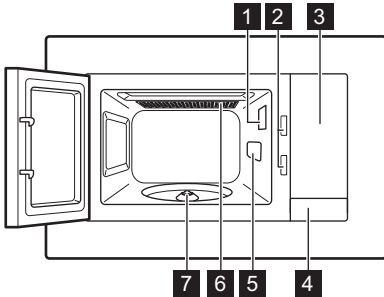



- 1 Llamba
- 2 Sistemi i puthitjes së sigurtë
- 3 Paneli i kontrollit
- 4 Hapësi i derës
- 5 Mbulesa e drejtimit të valëve
- 6 Skara
- 7 Aksii i pllakës së rrotullueshme

ⓘ Ky produkt përmbush kërkesat e standardit evropian EN55011. Në përputhje me këtë standard, ky produkt klasifikohet si pajisje e grupit 2 kategoria B. Grupi 2 nënkupton se pajisja qëllimisht krijon energji radiofrekuencash në formë rrezatimi elektromagnetik për trajtimin me nxehtësi të ushqimit. Pajisja e kategorisë B nënkupton se pajisja është e përshtatshme të përdoret në mjedise shtëpiake.

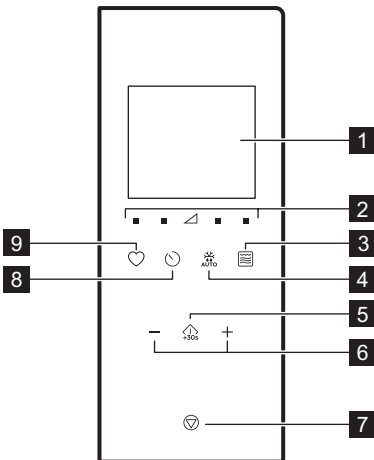
### 4.2 Paneli i kontrollit



Simboli	Funksion i	Përshkrimi
1	—	Ekrani Tregon cilësimet dhe kohën aktuale.
2	■ ▲	Panelet e cilësimeve të energjisë Lejoni vendosjen e kapacitetit të mikrovalës
3	☞	Panelli i funksionit të skarës Për të vendosur mikrovalën/gatimin e kombinuar/skarën.
4	☞ AUTO	Shkrijta Për të shkruarë ushqimin sipas peshës.
5	⏸ +30s	Start / +30 sek Për të ndezur pajisjen ose për të rritur kohën e gatimit për 30 sekonda me fuqi të plotë.
6	—, +	Panelli i cilësimeve Për të vendosur kohën, peshën, temperaturën ose funksionin e gatimit automatik.

Simboli	Funksioni	Përshkrimi
7		Ndal/pastro Për të çaktivizuar pajisjen ose për të fshirë cilësimet e gatimit.
8		Ora Për të caktuar orën/ rikujtesën.
9		E preferuar Për të zgjedhur shpejt një funksion automatik.

### 4.3 Aksesorët

#### Seti i pllakës së rrotullueshme

**i** Gjithnjë përdorni setin e pllakës së rrotullueshme për të përgatitur ushqim në mikrovalë.

Tabaka gatimi prej qelqi dhe mbështetëse e pllakës rrotulluese.

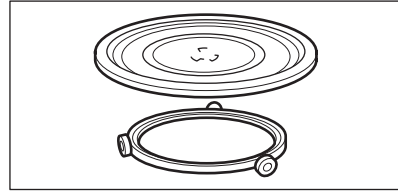

#### Skarë

- Rafti i poshtëm i skarës

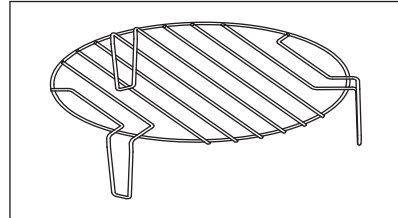

Përdoreni për: gatimin në skarë të ushqimit me intensitet të ulët, gatimin me konveksion

## 5. PËRPARA PËRDORIMIT TË PARË

### **⚠ PARALAJMËRIM!**

Referojuni kapitujve për sigurinë.

### 5.1 Heqja e shtresës mbrojtëse

Përpara përdorimit të parë hiqni shtresën mbrojtëse nga korniza.

### 5.2 Pastrimi fillestar

### **⚠ PARALAJMËRIM!**



Referojuni kapitullit "Kujdesi dhe pastrimi".

- Nxirni nga mikrovala të gjithë aksesorët.
- Pastroni me kujdes zgavrën e furrës me një leckë të butë të lagur.

### 5.3 Ngrohja paraprake

### **⚠ PARALAJMËRIM!**

Ngrohni paraprakisht pajisjen bosh përpara përdorimit të parë.

1. Shtypni  disa herë për të caktuar funksionin e skarës .
2. Lëreni pajisjen të punojë për 30 min për të hequr erën e shkaktuar nga procesi i prodhimit.
3. Hapeni derën dhe lëreni të ftohet.
4. Pastroni pjesën e brendshme të pajisjes me një leckë të butë të njomë dhe thajeni me kujdes.

Pajisja mund të nxjerrë një erë të keqe dhe tym gjatë disa prej përdorimeve të para. Kjo është normale dhe nuk tregon ndonjë keqfunksionim. Sigurohuni që rrjedha e ajrit në dhomë të jetë e mjaftueshme.

## 6. PËRDORIMI I PËRDITSHËM

### ⚠ PARALAJMËRIM!

Referojuni kapitujve për sigurinë.

### 6.1 Informacione të përgjithshme reth përdorimit të pajisjes

- Pasi ta çaktivizoni pajisjen, lëreni ushqimin për disa minuta.
- Hiqni paketimin e letrës së aluminit, enët metalike etj. përpara se të përgatisni ushqimin.

#### Gatimi

- Gatujeni ushqimin të mbuluar me një material të përshtatshëm për përdorim në mikrovalë. Gatujeni ushqimin pa kapak vetëm nëse doni që të mbetet krokante.
- Mos i teproni me gatimin e ushqimeve duke zgjedhur fuqi shumë të lartë dhe kohë gatimi shumë të gjatë. Ushqimi mund të thahet, të digjet apo të marrë flakë.
- Mos e përdorni pajisjen për të gatuar vezë në lëvore ose kërmij, sepse ato mund të plaslin. Me vezët e skuqura shpiti fillimisht të verdhat.
- Para gatimit shpojini disa herë me një pirun lëkurën ose lëvoren e patateve, domateve, salsiçeve dhe ushqimeve të ngjashme me qëllim që ato të mos pëlçasin.
- Për ushqimin e ftohtë ose të ngrirë, vendosni një kohë më të gjatë gatimi.
- Ushqimet me salcë duhet të përzihen herë pas here.
- Perimet që kanë strukturë të fortë, si karotat, bizelet ose lulelakra, duhet të zihen në ujë.
- Rrotullojeni copat e mëdha të ushqimit pasi ka kaluar gjysma e kohës së gatimit.
- Nëse është e mundur, pritini zarzavatet në copëza me përmasa të ngjashme.
- Përdorni pjata të sheshta dhe të gjera.
- Mos përdorni enë porcelani, qeramike ose prej balte që kanë bazament pa smalt ose

#### Enët dhe materialet e përshtatshme për mikrovalë

Materiali / Enët e gatimit	Mikrovalë			Pjekje në skarë
	Shkrirja	Ngruhja	Gatimi	
Qelq dhe porcelan që i reziston furrës pa përbërës metalikë, p.sh. Pyrex, qelq që i reziston nxehtësisë	✓	✓	✓	✓
Qelq dhe porcelan jo për furrë <sup>1)</sup>	✓	X	X	X

janë me vrima të vogla, për shembull te dorezat. Brenda këtyre vrimave mund të hyjë lagështira duke bërë që enët të plasariten kur nxehen.

- Pllaka e qelqit është e nevojshme për funksionimin e mikrovalës. Vendosni ushqime ose lëngje mbi të.

#### Shkrirja e mishit, shpendëve, peshkut

- Vendosni ushqimin e ngrirë, bashkë me mbështjelljen, mbi një pjatë të vogël të kthyer anash me një enë poshtë saj në mënyrë që lëngu i shkrire të mblidhet në enë.
- Rrotullojeni ushqimin pasi të ketë kaluar gjysma e kohës së shkrire. Nëse është e mundur, ndani dhe më pas hiqni copat që kanë filluar të shkrihen.

#### Shkrirja e gjalpit, pjesë të tortës, kuark

- Mos e shkrihi plotësisht ushqimin në pajisje, por lëri të shkrihen plotësisht në temperaturë dhome. Kjo jep një shkrire edhe më të njëtrajtshme. Hiqni të gjitha ambalazhet metalike apo prej alumini para shkrire.

#### Shkrirja e frutave, zarzavateve

- Nëse frutat ose zarzavatet duhet të mbeten të pagatuara, mos i shkrihi plotësisht në pajisje. Lëri të shkrihen në temperaturën e dhomës.
- Përdorni një fuqi më të lartë mikrovale për të gatuar frutat dhe zarzavatet pa i shkrire ato më parë.

#### Ushqime të gatshme

- Mund të përgatisni ushqime të gatshme në pajisje vetëm nëse paketimi i tyre është i përshtatshëm për përdorim në mikrovalë.
- Duhet të ndiqni udhëzimet e prodhuesit të printuara mbi paketim (p.sh. hiqni kapakun metalik dhe shpiti filmin plastik).

Materiali / Enët e gatimit	Mikrovalë			Pjekje në skarë
	Shkrirja	Ngrohja	Gatimi	
Qelqi dhe qeramika e qelqit e bërë nga materiali rezistent ndaj furrës / ngricave (p.sh. Arcoflam), raft për skarë	✓	✓	✓	✓
Qeramike <sup>2)</sup> , enë balte <sup>2)</sup>	✓	✓	✓	x
Plastikë rezistente ndaj nxehtësisë deri në 200 °C <sup>3)</sup>	✓	✓	✓	x
Karton, letër	✓	x	x	x
Celofan	✓	x	x	x
Film për pjekje me mbyllje të sigurt për mikrovalë <sup>3)</sup>	✓	✓	✓	x
Enë për skuqje prej metali, p.sh. emalim, çelik i derdhur	x	x	x	✓
Tepsi për pjekje, llak të zi ose të veshura me silikon <sup>3)</sup>	x	x	x	✓
Tavë për pjekje	x	x	x	✓
Enë gatimi për skuqje, p.sh. pllakë për të thekur bukën	x	✓	✓	x
Ushqimet e gatshme në paketim <sup>3)</sup>	✓	✓	✓	✓

<sup>1)</sup> Pa veshje / dekorime argjendi, ari, platini ose metali

<sup>2)</sup> Pa përbërës kuarç ose metal, ose glazura që përmbajnë metale

<sup>3)</sup> Duhet të ndiqni udhëzimet e prodhuesit për temperaturat maksimale.





## ✓ të përshtatshme

## X e papërshtatshme

### 6.2 Aktivizimi dhe Çaktivizimi i mikrovalës



#### ⚠ KUJDES!

Mos e lini furrën të punojë kur brenda saj nuk ka ushqim.

1. Shtypni  ose  për të vendosur nivelin e fuqisë. Për të zgjedhur nivelin e duhur, shikoni tabelën më poshtë.
2. Shtypni  ose  për të vendosur kohën e gatimit.
3. Shtypni  për të konfirmuar e aktivizuar mikrovalën.

Për të anuluar cilësimet shtypni .

Për të çaktivizuar mikrovalën:

- prisni derisa mikrovala të çaktivizohet automatikisht, kur koha e vendosur përfundon. Ekranin tregon 0:00.
- Hapeni derën. Pajisja ndalon automatikisht. Mbylleni derën dhe shtypni  për të vazhduar gatimin. Përdorni këtë opsion për të kontrolluar ushqimin.
- Shtypni .

 Kur mikrovala çaktivizohet automatikisht, bie një sinjal akustik.

## 6.3 Tabelat e cilësimit të fuqisë

### MIKROVALË

Fuqia e mikroval I ulët është	Mes. e ulët	Mes.	Mes. e lartë	I lartë
Ekрани ■ 100 Watt	■ 300 Watt	△ 500 Watt	■ 700 Watt	■ 900 Watt

### Pjekja në skarë dhe Gatimi i kombinuar

Shtypni	Ekрани	Cilësimi i fuqisë
		Skarë 100%
1 herë		Skarë 100%
2 herë		Mikrovalë 36% Skarë 64%
3 herë		Mikrovalë 55% Skarë 45%
4 herë	<b>900 WATT</b>	Mikrovalë 100%

### 6.4 Ndezja e shpejtë

**i** Koha maksimale e gatimit është 95 minuta.

Mund ta aktivizoni me shpejtësi mikrovalën në mënyrat e mëposhtme.

- Shtypni për të aktivizuar mikrovalën për 30 sekonda me fuqi të plotë. Koha e gatimit ulet me 30 sekonda me çdo shtypje shtesë të butonit.
- Shtypni një herë. Vendosni kohën e gatimit me tastet e Cilësimeve. Shtypni për të aktivizuar mikrovalën në fuqi të plotë.

### 6.5 Pjekja në skarë dhe Gatimi i kombinuar

Referojuni tabelave të cilësimit të fuqisë.

- Shtypni në mënyrë të përsëritur për të vendosur funksionin e pjekjes në skarë ose Gatimin e kombinuar.
- Shtypni tastet e Cilësimeve për të vendosur kohën.
- Shtypni për të konfirmuar e aktivizuar mikrovalën.

**i** Një sinjal akustik bie pasi kalon gjysma e kohës së gatimit. Ktheni ushqimin.

### 6.6 Shkrija

- Shtypni në mënyrë të përsëritur për të zgjedhur një lloj ushqimi.

Simboli	Funksioni
	Shkrija buke
	Shkrija mishi
	Shkrija peshku
	Shkrija perimesh

- Shtypni dhe për të vendosur peshën. Koha vendoset automatikisht.
- Shtypni për të konfirmuar e aktivizuar mikrovalën.

### 6.7 Gatim me disa etapa

Mund ta konfiguroni pajisjen që të ekzekutojë funksionet në mënyrë të njëpasnjëshme. Gatimi mund të bëhet në deri në tri faza dhe nëse njëra prej tyre është shkrija, ajo duhet të vendoset si faza e parë.

Për shembull: Shkrija dhe ngrohja në mikrovalë:

- Shtypni dhe zgjidhni ushqimin.
- Shtypni ose për të zgjedhur peshën.
- Shtypni ose për të caktuar nivelin e fuqisë.
- Shtypni ose për të vendosur kohën e gatimit.

Për të vendosur fazën e tretë, përsëritni hapat 3 dhe 4.

## 5. Shtypni për të konfirmuar.

Ekrani numëron mbrapsht kohën. Kur dëgjoni një sinjal akustik gjatë modalitetit të shkrirjes, kthejeni ose rirregulloni ushqimin.

## 6.8 E preferuar

Ju mund të ruani 3 cilësime Të preferuara.

Përdoreni këtë funksion për të ruajtur një cilësim që e përdorni shpesh me mikrovalën.

### 1. Çaktoni funksionin dhe parametrat që dëshironi të ruani.

Referojuni procedurës për funksionin që dëshironi të vendosni.

### 2. Shtypni dhe mbajeni për 2 sekonda. Bie një sinjal akustik.

### 3. Shtypni për të konfirmuar dhe ruajtur.

Mund të modifikoni të preferuarat e ruajtura.

Shtypni  dhe ndryshoni funksionin ose parametrat duke përdorur të njëjtën procedurë.

## Përdorimi i programit Të preferuar

### 1. Në modalitetin pasiv shtypni disa herë për të zgjedhur cilësimin 1, 2 ose 3.

## 2. Shtypni për të aktivizuar mikrovalën.

## Menyja e preferencave

Gatimi	Pesha	Ekrani
Shkrirje gjalpi	50 g	50 g
	100 g	100 g
	150 g	150 g
	200 g	200 g
	250 g	250 g
Shkrirje çokollate	100 g	100 g
	150 g	150 g
	200 g	200 g
Kek çokollate	1 filxhan	1
	2 filxhanë	2
	3 filxhanë	3
	4 filxhanë	4

# 7. PËRDORIMI I AKSESORËVE

## PARALAJMËRIM!

Referojuni kapitujve për sigurinë.

## 7.1 Futja e setit të pllakës së rrotullueshme

### KUJDES!

Mos gatuani ushqim pa setin e pllakës së rrotullueshme. Përdorni vetëm setin e pllakës së rrotullueshme të dhënë me mikrovalën.

 Mos gatuani kurrë ushqim në tavën prej xhami të gatimit.

1. Vendosni udhëzuesin me rrota rreth aksit të rrotullueshëm.
2. Vendoseni tavën prej xhami të gatimit në udhëzuesin e rrotulluesit.

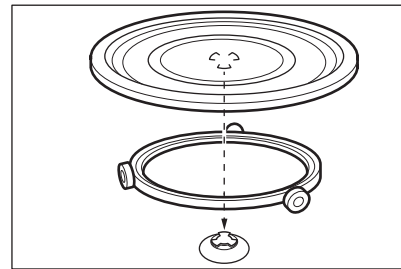

## 7.2 Vendosni skarën

### KUJDES!



Skara nuk mund të përdoret me funksionin e mikrovalës. Ekziston një rrezik i dëmtimit të pajisjes. Përdoreni skarën vetëm me funksionin e Skarës.

Vendoseni skarën në pllakën e rrotullueshme.

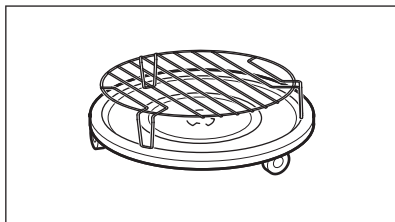



## 8. FUNKSIONE SHITESË

### 8.1 Bllokimi i sigurisë për fëmijët

Funksioni i bllokimit të sigurisë për fëmijët parandalon vënien aksidentale në punë të mikrovalës.

Mbani shtypur  për 3 sekonda.  
Do të dëgjohet një sinjal akustik.

Kur Bllokimi i sigurisë për fëmijët është aktiv, ekrani tregon .

Për të çaktivizuar Bllokimin e sigurisë për fëmijët shtypni dhe mbani shtypur  për 3 sekonda.

Do të dëgjohet një sinjal akustik.

### 8.2 Kohëmatësi i kuzhinës

Mund të vendosni maksimumi 95 minuta.

 Kur funksioni i Kohëmatësit të kuzhinës është aktiv, nuk mund të vendoset asnjë program tjetër.

1. Shtypni .
2. Shtypni tastet e Cilësimeve për të vendosur kohën.



Pas 2 sekondash, kohëmatësi fillon automatikisht.



Kohëmatësi ndalon punën kur hapni derën ose vendosni pajisjen në pauzë. Kur vazhdoni gatimin kohëmatësi kthehet në kohën e vendosur më parë.

Kur arrihet koha e vendosur, dëgjohet një sinjal akustik.

### 8.3 Vendosja e orës



 Mund ta vendosni orën sipas një formati ore 12 ose 24 orësh.

1. Shtypni  derisa të shfaqet formati 12H ose 24H.
2. Shtypni butonat e Cilësimit për të futur sasinë e orëve.
3. Shtypni  për ta konfirmuar.
4. Shtypni butonat e Cilësimit për të futur sasinë e minutave.
5. Shtypni  për ta konfirmuar.

 Nëse nuk dëshironi që ora të jetë e dukshme në ekran, shtypni  derisa ekrani të shfaqë OFF dhe shtypni  për të konfirmuar. Ekran shfaq 00:00 dhe fiket automatikisht pas 5 min.

### 8.4 Vendosja në heshje e tingullit të prekjës së tasteve

Funksioni lejon të vendosni në heshtje tingullin e prekjës së tasteve.

1. Hapni derën.
2. Shtypni e mbani  dhe shtypni  njëherësh. Shfaqet OFF.
3. Mbyllni derën.

Për të aktivizuar tingullin, përsëritni procedurën më sipër. Shfaqet ON.

## 9. UDHËZIME DHE KËSHILLA

### PARALAJMËRIM!

Referojuni kapitujve për sigurinë.

## 9.1 Këshilla për gatimin me mikrovalë

Problemi	Zgjidhja
Për sasinë e ushqimit që do të përgatisni nuk gjeni asnjë të dhënë.	Orientohuni sipas një lloji ushqimi të përafërt. Rrisni ose zvogëloni kohëzgjatjen e kohës së gatimit sipas rregullit të mëposhtëm: <ul style="list-style-type: none"><li>Sasi e dyfishuar është pothuajse e barabartë me dyfishin e kohës.</li><li>Sasi e përgjysmuar është e barabartë me gjysmën e kohës.</li></ul>
Produkti është tepër i thatë.	Vendosni kohë më të shkurtër gatimi ose zgjidhni një fuqi më të vogël të mikrovalës.
Ushqimi nuk është shkrirë, nxehur apo gatuar pasi ka kaluar koha.	Vendosni kohë më të gjatë gatimi ose vendosni një fuqi më të madhe. Vini re se enët e mëdha kanë nevojë për më shumë kohë.
Pas përfundimit të kohës së gatimit, ushqimi mbinxehet nga ana e jashtme, por ende nuk është gati brenda.	Herën tjetër vendosni një fuqi më të ulët dhe një kohë pjekjeje më të gjatë. Trazojini lëngjet, p.sh. supën, pasi ka kaluar gjysma e kohës.
Rezultatet e gatimit të orizit janë të këqija.	Për rezultate më të mira me orizin përdorni pjata të sheshta e të gjera.

## 9.2 Shkrirja

Gjithmonë shkrijini copat e mishit me yndyrën poshtë.

Mos e shkrihi mishin të mbuluar sepse mund kjo mund të bëjë që të gatuhet në vend që të shkrirët.

Gjithmonë shkrijini pulat me gjoksin poshtë.

## 9.3 Gatimi

Gjithmonë hiqeni mishin dhe pulat e ftohta nga frigoriferi të paktën 30 minuta përpara gatimit.

Lëreni mishin, pulat, peshkun dhe zarzavatet të mbuluara pas gatimit.

Lyejeni peshkun lart me pak vaj apo gjalpë të shkrirë.

Të gjitha zarzavatet duhet të gatuhet me fuqi të plotë të mikrovalës.

Shtoni 30 - 45 ml ujë të ftohtë për çdo 250 g zarzavate.

Pritini zarzavatet e freskëta në copëza të barabarta përpara gatimit. Të gjitha perimet gatuajini të mbuluara.

## 9.4 Ringrohje

Kur ringrohni ushqimet e gatshme gjithmonë ndiqni udhëzimet e shkruara në paketimi.

## 9.5 Pjekja në skarë

Piqni ushqime të sheshta në qendër të skarës.

Kthejeni ushqimin pasi të ketë kaluar gjysma e kohës dhe vazhdoni pjekjen në skarë.

## 9.6 Gatimi i kombinuar

Përdorni Gatimin e kombinuar për t'i bërë disa ushqime krokante.

Pasi të ketë kaluar gjysma e kohës së gatimit kthejeni ushqimet dhe më pas vazhdoni gatimin.

Ka 2 modalitete për Gatimin e kombinuar. Secili modalitet kombinon funksionet e mikrovalës dhe të skarës në periudha të ndryshme dhe në nivele të ndryshme.

# 10. KUJDESI DHE PASTRIMI

## PARALAJMËRIM!

Referojuni kapitujve për sigurinë.

## 10.1 Shënime dhe këshilla pastrimi

- Pastroni pjesën e përparme të pajisjes me një copë të butë me ujë të ngrohtë dhe një agjent pastrues.

- Për të pastruar sipërfaqet metalike, përdorni një agjent pastrimi të zakonshëm.
- Pastroni pjesën e brendshme të pajisjes pas çdo përdorimi për ta mbajtur atë në gjendje të mirë. Hiqni rregullisht mbetjet e ushqimit. Sigurohuni që të hiqni avullin/lagështinë e tepërt.
- Pastroni papastërtitë e forta me një pastrues të posaçëm.
- Pastroni rregullisht të gjithë aksesorët dhe lërinë të thahen. Përdorni një leckë të butë me ujë të ngrohtë dhe solucion pastrimi.
- Për të zbutur mbetjet e vështira, zieni një gotë ujë me fuqi të plotë të mikrovalës për 2 deri 3 minuta.
- Për të hequr aromat, përzieni një gotë ujë me 2 lugë lëng limoni dhe ziejini me fuqinë maksimale të mikrovalës për 5 minuta.

## 10.2 Si të përdoret: Aqua Clean

Kjo procedurë pastrimi përdor lagështirë për heqjen e yndyrës së mbetur dhe pjesëve ushqimore nga pajisja.



1. Vendosni një gotë me 200 ml ujë në qendër të tepsisë së qelqit të gatimit.
2. Vendosni fuqinë në 900 W.
3. Lëreni pajisjen të punojë për 3 min.
4. Prisni derisa pajisja të jetë e ftohtë. Thajeni ujin me një leckë të butë.

## 11. ZGJIDHJA E PROBLEMEVE

### PARALAJMËRIM!

Referojuni kapitujve për sigurinë.

### 11.1 Çfarë të bëjmë nëse...

Problemi	Shkaku i mundshëm	Ndreqja
Pajisja nuk punon.	Pajisja nuk është në prizë.	Vendosni në prizë pajisjes.
Pajisja nuk punon.	Mungesa e furnizimit me energji elektrike.	Kontrolloni siguresën ose çelësin kryesor. Nëse siguresa ose çelësi vazhdojnë të prishin qarkun, kontaktoni një elektrikist të kualifikuar.
Pajisja nuk punon.	Dera nuk është mbyllur mirë.	Sigurohuni se asgjë nuk e bllokoi derën.
Llamba nuk punon.	Llamba është me defekt.	Llamba duhet të zëvendësohet.
Ekrani tregon  .	Blokimi i sigurisë për fëmijët është aktive.	Çaktivizoni bllokimin e sigurisë për fëmijët. Mbaj  për 3 sekonda..
Në hapësirë ka xixa.	Brenda ndodhet një enë metalike ose pjatë me kontur metalik.	Hiqeni pjatën nga pajisja.
Në hapësirë ka xixa.	Paretet e brendshme i prek një hell metalik apo letër alumini.	Sigurohuni që helli dhe letra e aluminit të mos prekin paretet e brendshme.
Seti i pllakës së rrotullueshme bën zhurmë gërvishteje ose kërcitjeje.	Ka një objekt ose pluhur nën tavën prej xhami të gatimit.	Pastroni pjesën nën tavën prej xhami të gatimit.
Pajisja ndalon punën pa ndonjë arsye reale.	Ka një keqfunksionim.	Nëse përsëritet kjo situatë, telefononi Qendrën e autorizuar të shërbimit.

## 11.2 Të dhënat e shërbimit

Nëse nuk e gjeni dot vetë një zgjidhje, kontaktoni me shitësin tuaj ose me një qendër shërbimi të autorizuar.

Të dhënat e nevojshme për qendrën e shërbimit ndodhen në pllakën e specifikimeve. Pllaka e specifikimeve është në pajisje. Mos e hiqni pllakën e specifikimeve nga pajisja.

### Ju rekomandojmë t'i shkruani të dhënat këtu:

Modeli (MOD.)	.....
	...
Numri i produktit (PNC)	.....
	...
Numri i serisë (S.N.)	.....
	...

## 12. EFIKASITET ENERGJIE

### 12.1 Informacion i produktit për konsumin e energjisë dhe kohën maksimale për të arritur regjimin e fuqisë së ulët

Konsumi i energjisë në regjimin e pritjes me ekranin të ndezur	0.8 W
--	----------

Konsumi i energjisë në regjimin e pritjes me ekranin të fikur	0.5 W
---	----------

Koha maksimale e nevojshme që pajisja të arrijë automatikisht regjimin e zbatueshëm të fuqisë së ulët	20 min
---	-----------

## 13. SHQETËSIME MJEDISORE

Ricikloni materialet me simbolin . Vendoseni paketimin në kutitë përkatëse për ta ricikluar. Ndihamoni në mbrojtjen e mjedisit dhe të shëndetit të njeriut duke ricikluar mbeturinat e pajisjeve elektrike dhe

elektronike. Mos i hidhni pajisjet e shënuara me simbolin  me mbeturinat shtëpiake. Kthejeni produktin në qendrën tuaj lokale të riciklimit ose kontaktoni zyrën tuaj komunale..

1. SIGURNOSNE INFORMACIJE.....	18	8. DODATNE FUNKCIJE.....	29
2. SIGURNOSNE UPUTE.....	20	9. SAVJETI I PREPORUKE.....	30
3. INSTALACIJA.....	21	10. ODRŽAVANJE I ČIŠĆENJE.....	31
4. OPIS PROIZVODA.....	23	11. RJEŠAVANJE PROBLEMA.....	31
5. PRIJE PRVE UPOTREBE.....	25	12. ENERGETSKA UČINKOVITOST.....	32
6. SVAKODNEVNA UPORABA.....	25	13. BRIGA O OKOLIŠU.....	32
7. KORIŠTENJE PRIBORA.....	28		

## 1. ⚠ SIGURNOSNE INFORMACIJE

Prije ugradnje i uporabe uređaja, pažljivo pročitajte priložene upute. Proizvođač nije odgovoran za bilo kakve ozljede ili oštećenje koji su rezultat neispravne ugradnje ili uporabe. Upute uvijek držite na sigurnom i pristupačnom mjestu za buduću uporabu.

### 1.1 Sigurnost djece i osjetljivih osoba

#### ⚠ UPOZORENJE!

Opasnost od gušenja, ozljede ili trajnog invaliditeta.

- Ovaj uređaj mogu koristiti djeca u dobi od 8 godina i starija te osobe smanjenih tjelesnih, osjetljivih ili mentalnih mogućnosti ili osobe koje ne raspolažu iskustvom ili znanjem ako su pod nadzorom osobe odgovorne za njihovu sigurnost

nost i rade po uputama koje se odnose na sigurno korištenje uređaja te razumiju uključene opasnosti. Djeca mlađa od 8 godina i osobe s vrlo teškim i složenim invaliditetom moraju se držati podalje od uređaja, osim ako su pod stalnim nadzorom.

- Djeca bi trebala biti pod nadzorom kako bi se osiguralo da se ne igraju s uređajem.
- Ambalažu držite podalje od djece i zbrinite je na odgovarajući način.
- UPOZORENJE: Uređaj i njegovi dostupni dijelovi zagrijavaju se tijekom uporabe. Djecu i kućne ljubimce držite podalje od uređaja tijekom uporabe i tijekom hlađenja.
- Ako uređaj ima funkciju roditeljske zaštite, mora se aktivirati.

- Bez nadzora djeca ne smiju obavljati čišćenje uređaja i korisničko održavanje.

## 1.2 Opća sigurnost

- Ovaj uređaj namijenjen je isključivo za kuhanje.
- Ovaj je uređaj namijenjen za uporabu u kućanstvu i ostalim smještajnim jedinicama u zatvorenom prostoru.
- Ovaj uređaj može se koristiti u uredima, hotelskim sobama, sobama za goste s doručkom, seoskim kućama za goste i drugim sličnim smještajem u kojima takva uporaba ne prelazi (prosječnu) razinu uporabe u domaćinstvu.
- UPOZORENJE: Uređaj i njegovi dostupni dijelovi zagrijavaju se tijekom uporabe. Pripazite i nemojte dirati grijače.
- UPOZORENJE: Samo kvalificirana osoba može obavljati bilo koji servis ili popravak koji uključuje uklanjanje poklopca koji štiti od izlaganja mikrovalnoj energiji.
- UPOZORENJE: Ako su vrata ili brtve vrata oštećene, uređajem se ne smije rukovati prije nego ga kvalificirana osoba popravi.
- UPOZORENJE: Ne zagrijavajte tekućinu ni drugu hranu u zatvorenim posudama. Mogu eksplodirati.
- Ako je mrežni kabel za napajanje oštećen, mora ga zamijeniti proizvođač, ovlaštenu servisnu centar ili kvalificirane osobe kako bi se izbjegao strujni udar.
- Prije svakog postupka održavanja, isključite uređaj i iskopčajte utikač iz utičnice.
- Uvijek koristite rukavice za pećnicu kako biste uklonili ili umetnuli pribor ili posuđe.
- Nemojte rukovati uređajem uz pomoć vanjskog tajmera ili odvojenog sustava daljinskog upravljanja.
- Metalne posude za hranu i piće ne smiju se koristiti za kuhanje u mikrovalnoj pećnici.
- Koristite isključivo posuđe prikladno za upotrebu u mikrovalnim pećnicama.
- Kad zagrijavate namirnice u plastičnim ili papirnatim posudama, pripazite na uređaj zbog mogućnosti zapaljenja.
- Uređaj je namijenjen zagrijavanju hrane i pića. Sušenje hrane ili odjeće i zagrijavanje grijaćih jastučića,

papuča, spužvi, vlažne krpe ili sličnog može dovesti do ozljeđivanja, zapaljenja ili požara.

- Ako se pojavi dim, isključite ili iskopčajte uređaj i držite vrata zatvorena kako biste ugасili plamen.
- Zagrijavanje pića u mikrovalnoj pećnici može uzrokovati odgođeno eruptivno vrenje. Spremnikom rukujte izuzetno pažljivo.
- Sadržaj bočica za hranjenje i staklenki dječje hrane treba promiješati ili promućkati te provjeriti temperaturu prije konzumiranja, kako bi se izbjegle opekline.
- Jaja u ljusci i cijela tvrdo kuhana jaja ne smiju se zagrijavati u uređaju jer mogu eksplodirati, čak i nakon što se zagrijavanja u mikrovalnoj pećnici..
- Ako se uređaj ne održava u čistom stanju može doći

oštećenja površine koja bi mogla negativno utjecati na životni vijek uređaja i rezultirati opasnom situacijom.

- Temperatura dostupnih površina može biti visoka kad uređaj radi.
- Ne aktivirajte uređaj kad je prazan. Unutarnji metalni dijelovi mogu stvoriti električni luk.
- Uređaj treba redovito čistiti i ukloniti sve naslage hrane.
- Za čišćenje uređaja ne koristite uređaj za parno čišćenje.
- Ne koristite agresivna abrazivna sredstva za čišćenje ili oštre metalne strugače za čišćenje staklenih vrata jer mogu oštetiti površinu, a to može dovesti do loma stakla.
- Uređajem se mora rukovati s ukrasnim vratima otvorenim (ako je primjenjivo).

## 2. SIGURNOSNE UPUTE

### 2.1 Instalacija

#### UPOZORENJE!

Samo kvalificirana osoba smije instalirati ovaj uređaj.

- Odstranite svu ambalažu.
- Ne postavljajte i ne koristite oštećeni uređaj.

- Slijedite upute za postavljanje isporučene s uređajem.
- Prilikom pomicanja uređaja uvijek budite pažljivi jer je uređaj težak. Uvijek nosite zaštitne rukavice i zatvorenu obuću.
- Uređaj ne povlačite za ručku.
- Održavajte minimalnu udaljenost od drugih uređaja i kuhinjskih elemenata.
- Ugradite uređaj na sigurno i prikladno mjesto koje udovoljava zahtjevima instalacije.

- Bočne stranice uređaja moraju se nalaziti pored uređaja ili kuhinjskih elemenata iste visine.

## 2.2 Spajanje na električnu mrežu

### UPOZORENJE!

Rizik od požara i strujnog udara.

- Svako povezivanje s električnom mrežom treba izvršiti kvalificirani električar.
- Uređaj mora biti uzemljen.
- Provjerite jesu li parametri na natpisnoj pločici kompatibilni s električnim vrijednostima mrežnog napajanja.
- Ako je pećnica spojena u utičnicu pomoću produžnog kabela, provjerite je li kabel uzemljen.
- Pazite da ne oštetite utikač i kabel napajanja. Za zamjenu oštećenog kabela napajanja kontaktirajte ovlaštenu servis ili električara.
- Ne povlačite kabel napajanja kako biste utikač izvukli iz utičnice. Uvijek uhvatite i povucite utikač.

## 2.3 Koristite

### UPOZORENJE!

Opasnost od ozljeda, opekline, električnog udara ili eksplozije.

- Ne mijenjajte specifikacije ovog uređaja.
- Ne ostavljajte uređaj bez nadzora tijekom rada.
- Ne pritiskajte otvorena vrata.
- Provjerite da otvori za ventilaciju nisu blokirani.
- Uređaj ne upotrebljavajte kao radnu površinu, a unutrašnjost ne upotrebljavajte za odlaganje predmeta.

## 2.4 Održavanje i čišćenje

### UPOZORENJE!

Opasnost od ozljeda, požara ili oštećenja uređaja.

- Prije zahvata održavanja, isključite uređaj i iskopčajte utikač iz utičnice za napajanje.
- Redovito čistite uređaj kako biste spriječili propadanje površinskog materijala.
- Prolivena hrana ili ostaci sredstava za čišćenje ne smiju se nakupljati na brtvenim površinama vrata.
- Preostala masnoća i hrana u uređaju mogu uzrokovati požar i električni luk tijekom rada mikrovalne funkcije.
- Očistite uređaj vlažnom mekom krpom. Koristite samo neutralne deterdžente. Nikada ne koristite abrazivna sredstva, abrazivne spužvice za ribanje, otapala ili metalne predmete.
- Ako koristite raspršivač za čišćenje pećnice, poštujujte sigurnosne upute na ambalaži.

## 2.5 Servis

- Za popravak uređaja obratite se ovlaštenom servisnom centru. Koristite samo originalne rezervne dijelove.
- Što se tiče žarulje(a) unutar ovog proizvoda i rezervnih žarulja koje se prodaju zasebno: Ove žarulje namijenjene su da izdrže ekstremne fizičke uvjete u kućanskim uređajima, poput temperature, vibracija, vlage ili namijenjene su signalizaciji informacija o radnom stanju uređaja. Nisu namijenjene za druge primjene i nisu pogodne za osvjetljenje u kućanstvu.

## 2.6 Odlaganje

### UPOZORENJE!

Opasnost od ozljeda ili gušenja.

- Iskopčajte uređaj iz električnog napajanja.
- Odrežite električni kabel za napajanje u blizini uređaja i bacite ga.

# 3. INSTALACIJA

### UPOZORENJE!

Pogledajte poglavlja sa sigurnosnim uputama.

### 3.1 Opće informacije

#### ⚠ OPREZI!

Uređaj nemojte spajati na adaptere ili produžne kabele. To može dovesti do preopterećenja i opasnosti od požara.

#### ⚠ OPREZI!

Minimalna visina ugradnje je 85 cm.

- Mikrovalna je namijenjena samo za ugradbenu uporabu. Mora se postaviti na stabilnu i ravnu površinu.
- Ormarić ne može imati stražnju stijenku na mjestu gdje se nalazi mikrovalna pećnica.
- Stavite mikrovalnu pećnicu podalje od pare, vrućeg zraka i prskanja vode.
- Ako se mikrovalna pećnica nalazi blizu radija ili TV prijemnika, to može uzrokovati smetnje u primljenom signalu.
- Mikrovalnu pećnicu nemojte aktivirati odmah nakon instalacije ako je prevozite po hladnom vremenu. Neka odstoji na sobnoj temperaturi i apsorbira toplinu.

### 3.2 Električne instalacije

Ovaj uređaj se isporučuje s glavnim kabelom i glavnim utikačem.

Kabel ima žicu za uzemljenje s utikačem za uzemljenje. Utikač mora biti priključen u utičnicu koja je pravilno instalirana i uzemljena. Uzemljenje smanjuje rizik od strujnog udara u slučaju električnog kratkog spoja.

### 3.3 Postavljanje mikrovalne pećnice

1. Provjerite odgovaraju li dimenzije namještaja dimenzijama za postavljanje.

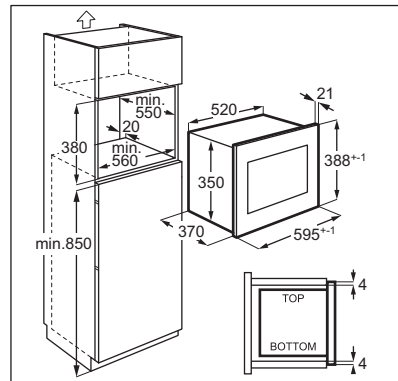
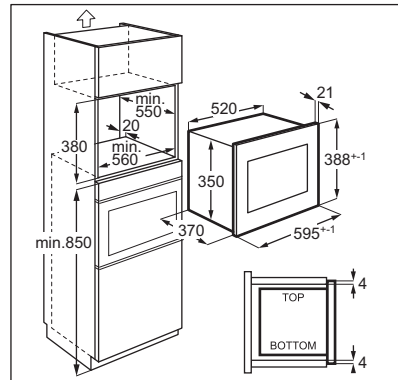

2. Stavite nacrt na dno ormarića i provjerite odgovara li. Ako da, označite mjesta za vijke. Skinite nacrt i pričvrstite nosač vijcima (A) na označeno mjesto.

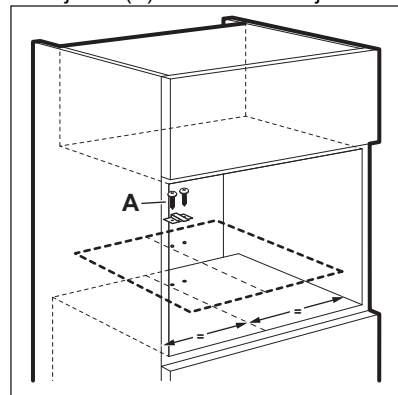

3. Postavite mikrovalnu pećnicu. Ako ste pričvrstili nosač, provjerite blokira li stražnji dio uređaja.

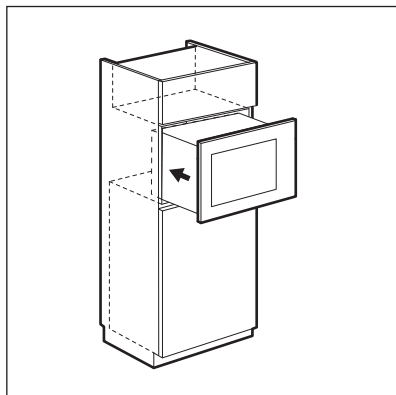

4. Otvorite vrata i pričvrstite mikrovalnu pećnicu na ormarić vijkom (B).

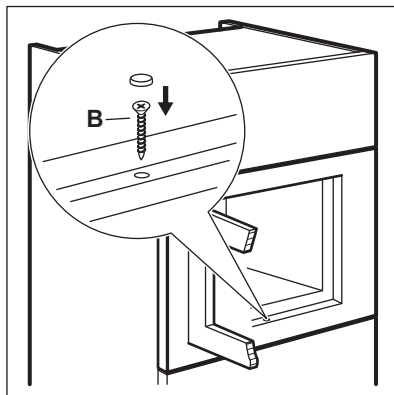

## 4. OPIS PROIZVODA

### 4.1 Opći pregled

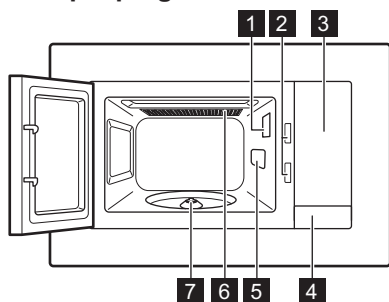

- 1 Žarulja
- 2 Sigurnosni sustav s blokiranjem
- 3 Upravljačka ploča
- 4 Otvarač za vrata
- 5 Pokrov valovoda
- 6 Roštilj
- 7 Osovina s okretnim tanjurom

ⓘ Ovaj proizvod zadovoljava zahtjeve europskog standarda EN55011. U skladu s ovim standardom, proizvod je klasificiran kao oprema klase B skupine 2. Skupina 2 znači da oprema namjerno generira radiofrekvencijsku energiju u obliku elektromagnetskog zračenja za toplinsku obradu hrane. Oprema klase B znači da je oprema prikladna za uporabu u domaćinstvu.

## 4.2 Upravljačka ploča

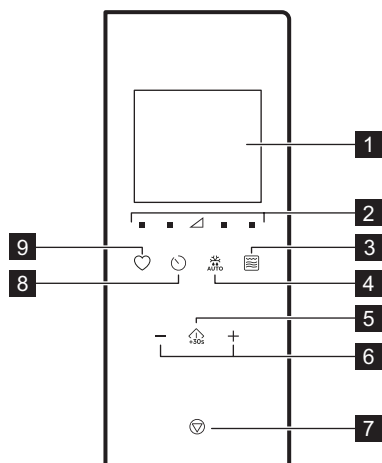

Oznaka	Funkcija	Opis
1	—	Zaslon Prikazuje postavke i trenutno vrijeme.
2	■ ▲	Podloške s postavkama snage Dopustite postavljanje razine snage mikrotalne pećnice
3	☞	Tipka za funkciju roštilja Za postavljanje mikrotalne pećnice/kombiniranog kuhanja/roštilja.
4	AUTO	Odmrzavanje Za odmrzavanje hrane u skladu s težinom.
5	⏪ +30s	Start / +30 sek Za pokretanje uređaja ili povećanje vremena pripreme za 30 sekundi pri odabranoj snazi.
6	—, +	Tipke za podešavanje Za postavljanje vremena, težine, temperature ili funkcije automatskog pečenja.

Oznaka	Funkcija	Opis
7	⏹	Zaustavi / Izbrisi Za isključivanje uređaja ili brisanje postavki kuhanja.
8	🕒	Sat Postavljanje sata/podsjetnika.
9	♥	Favorit Za brzi odabir automatske funkcije.

## 4.3 Dodatna oprema

### Komplet s okretnim tanjurom

📌 Uvijek upotrebljavajte komplet s okretnim tanjurom za pripremu hrane u mikrovalnoj pećnici.

Staklena pločica za kuhanje i postolje okretnog tanjura.

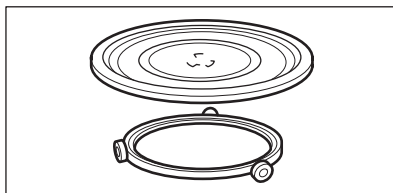

### Rešetka za roštilj

- Niska razina rešetke za roštilj

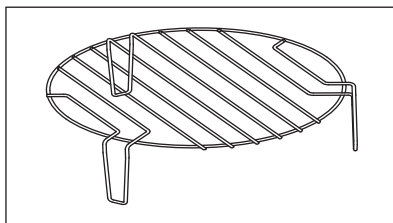

Koristite za: roštiljanje hrane niske razine intenziteta, konvekcijsko pečenje

## 5. PRIJE PRVE UPOTREBE

### UPOZORENJE!

Pogledajte poglavlja sa sigurnosnim uputama.

### 5.1 Uklanjanje zaštitne folije

Prije prve uporabe skinite zaštitnu foliju s okvira.

### 5.2 Početno čišćenje

### UPOZORENJE!



Pogledajte poglavlje „Čišćenje i održavanje“.

- Uklonite sav pribor iz mikrovalne pećnice.
- Pažljivo očistite unutrašnjost pećnice vlažnom mekom krpom.

### 5.3 Prethodno zagrijavanje

### UPOZORENJE!

Prije prve uporabe prethodno zagrijte prazan uređaj.

1. Pritisnite  više puta za postavljanje funkcije roštiljanja .
2. Za uklanjanje mirisa uzrokovanog proizvodnim postupkom pustite uređaj da radi 30 min.
3. Otvorite vrata i pustite da se ohladi.
4. Unutrašnjost uređaja očistite vlažnom mekom krpom i pažljivo osušite.

Tijekom prvih nekoliko uporaba uređaj može ispuštati miris i dim. To je normalno i ne ukazuje na kvar. Provjerite je li protok zraka u prostoriji dovoljan.

## 6. SVAKODNEVNA UPORABA

### UPOZORENJE!

Pogledajte poglavlja sa sigurnosnim uputama.

### 6.1 Opće informacije o korištenju uređaja

- Nakon isključivanja uređaja, ostavite hranu da odstoji nekoliko minuta.
- Prije pripreme jela uklonite pakiranje od aluminijske folije, metalne posude i sl.

#### Kuhanje

- Kuhajte hranu prekrivenu materijalom koji je prikladan za uporabu u mikrovalnoj pećnici. Hranu pripremajte bez pokrova samo ako želite sačuvati hrskavu koricu.
- Nemojte prekuhati jela odabirom previsokih postavki snage i predugim vremenom kuhanja. Hrana se može isušiti, izgorjeti ili izazvati požar.
- Ne koristite uređaj za kuhanje jaja ili puževa u ljusci jer bi mogli eksplodirati. Prženim jajima prvo probušite žumanjke.

- Prije kuhanja nekoliko puta probodite kožicu ili ogulite krumpire, rajčice, kobasice i slične vrste hrane nekoliko puta vilicom kako ne bi prsnule.
- Za hladnu ili zamrznutu hranu postavite dulje vrijeme kuhanja.
- Jela s umakom treba promiješati s vremenom na vrijeme.
- Povrće čvrste strukture, kao što su mrkva, grašak ili cvjetača, treba kuhati u vodi.
- Veće komade hrane preokrenite na pola kuhanja.
- Ako je moguće, povrće izrežite na manje komade jednake veličine.
- Koristite ravne, široke posude.
- Nemojte koristiti posude od porculana, keramike ili zemljano posuđe s neglaziranim dnom ili malim otvorima, na primjer, na ručkama. Vлага može dospjeti u te otvore i uzrokovati pucanje posuda prilikom zagrijavanja.
- Staklena plitica za kuhanje neophodna je za rad mikrovalne pećnice. Stavite hranu ili tekućine na nju.

### Odmrzavanje mesa, peradi, ribe

- Stavite smrznutu hranu u originalnoj ambalaži na pladanj malih dimenzija ispod kojeg se nalazi posuda kako bi se tekućina od odmrzavanja sakupljala u spremnik.
- Okrenite hranu kad prođe pola postavljenog vremena odmrzavanja. Ako je moguće, razdvojite a zatim izvadite komade koji su se počeli odmrzavati.

### Odmrzavanje maslaca, komada torte i svježeg sira

- Ne odmrzavajte hranu u potpunosti u uređaju već je ostavite da se odmrzne na sobnoj temperaturi. To daje ravnomjernije rezultate. Prije odmrzavanja uklonite sva metalna ili aluminijska pakiranja.

### Prikladno posuđe i materijali

### Odmrzavanje voća, povrća

- Ako voće i povrće treba ostati sirovo, nemojte ih potpuno odmrzavati u uređaju. Pustite ih da se odmrzavaju na sobnoj temperaturi.
- Za kuhanje voća i povrća, bez prethodnog odmrzavanja, upotrijebite veću snagu mikrovalne pećnice.

### Gotova jela

- Gotova jela možete pripremati u uređaju samo ako je njihovo pakiranje prikladno za uporabu u mikrovalnoj pećnici.
- Pridržavajte se uputa proizvođača otisnutih na pakiranju (npr. uklonite metalni poklopac i probušite plastičnu foliju).

Posuđe / Materijal	Mikrovalna pećnica			Roštiljanje
	Odmrzavanje	Grijanje	Kuhanje	
Vatrostalno staklo i porculan bez metalnih dijelova, npr. Pyrex, staklo otporno na toplinu	✓	✓	✓	✓
Staklo i porculan koji su neprikladni za uporabu u pećnici <sup>1)</sup>	✓	x	x	x
Staklo i staklokeramika izrađeni od vatrostalnih materijala/materijala otpornih na zaleživanje (npr. Arcoflam), police roštilja	✓	✓	✓	✓
Keramika <sup>2)</sup> , posuđe za jelo <sup>2)</sup>	✓	✓	✓	x
Plastika otporna na toplinu do 200 °C <sup>3)</sup>	✓	✓	✓	x
Karton, papir	✓	x	x	x
Celofan	✓	x	x	x
Folija za pečenje sa sigurnosnim zatvaračem za mikrovalne pećnice <sup>3)</sup>	✓	✓	✓	x
Posuđe za pečenje od metala, npr. emajl, lijevano željezo	x	x	x	✓
Kalupi za pečenje obloženi crnim lakom ili silikonom <sup>3)</sup>	x	x	x	✓
Pekač za pecivo	x	x	x	✓
Posuđe za tamnjenje, npr. tava za prženje ili crunch tanjur	x	✓	✓	x
Gotova jela u pakiranju <sup>3)</sup>	✓	✓	✓	✓

<sup>1)</sup> Bez srebrne, zlatne, platinaste ili metalne obloge/ukrasa

<sup>2)</sup> Bez kvarca, metalnih komponenti ili glazura koje sadrže metale

<sup>3)</sup> Morate slijediti upute proizvođača o maksimalnim temperaturama.





✓ prikladno

X nije prikladno

## 6.2 Uključivanje i isključivanje mikrovalne pećnice





### ⚠ OPREZI!

Mikrovalnu pećnicu ne uključujte ako se u njoj ne nalaze namirnice.

1. Pritisnite  ili  za postavljanje razine snage. Za odabir odgovarajuće razine pogledajte tablicu u nastavku.
2. Pritisnite  ili  za postavljanje vremena kuhanja.
3. Pritisnite  za potvrdu i aktiviranje mikrovalne pećnice.



## 6.3 Tablice postavki snage

### Mikrovalna pećnica

Snaga mikrovalne pećnice	Slabo	Sred. nisko	Sred.	Sred. visoko	Visoka
Zaslon	 100 Watt	 300 Watt	 500 Watt	 700 Watt	 900 Watt

### Roštilj i kombinirano kuhanje

#### Pritisnite

	Zaslon	Postavka snage
1 put		Roštilj 100 %
2 puta		Mikrovalna 36 % Roštilj 64 %
3 puta		Mikrovalna 55 % Roštilj 45 %
4 puta	<b>900 WATT</b>	Mikrovalna 100 %

## 6.4 Brzo pokretanje



ⓘ Maksimalno vrijeme kuhanja je 95 minuta.

Na sljedeće načine možete brzo uključiti mikrovalnu pećnicu.

- Pritisnite  za uključivanje mikrovalne pećnice na 30 sekundi punom snagom.



Za poništavanje postavki pritisnite .

Za isključivanje mikrovalne pećnice:

- pričekajte da se mikrovalna pećnica automatski isključi kad istekne vrijeme. Na zaslonu se prikazuje 0:00.
- otvorite vrata. Mikrovalna pećnica se automatski zaustavlja. Zatvorite vrata i pritisnite  za nastavak kuhanja. Ovu opciju upotrebljavajte za provjeru hrane.
- pritisnite .



ⓘ Kad se mikrovalna pećnica automatski isključi, oglašava se zvučni signal.

Vrijeme kuhanja povećava se za 30 sekundi svakim dodatnim pritiskom na tipku.

- Jednom pritisnite . Postavite vrijeme pečenja pomoću tipki Postavke. Za uključivanje mikrovalne pećnice s maksimalnom snagom, pritisnite .

## 6.5 Roštiljanje i kombinirano kuhanje





Pogledajte tablice postavki snage.



1. Pritisnite  više puta za postavljanje funkcije roštilja ili kombiniranog kuhanja.
2. Pritisnite tipke za podešavanje kako biste postavili vrijeme.
3. Pritisnite  za potvrdu i aktiviranje mikrovalne pećnice.

ⓘ Nakon isteka polovice vremena pripreme oglašava se zvučni signal. Možete okrenuti jelo.

## 6.6 Odmrzavanje

1. Pritisnite  više puta za odabir vrste hrane.







Oznaka	Funkcija
	Odmrzavanje kruha
	Odmrzavanje mesa
	Odmrzavanje ribe
	Odmrzavanje povrća

- Pritisnite  i  za podešavanje težine. Vrijeme se automatski podešava.
- Pritisnite  za potvrdu i aktiviranje mikrovalne pećnice.

### 6.7 Kuhanje u više faza

Uređaj možete postaviti tako da funkcije izvršava uzastopno. Kuhanje se može obaviti u najviše tri faze, a ako je jedna od njih odmrzavanje, mora se postaviti kao prva faza.

Primjer: Odmrzavanje i mikrovalna pećnica:

- Pritisnite  i odaberite hranu.
- Pritisnite  ili  za odabir težine.
- Pritisnite  ili  za postavljanje razine snage.
- Pritisnite  ili  za postavljanje vremena kuhanja.

Za postavljanje treće faze ponovite korake 3 i 4.

- Pritisnite  za potvrdu.

Zaslon odbrojava vrijeme. Kada se tijekom načina odmrzavanja začuje zvučni signal, okrenite ili razmjestite hranu.

### 6.8 Favorit

Možete spremiti 3 omiljene postavke.

Koristite ovu funkciju za spremanje postavki koje često koristite s mikrovalnom pećnicom.

- Postavite funkciju i parametre koje želite spremiti.



Pogledajte postupak za funkciju koju želite postaviti.

- Pritisnite  i držite ga pritisnutim 2 sekunde. Oglašava se zvučni signal.

- Za potvrdu i spremanje pritisnite .

Spremljene favorite možete mijenjati. Pritisnite  i promijenite funkciju ili parametre koristeći isti postupak.

### Korištenje Favorit programa

- U načinu mirovanja pritisnite  više puta za odabir postavke 1, 2 ili 3.
- Pritisnite  kako biste uključili mikrovalnu pećnicu.

### Favoriti izbornik

Jelo	Težina	Zaslon
Omekšavanje maslaca	50 g	50 g
	100 g	100 g
	150 g	150 g
	200 g	200 g
Topljenje čokolade	250 g	250 g
	100 g	100 g
	150 g	150 g
Čokoladna torta	200 g	200 g
	1 šalica	1
	2 šalice	2
	3 šalice	3
	4 šalice	4

## 7. KORIŠTENJE PRIBORA

### UPOZORENJE!

Pogledajte poglavlja sa sigurnosnim uputama.

## 7.1 Umetanje kompleta s okretnim tanjurom

### ⚠ OPREZ!

Nemojte kuhati hranu bez kompleta s okretnim tanjurom. Koristite samo komplet s okretnim tanjurom isporučen s mikrovalnom pećnicom.

❗ Namirnice nikada ne kuhajte izravno na staklenoj plitici za kuhanje.

1. Postavite vodilicu oko osovine okretnog tanjura.
2. Postavite staklenu pliticu za kuhanje na vodilicu.

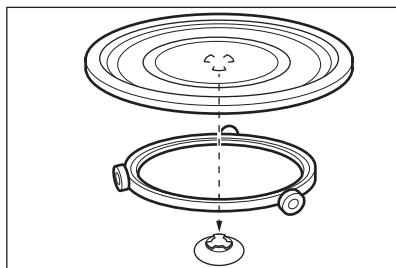

## 7.2 Umetanje rešetke roštilja

### ⚠ OPREZ!



Rešetka za roštilj ne može se koristiti s mikrovalnom funkcijom. Postoji opasnost od oštećenja uređaja. Rešetku roštilja koristite samo s funkcijom Roštilj.

Postavite rešetku roštilja na komplet s okretnim tanjurom.

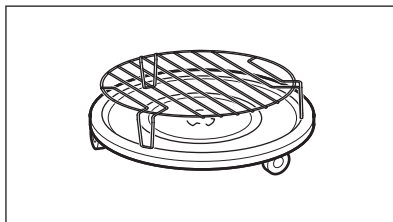

## 8. DODATNE FUNKCIJE

### 8.1 Roditeljska zaštita

Funkcija roditeljske zaštite sprječava nehотиčno uključivanje mikrovalne pećnice.

Pritisnite i držite  3 sekunde. Oglašava se zvučni signal.

Kada je roditeljska zaštita uključena, na zaslonu se prikazuje .

Za isključenje roditeljske zaštite pritisnite i držite  3 sekunde.

Oglašava se zvučni signal.

### 8.2 Kuhinjski tajmer

Možete postaviti najviše 95 minuta.

❗ Kad funkcija kuhinjskog tajmera radi, ne može se postaviti nijedan drugi program.

1. Pritisnite .
2. Pritisnite tipku Postavke kako biste postavili vrijeme.



Tajmer se pokreće nakon 2 sekunde.



Tajmer prestaje raditi kada otvorite vrata ili pauzirate uređaj. Kad nastavite kuhati, tajmer se vraća na prethodno postavljeno vrijeme.

Kada istekne postavljeno vrijeme, oglašava se zvučni signal.

### 8.3 Postavljanje sata



❗ Vrijeme možete postaviti u formatu od 12 ili 24 sata.

1. Pritisnite  dok se ne prikaže 12H ili 24H format.
2. Pritisnite tipke za podešavanje unosa sata.
3. Pritisnite  za potvrdu.
4. Pritisnite tipke za podešavanje kako biste unijeli minute.
5. Pritisnite  za potvrdu.

❗ Ako ne želite da sat bude vidljiv na zaslonu, pritisćite  dok se na zaslonu ne prikaže OFF (ISKLUČENO) i pritisnite  za potvrdu. Na zaslonu se prikazuje 00:00 i automatski se isključuje nakon 5 min.

## 8.4 Isključivanje zvuka dodirne tipke

Funkcija omogućuje isključivanje zvuka dodirne tipke.

1. Otvorite vrata.
2. Pritisnite i držite  i istodobno pritisnite . Prikazuje se OFF.
3. Zatvorite vrata.

Za uključivanje zvuka ponovite prethodno opisani postupak. Prikazuje se ON.

# 9. SAVJETI I PREPORUKE

## ⚠ UPOZORENJE!

Pogledajte poglavlja sa sigurnosnim uputama.

## 9.1 Savjeti za kuhanje u mikrovalnoj pećnici

Problem	Rješenje
Ne možete naći pojedinosti o količini namirnica koje želite pripremiti.	Potražite slične namirnice. Povećajte ili smanjite vrijeme kuhanja prema sljedećem pravilu: <ul style="list-style-type: none"><li>• Dvostruka količina = gotovo dvostruko više vremena.</li><li>• Pola količine je pola vremena.</li></ul>
Hrana je presuha.	Postavite kraće vrijeme kuhanja ili odaberite manju mikrovalnu snagu.
Hrana se nije odmrznula, zagrijala ili skuhalo nakon isteka postavljenog vremena.	Postavite duže vrijeme kuhanja ili odaberite veću snagu. Zapamtite da je za veća jela potrebno više vremena.
Nakon završetka vremena kuhanja, hrana je pregrijana izvana, ali još uvijek ne i iznutra.	Sljedeći put odaberite manju snagu i duže vrijeme. Promiješajte tekućine, npr. juhe, kada prođe pola vremena.
Rezultati kuhanja riže su slabi.	Riža će se bolje zagrijati ako je stavite na ravnu, široku posudu.

## 9.2 Odmrzavanje

Pečenuk uvijek odmrzavajte s masnim dijelom okrenutim prema dolje.

Ne odmrzavajte prekriveno meso jer to može dovesti do kuhanja umjesto odmrzavanja.

Perad uvijek odmrzavajte s prsima okrenutim prema dolje.

## 9.3 Kuhanje

Ohladeno meso i perad uvijek izvadite iz hladnjaka najmanje 30 minuta prije kuhanja.

Meso, perad, ribu i povrće ostavite prekriveno nakon kuhanja.

Ribu premažite s malo ulja ili otopljenog maslaca.

Svo povrće potrebno je kuhati na maksimalnoj snazi mikrovalne pećnice.

Dodajte 30 do 45 ml hladne vode za svakih 250 g povrća.

Svježe povrće narežite na komade jednake veličine prije kuhanja. Sve vrste povrća kuhajte u posudi s poklopcem.

## 9.4 Zagrijavanje

Kada zagrijavate već pakiranu hranu slijedite upute na pakiranju.

## 9.5 Roštilj

Roštiljanje tanjih komada na sredini stalka za roštilj.

Okrenite hranu nakon isteka polovine postavljenog vremena i nastavite s roštiljanjem.

## 9.6 Kombinirano kuhanje

Kombiniranim kuhanje zadržite hrskavost određenih jela.

Na pola vremena kuhanja okrenite hranu a zatim nastavite kuhanje.

Postoje 2 načina za kombinirano kuhanje. Svaki način rada kombinira funkcije mikrovalova i roštilja u različitim vremenskim razdobljima i na različitim razinama snage.

# 10. ODRŽAVANJE I ČIŠĆENJE

### UPOZORENJE!

Pogledajte poglavlja sa sigurnosnim uputama.

## 10.1 Napomene i savjeti za čišćenje

- Prednju stranu uređaja očistite mekom krpom, mlakom vodom i sredstvom za čišćenje.
- Za čišćenje metalnih površina koristite uobičajeno sredstvo za čišćenje.
- Očistite unutrašnjost uređaja nakon svake uporabe kako bi ostala u dobrom stanju. Redovito uklanjajte ostatke hrane. Riješite se viška pare/vlažnosti.
- Tvrdokornu prljavštinu čistite posebnim sredstvom za čišćenje.
- Redovito čistite sav pribor i pustite ga da se osuši. Koristite mekanu krpu s toplom vodom i sredstvom za čišćenje.

- Da biste omekšali ostatke koje je teško ukloniti, 2 do 3 minute kuhajte čašu vode punom snagom mikrovalne pećnice.
- Za uklanjanje mirisa pomiješajte čašu vode s 2 čajna žličica limunovog soka i pustite da kuha punom snagom mikrovalne pećnice 5 minuta.

## 10.2 Način korištenja: Aqua Clean

Ovaj postupak čišćenja koristi paru za uklanjanje masnoće i ostataka hrane iz uređaja.

1. Stavite čašu s 200 ml vode u sredinu staklene posude za kuhanje.
2. Postavite snagu na 900 W.
3. Pustite uređaj da radi 3 min.
4. Pričekajte dok se uređaj ne ohladi. Unutrašnjost osušite mekanom krpom.



# 11. RJEŠAVANJE PROBLEMA

### UPOZORENJE!

Pogledajte poglavlja sa sigurnosnim uputama.

## 11.1 Što učiniti kad...

Problem	Mogući uzrok	Rješenje
Uređaj ne radi.	Uređaj nije ukopčan.	Priključite uređaj na izvor napajanja.
Uređaj ne radi.	Nedostatak električnog napajanja.	Provjerite osigurač ili glavni prekidač. Ako osigurač ili prekidač i dalje prekidaju strujni krug, obratite se kvalificiranom električaru.
Uređaj ne radi.	Vrata nisu ispravno zatvorena.	Provjerite da ništa ne blokira vrata.
Svjetlo ne radi.	Svjetiljka nije ispravna.	Žarulja treba biti zamijenjena.

Problem	Mogući uzrok	Rješenje
Na zaslonu se prikazuje  .	Roditeljska zaštita je aktivna.	Isključite roditeljsku zaštitu. Držite  3 sekunde.
U unutrašnjosti pećnice dolazi do iskrenja.	U unutrašnjosti se nalazi metalno posuđe ili posuda s metalnim ukrasima.	Izvadite jelo iz uređaja.
U unutrašnjosti pećnice dolazi do iskrenja.	U unutrašnjosti se nalazi metalni ražnjic ili aluminijska folija koja dodiruje unutarnje stijenke.	Pazite da ražnjic ili folija ne dodiruju unutarnje stijenke.
Komplet s okretnim tanjurom stvara buku poput grebanja ili mljevenja.	Ispod staklene plitice za kuhanje nalazi se neki predmet ili nečistoća.	Očistite područje ispod staklene plitice za kuhanje.
Uređaj prestaje raditi bez jasnog razloga.	Došlo je do kvara.	Ponovi li se ova situacija, nazovite ovlašteni servisni centar.

## 11.2 Podaci o servisu

Ako sami ne uspijete pronaći rješenje za problem, obratite se prodavaču ili ovlaštenom servisnom centru.

Podaci potrebni za servisni centar nalaze se na natpisnoj pločici. Natpisna pločica nalazi se na uređaju. Ne uklanjajte natpisnu pločicu iz unutrašnjosti uređaja.

### Preporučujemo da podatke upišete ovdje:

Model (MOD.)	.....
	...
Broj proizvoda (PNC)	.....
	...
Serijski broj (S.N.)	.....
	...

## 12. ENERGETSKA UČINKOVITOST

### 12.1 Informacije o proizvodu za potrošnju energije i maksimalno vrijeme do primjenjivog načina rada pri niskoj snazi

Potrošnja energije u stanju pripravnosti s uključenim zaslonom	0,8 W
--	----------

Potrošnja energije u stanju pripravnosti s isključenim zaslonom	0,5 W
Maksimalno vrijeme potrebno da oprema automatski dosegne primjenjivi način rada pri niskoj snazi	20 min

## 13. BRIGA O OKOLIŠU

Reciklirajte materijale sa simbolom . Ambalažu za recikliranje odložite u odgovarajuće spremnike. Pomozite u zaštiti okoliša i ljudskog zdravlja recikliranjem otpada od električnih i elektroničkih uređaja. Ne odlažite uređa-

je označene simbolom  s kućanskim otpadom. Vratite proizvod u lokalni pogon za reciklažu ili kontaktirajte nadležni ured za otpad i recikliranje.

1. OHUTUSTEAVE.....	33	8. LISAFUNKTSIOONID.....	44
2. OHUTUSJUHISED.....	35	9. NÕUANDED JA SOOVITUSED.....	45
3. PAIGALDAMINE.....	36	10. PUHASTAMINE JA HOOLDUS.....	46
4. TOOTE KIRJELDUS.....	38	11. TÕRKEOTSING.....	46
5. ENNE ESIMEST KASUTAMIST.....	40	12. ENERGIATÕHUSUS.....	47
6. IGAPÄEVANE KASUTAMINE.....	40	13. KESKKONNAASPEKTID.....	47
7. LISATARVIKUTE KASUTAMINE.....	43		

## 1. ⚠ OHUTUSTEAVE

Enne seadme paigaldamist ja kasutamist lugege kaasasolev juhend tähelepanelikult läbi. Tootja ei vastuta kehavigastuste ega varalise kahju eest, mis on tingitud paigaldus- või kasutusnõuete eiramisest. Hoidke kasutusjuhendit kindlas ja kättesaadavas kohas, et saaksite seda vajadusel vaadata.

### 1.1 Laste ja haavatavate inimeste turvalisus

#### ⚠ HOIATUS!

Lämbumise, kehavigastuse või püsiva puude oht.

- Vähemalt 8-aastased ja vanemad lapsed ning piiratud füüsiliste, sensorsete või vaimsete võimete või väheste kogemuste ja teadmistega isikud tohivad seda seadet kasutada järele-

valve all või kui neid on õpetatud seadet ohutul viisil kasutama ja mõistma kaasnevaid ohte. Lapsed vanuses kuni 8 aastat ning raske või väga keerulise puudega isikud tuleks hoida seadmest eemal, kui neil ei saa pidevalt silma peal hoida.

- Tuleb jälgida, et lapsed seadmega ei mängiks.
- Hoidke pakendimaterjal lastele kättesaamatus kohas ja kõrvaldage see nõuetekohaselt.
- HOIATUS: Seade ja selle juurde kuuluvad osad lähivad kasutamise ajal kuumaks. Hoidke lapsed ning lemmikloomad töötavast ja jahtuvast seadmest eemal.
- Kui seadmel on olemas laste ohutusseade, tuleks see sisse lülitada.

- Lapsed ei tohi ilma järelvalveta seadet puhastada ega hooldustoiminguid läbi viia.

## 1.2 Üldine ohutus

- See seade on ette nähtud ainult toidu valmistamiseks.
- See seade on ettenähtud kasutamiseks kodumajapidamise siseruumides.
- Seda seadet võib kasutada kontorites, hotellide külalistetubades, hommikusöögiga külalistetubades, talumajapidamistes ja muudes sarnastes majutusruumides, kui selline kasutamine ei ületa (keskmist) kodumajapidamise kasutuskorrumust.
- HOIATUS: Seade ja selle juurde kuuluvad osad lähivad kasutamise ajal kuumaks. Olge ettevaatlik, et te kütteelemente ei puutuks.
- HOIATUS: Ainult kvalifitseeritud isik võib teha hooldus- või remonditöid, mis hõlmavad mikrolainetega kokkupuute eest kaitsva katte eemaldamist.
- HOIATUS: Kui uks või ukse tihendid on kahjustatud, ei tohi seadet kasutada enne, kui selle on parandanud kvalifitseeritud isik.
- HOIATUS: Ärge kuumutage vedelikke ja muid toiduaineid suletud pakendites. Need võivad plahvata da.
- Kui toitejuhe on vigastatud, laske see elektriohutuse tagamiseks välja vahetada tootja, selle volitatud hoolduskeskuse või vastavat kvalifikatsiooni omava isiku poolt.
- Enne mistahes hooldust lülitage seade välja ja eemaldage toitepistik pistikupeasast.
- Tarvikute või ahjunõude eemaldamiseks või sisetamiseks kasutage alati ahjukindaid.
- Ärge kasutage seadet välistaimeriga ega kaugjuhtimispuldi abil.
- Mikrolaineahju ei tohi panna metallist nõusid või karpe ega joogipurke.
- Kasutage ainult mikrolaineahjukindlaid nõusid.
- Toidu soojendamisel plast- või pabernõudes jälgige seadet võimaliku süttimise ärahoidmiseks.
- See seade on ette nähtud toidu ja jookide soojendamiseks. Toidu või riiete kuivatamine ning soojenduspajade, susside, käsnade, niiske lapi jms kuumutamiseks ei ole ette nähtud.

ne toob kaasa vigastuste, süttimise või tulekahju ohu.

- Kui seadmest tuleb suitsu, lülitage leekide summutamiseks seade välja või eemaldage toitepistik pistikupesast ning hoidke ust suletuna.
- Jookide mikrolaineahjus kuumutamisel võib tekkida hiline plahvatuslik keemine. Nõude käsitlemisel tuleb olla ettevaatlik.
- Põletuste vältimiseks tuleb enne tarvitamist lutipudelite ja imikutoidu purkide sisu segada või loksutada ning kontrollida nende temperatuuri.
- Koorega mune ja terveid kõvaks keedetud mune ei tohi seadmest kuumutada, kuna need võivad plahvata isegi pärast mikrolainefunktsiooni välja lülitumist.
- Seadme hooldamata ja puhastamata jätmine võib

põhjustada selle pindade seisukorra halvenemist, mis võib seadme eluiga lühendada ja põhjustada ohtlikke olukordi.

- Seadme töötamise ajal võib juurdepääsetavate pindade temperatuur olla kõrge.
- Ärge aktiveerige tühja seadet. Ahjuõõnsuses olevad metalloosad võivad tekitada elektriiskaare.
- Seadet tuleb regulaarselt puhastada ja sellest tuleb eemaldada toidujäätid.
- Ärge kasutage seadme puhastamiseks aurupuhastit.
- Ärge kasutage klaasikase puhastamiseks abrasiivpuhastusvahendid või teravad metallkaabitsad, sest need võivad klaasi pinda kriimustada, mille tagajärjel võib see puruneda.
- Seadet tuleb kasutada avatud katteuksega (kui see on olemas).

## 2. OHUTUSJUHISED

### 2.1 Paigaldamine

#### HOIATUS!

Seadet tohib paigaldada ainult kvalifitseeritud tehnik.

- Eemaldage kõik pakkematerjalid.
- Kahjustatud seadet ei tohi paigaldada ega kasutada.

- Järgige seadmega kaasasolevaid paigaldusjuhiseid.
- Kuna seade on raske, olge selle liigutamisel ettevaatlik. Kasutage töökindaid ja kinnisi jalanõusid.
- Ärge tõmmake seadet käepidemest.
- Tagage minimaalne kaugus muudest seadmetest ja mööbliesemetest.
- Paigaldage seade ohutusse ja sobivasse kohta, mis vastab paigaldusnõuetele.

- Seadme küljed peavad jääma vastu teiste sama kõrgusega seadmete või kappide külgi.

## 2.2 Elektriühendus

### ⚠ HOIATUS!

Tulekahju- ja elektrilöögioht.

- Kõik elektriühendused peab teostama kvalifitseeritud elektrik.
- Seade peab olema maandatud.
- Kontrollige, kas andmeplaadil olevad elektrilandmed vastavad teie kohaliku vooluvõrgu näitajatele.
- Kui seade on ühendatud pikendusjuhtme abil, siis peab ka pikendusjuhtmel olema maandus.
- Veenduge, et te ei vigastaks toitepistikut ega -juhet. Vigastatud toitejuhtme vahetamiseks võtke ühendust teeninduskeskuse või elektrikuga.
- Seadet välja lülitades ärge tõmmake toitekaablist. Hoidke alati kinni toitepistikust.

## 2.3 Kasutamine

### ⚠ HOIATUS!

Vigastuse, põletuse, elektrilöögi või plahvatuse oht!

- Ärge muutke seadme tehnilisi omadusi.
- Ärge jätke töötavat seadet järelvalveta.
- Ärge avaldage avatud uksele survet.
- Veenduge, et ventilatsioonivad ei oleks tõkestatud.
- Ärge kasutage seadet tööpinnana ega hoidke selle sisemuses asju.

## 2.4 Hooldus ja puhastus

### ⚠ HOIATUS!

Kehavigastuse, tulekahju või seadme kahjustamise oht.

- Enne hooldustoiminguid lülitage seade välja ja lahutage toitepistik pistikupesast.
- Puhastage seadet regulaarselt, et vältida pinnamaterjali kahjustumist.
- Ärge laske toidupritsmetel või puhastusvahendi jääkidel uksetihendile ega sulgemispindadele koguneda.
- Seadmes olevad rasva- ja toidujäägid võivad mikrolainefunktsiooni kasutamisel süttida või põhjustada kaarleeki.
- Puhastage seadet pehme niiske lapiga. Kasutage ainult neutraalseid pesuaineid. Ärge kasutage abrasiivseid vahendeid, küürimiskäsnu, lahusteid ega metallesemeid.
- Ahjupihusti kasutamisel järgige pakendil olevaid ohutusjuhiseid.

## 2.5 Hooldus

- Seadme parandamiseks võtke ühendust volitatud teeninduskeskusega. Kasutage ainult originaalvaruosi.
- Teave selles seadmes olevate lampide ja eraldi müüdavate varulampide kohta: Need lambid taluvad ka koduste majapidamisseadmete äärmuslikumaid tingimusi, näiteks temperatuuri, vibratsiooni, niiskust või on mõeldud edastama infot seadme tööoleku kohta. Need pole mõeldud kasutamiseks muudes rakendustes ega sobi ruumide valgustamiseks.

## 2.6 Jäätmekäitlus

### ⚠ HOIATUS!

Vigastus- või lämbumisoht.

- Lahutage seade vooluvõrgust.
- Lõigake elektrijuhe seadme lähedalt läbi ja visake ära.

# 3. PAIGALDAMINE

### ⚠ HOIATUS!

Vt ohutust käsitlevaid peatükke.

## 3.1 Üldteave

### ⚠ ETTEVAATUST!

Ärge ühendage seadet adapterite või pikendusjuhtmetega. See põhjustab ülekoormuse ja tulekahju riski.

## ⚠ ETTEVAATUST!

Minimaalne paigalduskõrgus on 85 cm.

- Mikrolaineahi on ettenähtud kasutamiseks ainult sisseehitatuna. See tuleb asetada stabiilsele ja tasasele pinnale.
- Kapil ei tohi mikrolaineahju asukohas olla tagaseina.
- Asetage mikrolaineahi eemale aurudest, kuumast õhust ja veepritsmetest.
- Kui mikrolaineahi asub teleri või raadio läheduses, võib see põhjustada vastuvõetava signaali häireid.
- Kui transpordite mikrolaineahju külma ilmaga, ärge seda kohe pärast paigaldamist sisse lülitage. Lase sellel seista ja soojeneda toatemperatuurini.

### 3.2 Elektriinstallatsioon

Seadmega on komplektis toitekaabel ja toitepistik.

Kaabliil on maanduspistikuga maandusjuhe. Pistik tuleb ühendada nõuetekohaselt paigaldatud ja maandatud pistikupessa. Elektrilühise korral vähendab maandus elektrilöögi ohtu.

### 3.3 Mikrolaineahju paigaldamine

1. Kontrollige, kas mööbli mõõtmed vastavad paigaldusmõõtmetele.
2. Asetage šabloon kapi põhjale ja vaadake, kas see sinna sobib. Kui jah, siis märkige ära kruvide asukohad. Eemaldage šabloon ja kinnitage raam koos tähistatud kohas olevate kruvidega (A).
3. Paigaldage mikrolaineahi. Kui kinnitasite kronsteini, veenduge, et see lukustab seadme tagakülje.

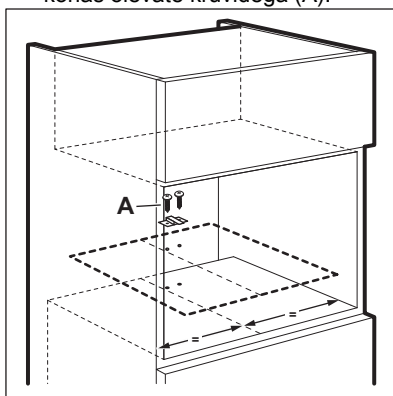
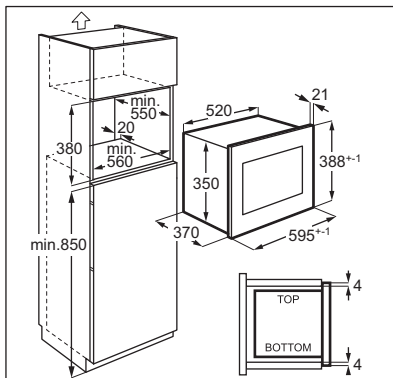
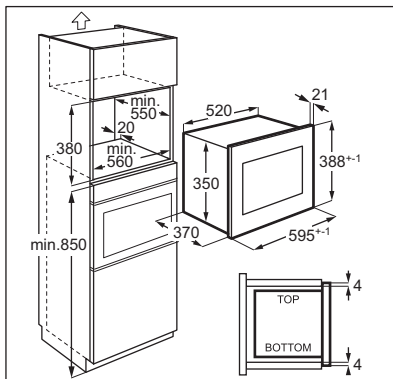

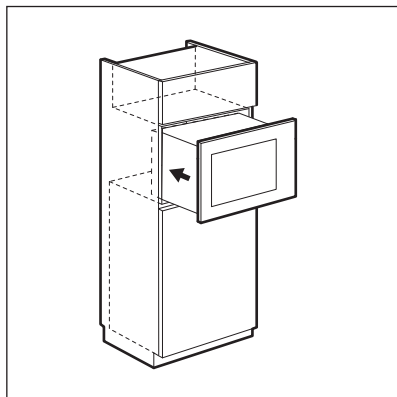

4. Avage uks ja kinnitage mikrolaineahi kruvi (B) abil kapi külge.

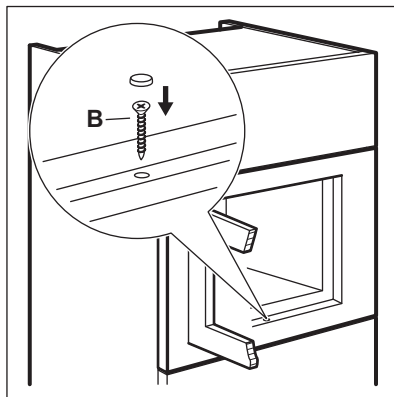

## 4. TOOTE KIRJELDUS

### 4.1 Üldine ülevaade.

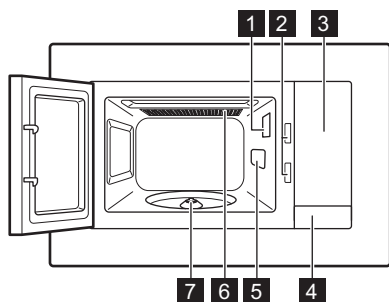

- 1 Lamp
- 2 Turvalukustusüsteem
- 3 Juhtpaneel
- 4 Ukseavaja
- 5 Lainejuhi kate
- 6 Grill
- 7 Pöörketta võll

ⓘ See toode vastab Euroopa standardi nõuetele EN55011. Selle standardi kohaselt klassifitseeritakse see toode 2. grupi B-klassi seadmeks. Rühm 2 tähendab, et seade tekitab tahtlikult raadiosagedusenergiat elektromagnetkiirguse kujul toidu kuumtöötamiseks. Klass B tähendab, et seade sobib kasutamiseks kodumajapidamistes.

## 4.2 Juhtpaneel

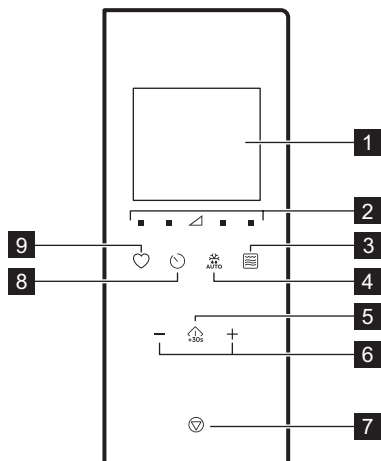

Sümbol	Funktsioon	Kirjeldus
1	—	Ekraan Kuvab seaded ja praeguse aja.
2		Võimsuse seadistamise nupud Võimaldavad seadistada mikrolaineahju võimsustaseme
3		Grillimisfunktsiooni nupp Mikrolaineahju / kombineeritud toiduvalmistamise / grilli seadistamiseks.
4		Ülessulamine Toidu sulatamiseks kaalu alusel.
5		Start / +30 sekundit Seadme käivitamiseks või küpsetusaja pikendamiseks 30 sekundi võrra täisvõimsusel.
6		Seadistusnupud Kellaaja, kaalu, temperatuuri või automaatse toiduvalmistamise funktsiooni seadmiseks.

Sümbol	Funktsioon	Kirjeldus
7		Peatamine/tühistamine Seadme väljalülitamiseks või küpsetusseadete kustutamiseks.
8		Kell Kella/meeldetuletuse seadmiseks.
9		Lemmikud Automaatse funktsiooni kiireks valimiseks.

## 4.3 Lisatarvikud

### Pöördaluse komplekt

Kasutage mikrolaineahjus toidu valmistamiseks alati pöördaluse komplekti.

Klaasist küpsetusplaat ja pöördaluse tugi.

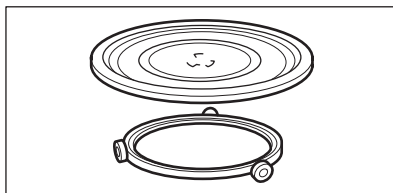

### Grillirest

- Madal grillirest

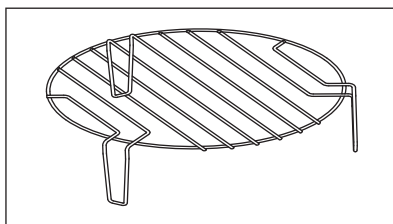

Kasutamine: toidu grillimiseks madalal intensiivsusel, konvektsiooniga toiduvalmistamiseks

## 5. ENNE ESIMEST KASUTAMIST

### ⚠ HOIATUS!

Vt ohutust käsitlevaid peatükke.

### 5.1 Kaitsekile eemaldamine

Enne esimest kasutamist eemaldage raamilt kaitsekile.

### 5.2 Esmane puhastamine

### ⚠ HOIATUS!



Vt jaotist "Puhastus ja hooldus".

- Eemaldage mikrolaineahjust kõik tarvikud.
- Puhastage ahju õõnsus ettevaatlikult niiske pehme lapiga.

### 5.3 Eelkuumutamine

### ⚠ HOIATUS!

Eelkuumutage seadet enne esimest kasutamist.

1. Vajutage grillifunktsiooni  valimiseks korduvalt .
2. Laske seadmel töötada režiimis 30 min jooksul, et eemaldada tootmisprotsessist põhjustatud lõhn.
3. Avage uks ja laske ahjul jahtuda.
4. Puhastage ahju sisemust niiske pehme lapiga ja kuivatage hoolikalt.

Seade võib esimestel kasutuskordadel eraldada lõhna ja suitsu. See on normaalne ega näita mistahes riket. Veenduge, et õhuvool ruumis on piisav.

## 6. IGAPÄEVANE KASUTAMINE

### ⚠ HOIATUS!

Vt ohutust käsitlevaid peatükke.

### 6.1 Üldine teave seadme kasutamise kohta

- Pärast seadme väljalülitamist jätke toit mõneks minutiks seisma.
- Eemaldage enne toidu valmistamist alumiiniumfooliumist pakend, metallist pakendid jmt.

### Küpsetamine

- Võimalusel valmistage toitu mikrolainetes kasutamiseks sobiva materjaliga kaetult. Küpsetage toitu ilma kaaneta juhul, kui soovite krõbedat koorikut.
- Ära küpseta toite üle, valides liiga kõrge võimsusseadistuse ja liiga pika küpsetusaja. Toit võib kuivada, kõrbeda või süttida.
- Ärge kasutage seadet koorega munade ja karpide valmistamiseks – need võivad lõhkeda. Praemunade korral torgake esmalt läbi munakollased.

- Torgake toitu, millel on "nahk" või "koor", nagu kartulid, tomatid, vorstikesed jms, enne valmistamist mõned korrad kahvliga, et pealispind ei lõhkeks.
- Jahutatud või külmutatud toidu puhul seadke küpsetusaeg pikemaks.
- Kastmega toite tuleb aeg-ajalt segada.
- Tugeva struktuuriga köögivilju, nagu porgand, hernes või liilkapsas, tuleb keeta vees.
- Pöörake suuremaid tükke poole valmistamisaja möödumisel.
- Võimalusel lõigake köögiviljad sarnase suurusega tükkeks.
- Kasutage lamedaid, lai nõusid.
- Ärge kasutage portselanist või keraamilisi toidunõusid või väikeste aukudega savinõusid (nt käepidemetel). Niiskus võib nendesse avadesse sisse pääseda ja põhjustada kuumuse mõjul pragude tekkimist.
- Mikrolaineahju kasutamisel on vajalik tarvik klaasist küpsetusalus. Asetage toit või vedelikud selle peale.

## Liha, linnuliha, kala sulatamine

- Pange pakendist väljavõetud külmutatud toit nõusse, mille põhjale on asetatud kummuliikeeratud taldrik, nii et sulamisvedelik saaks nõusse valguda.
- Keerake toitu poole sulatusaja möödumisel. Võimalusel eraldage ja eemaldage üksteisest sulama hakanud tükid.

## Või sulatus, kreemikoogi portsjonid, kohupiim

- Ärge sulatage lõpuni mikrolaineahjus, vaid laske sellel toatemperatuuril sulada. See annab ühtlasema tulemuse. Eemaldage enne sulatamist metallist või alumiiniumist pakend.

## Sobivad kööginõud ja materjalid

## Puu-, köögiviljade sulatamine

- Kui soovite puu- ja juurvilju tarvitada värskelt, ärge neid seadmes lõpuni üles sulatage. Laske neil toatemperatuuril sulada.
- Ilma eelnevalt sulatamata võite puuvilja ja juurvilja küpsetades kasutada kõrgemat mikrolainevõimsust.

## Valmistoidud

- Seadmes saate valmistada valmistoite ainult siis, kui nende pakend on mikrolaineahjus kasutamiseks sobiv.
- Peate järgima pakendile trükitud tootja juhiseid (nt eemaldage metallkate ja torgake plastkile läbi).

Keedunõu/materjal	Mikrolaine			
	Ülessulatamine	Kuumutamine	Küpsetamine	Grill
Ahjukindel klaas ja portselan ilma metallosadeta, nt Pyrex, kuumakindel klaas	✓	✓	✓	✓
Mitte-ahjukindel klaas ja portselan <sup>1)</sup>	✓	x	x	x
Ahju-/külmutuskindlast materjalist grillrest, klaas ja klaaskeraamika (nt Arcoflam), grillrest	✓	✓	✓	✓
Keraamika <sup>2)</sup> , savinõud <sup>2)</sup>	✓	✓	✓	x
Kuumuskindel plastik kuni 200 °C <sup>3)</sup>	✓	✓	✓	x
Papp, paber	✓	x	x	x
Säilituskile	✓	x	x	x
Mikrolaineahjukindla sulguriga röstimiskile <sup>3)</sup>	✓	✓	✓	x
Metallist nõudega röstimine, nt email, malm	x	x	x	✓
Küpsetusvormid, musta lakiga või silikoonkattega <sup>3)</sup>	x	x	x	✓
Küpsetusplaat	x	x	x	✓
Pruunistamislõu, nt krõbestamis- või pruunistamisalus	x	✓	✓	x
Valmistoidud pakendis <sup>3)</sup>	✓	✓	✓	✓

<sup>1)</sup> ilma hõbedast, kullast, plaatinast või metallist katete/kaunistusteta

<sup>2)</sup> ilma kvartsi või metallkomponentideta või metalle sisaldavate glasuurideta

<sup>3)</sup> Peate järgima tootja juhiseid maksimaalsete temperatuuride kohta.





✓ sobiv

x mittesobiv

## 6.2 Mikrolaineahju sisse- ja väljalülitamine





### ⚠ ETTEVAATUST!

Ärge laske mikrolaineahjul töötada, kui selles pole toitu.

1. Võimsustaseme määramiseks vajutage  või . Sobiva taseme valimiseks vaadake allolevat tabelit.
2. Toiduvalmistusaja valimiseks vajutage  või .
3. Kinnitamiseks ja mikrolaineahju aktiveerimiseks vajutage nuppu .



## 6.3 Võimsusseadete tabelid

### Mikrolaine

Mikrolaine- võim-	Madal	Keskmine madal	Keskmine	Keskmine kõrge	Kõrge
Ekraan	 100 Watt	 300 Watt	 500 Watt	 700 Watt	 900 Watt

### Grillimine ja kombineeritud toiduvalmistamine

#### Vajutage

	Ekraan	Võimsusseade
1 kord		Grill 100%
2 korda		Mikrolaine 36% Grill 64%
3 korda		Mikrolaine 55% Grill 45%
4 korda	<b>900 WATT</b>	Mikrolaine 100%

## 6.4 Kiirkäivitus



 Maksimaalne küpsetusaeg on 95 minutit.

Mikrolaineahju saate kiiresti aktiveerida järgmistel viisidel.



- Vajutage nuppu , et lülitada mikrolaineahi täisvõimsusel 30 sekundiks sisse. Iga täiendava nupuvajutusega pikeneb küpsetusaeg 30 sekundi võrra.

Seadistuste tühistamiseks vajutage .

Mikrolaineahju välja lülitamiseks:



- oodake, kuni mikrolaineahi lülitub automaatselt välja, kui aeg saab läbi. Ekraanil kuvatakse 0:00.
- avage uks. Mikrolaineahi peatub automaatselt. Sulgege uks ja vajutage nuppu , et jätkata toiduvalmistamist. Kasutage seda funktsiooni toidu kontrollimiseks.
- vajutage nuppu .

 Kui mikrolaineahi lülitub automaatselt välja, kostab helisignaali.

- Vajutage  üks kord. Seadke toiduvalmistusaja seadistusnuppudega. Vajutage nuppu , et lülitada mikrolaineahi täisvõimsusele.

## 6.5 Grillimine ja kombineeritud küpsetamine





Vaadake võimsuse seadete tabeleid.



1. Grilli või kombineeritud toiduvalmistusfunktsiooni valimiseks vajutage korduvalt  nuppu.
2. Kellaaja määramiseks vajutage seadistamisnuppe.
3. Kinnitamiseks ja mikrolaineahju aktiveerimiseks vajutage nuppu .

 Pärast poole toiduvalmistusaja möödumist kostub helisignaali. Saate toidu ümber pöörata.

## 6.6 Ülessulatamine

1. Toidu tüübi valimiseks vajutage järjest .







Sümbol	Funktsioon
	Leiva/saia sulatamine
	Liha sulatamine
	Kala sulatamine
	Juurviljade sulatamine

2. Kaalu seadmiseks vajutage  ja . Aeg seatakse automaatselt.
3. Kinnitamiseks ja mikrolaineahju aktiveerimiseks vajutage nuppu .

## 6.7 Mitmeastmeline toiduvalmistamine

Saate seadistada seadet nii, et funktsioonid lülituksid sisse üksteise järel. Küpsetamine võib toimuda kuni kolmes etapis ja kui üks neist sulatamine, tuleb see seada esimeseks etapiks.

Näide: Sulatamine ja Mikrolained:

1. Vajutage  ja valige toit.
2. Vajutage  või  ja valige kaal.
3. Vajutage  või , et määrata võimsuse tase.
4. Vajutage  või  ja valige küpsetusaeg. Kolmanda etapi seadmiseks korra ke sammude 3 ja 4.

5. Vajutage kinnitamiseks .

Ekraanil algab aja pöördlugemine. Kui kuulete sulatamise ajal helisignaali, pöörake toit ümber või muutke selle paigutust.



## 6.8 Lemmikud

Saate salvestada oma 3 lemmikseadet.

Kasutage seda funktsiooni nende seadete salvestamiseks, mida mikrolaineahjus sageli kasutate.

1. Määrake funktsioon ja parameetrid, mida soovite salvestada.



Vaadake selle funktsiooni protseduuri, mida soovite seadistada.

2. Vajutage  ja hoidke seda 2 sekundit. Kostub helisignaali.
3. Vajutage kinnitamiseks ja salvestamiseks .

Salvestatud eelistusi saab muuta. Vajutage

 ja muutke funktsiooni või parameetreid sama protseduuri abil.

## Lemmikprogrammi kasutamine

1. Vajutage ooterežiimis mitu korda , et valida seadistus 1, 2 või 3.
2. Vajutage mikrolainete aktiveerimiseks .

## Lemmikute menüü

Toit	Kaal	Ekraan
Või peh- mendamine	50 g	50 g
	100 g	100 g
	150 g	150 g
	200 g	200 g
	250 g	250 g
Šokolaadi sulatamine	100 g	100 g
	150 g	150 g
	200 g	200 g
Šokolaadi- kook	1 tass	1
	2 tassi	2
	3 tassi	3
	4 tassi	4

# 7. LISATARVIKUTE KASUTAMINE

## HOIATUS!

Vt ohutust käsitlevaid peatükke.

## 7.1 Pöördaluse komplekti sisestamine

### ⚠ ETTEVAATUST!

Ärge valmistage toitu ilma pöördaluse komplektita. Kasutage ainult mikrolaineahju kaasas olevat pöördaluse komplekti.

ⓘ Ärge kunagi valmistage toitu otse klaasist küpsetusplaadil.

1. Asetage pöördjuhk ümber pöördketta völli.
2. Asetage klaasist küpsetusplaat rulljuhkule.

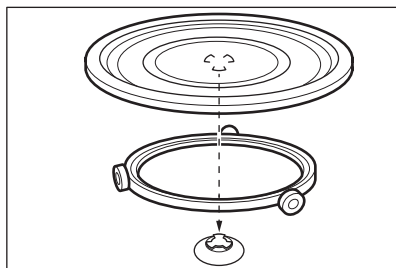

## 7.2 Grillresti sisestamine

### ⚠ ETTEVAATUST!



Grillresti ei saa kasutada koos mikrolainefunktsiooniga. Esineb seadme kahjustamise oht. Kasutage grillresti ainult grillfunktsiooniga.

Asetage grillrest pöördaluse komplektile.

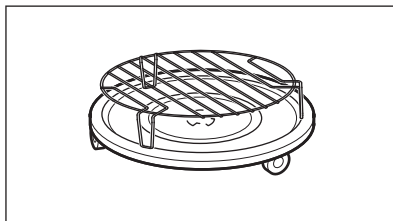

## 8. LISAFUNKTSIOONID

### 8.1 Lapselukk

Lapselukk hoiab ära mikrolaineahju juhusliku käivitamise.

Vajutage ja hoidke nuppu  umbes 3 sekundit.

Kostub helisignaal.

Kui lapselukk on aktiivne, kuvatakse ekraanil .

Lapseluku väljalülitamiseks vajutage ja hoidke  3 sekundit.

Kostub helisignaal.

### 8.2 Kõõgitaimer

Saate seada maksimaalselt 95 minutit.

ⓘ Kui kõõgitaimeri funktsioon on aktiivne, ei saa ühtegi teist programmi seadistada.

1. Vajutage nuppu .

2. Kellaaja määramiseks vajutage seadistamisnuppusid.



Taimer käivitub automaatselt 2 sekundi pärast.



Taimer peatab töötamise, kui avate ukse või peatate seadme. Kui jätkate toiduvalmistamist, naaseb taimer eelmisele seatud ajale.

Kui valitud aeg on täis, kostub helisignaal.

### 8.3 Kella seadmine



ⓘ Saate seada kellaaja 12-tunnises või 24-tunnises vormingus.

1. Vajutage nuppu , kuni kuvatakse 12H või 24H formaat.
2. Tundide arvu sisestamiseks vajutage seadistamisnuppusid.
3. Kinnitamiseks vajutage nuppu .
4. Minutite arvu sisestamiseks vajutage seadistamisnuppusid.
5. Kinnitamiseks vajutage nuppu .

❗ Kui te ei soovi kella ekraanil näha, vajutage nuppu , kuni ekraanil kuvatakse teade OFF, ja vajutage kinnitamiseks nuppu . Ekraan näitab 00:00 ja lülitub 5 min pärast automaatselt välja.

## 8.4 Puuteklahvi heli vaigistamine

Funktsioon võimaldab vaigistada puuteklahvi heli.

1. Avage uks.
2. Vajutage pikalt  ja vajutage samal ajal . Kuvatakse OFF.
3. Sulgege uks.

Heli sisselülitamiseks korrake ülaltoodud protseduuri. Kuvatakse ON.

# 9. NÕUANDED JA SOOVITUSED

## ⚠ HOIATUS!

Vt ohutust käsitlevaid peatükke.

## 9.1 Nõuanded mikrolaineahju kasutamiseks

Probleem	Lahendus
Te ei leia andmeid valmistatava toidu koguse kohta.	Otsige sarnast tüüpi toitu. Pikendage või lühendage valmistusaega järgmise reegli abil: <ul style="list-style-type: none"><li>• Topeltkoguse puhul pikendage aega ligi poole võrra.</li><li>• Poole koguse puhul lühendage aega poole võrra.</li></ul>
Toit on liiga kuiv.	Määrake lühem valmistusaeg või valige madalam mikrolaine võimsus.
Toit pole pärast aja möödumist üles sulanud, soe või valmis.	Määrake pikem aeg või kõrgem võimsus. Suuremad toidud vajavad pikemat küpsetusaega.
Kui aeg saab täis, on toit väljastpoolt üle kuumenenud, kuid seest pole ikka valmis.	Valige järgmine kord madalam võimsus ja pikem aeg. Segage vedelikke, nt suppi, poole valmistusaja järel.
Riis pole piisavalt valmis.	Riisiga saavutate parema tulemuse, kui kasutate lame-dat ja laia nõud.

## 9.2 Sulatamine

Sulatage liha alati rasvasema küljega allpool.

Ärge sulatage kaetud lihatükke, sest nii võib toit sulamise asemel küpsema hakata.

Tervet lindu sulatage rinnaosa allpool.

## 9.3 Toiduvalmistamine

Jahutatud liha ja linnuliha tuleks külmikust välja võtta vähemalt 30 minutit enne küpsetamist.

Pärast küpsetamist peaks liha, linnuliha ja juurvili seisma kaetult.

Pintseldage kala vähese õli või sulatatud võiga.

Kõiki köögivilju tuleks küpsetada täis-mikrolainevõimsusel.

Lisage 250 g juurviljade kohta 30–45 ml külma vett.

Enne valmistamist lõigake värske juurvili ühesuurusteks tükkideks. Küpsetage kõiki juurvilju kaanega anumast.

## 9.4 Ülessoojendamine

Kui soovite soojendada pakendatud valmis-toitu, järgige pakendil olevaid juhiseid.

## 9.5 Grill

Grillige õhemaid toiduaineid grillrestil keskel. Keerake toitu poole aja möödumisel ja jätkake grillimist.

## 9.6 Kombineeritud küpsetamine

Kombineeritud küpsetamine sobib juhul, kui soovite krõbedat tulemust.

Poole aja möödudes keerake toidud ringi ja jätkake küpsetamist.

Kombineeritud küpsetamisel on 2 režiimi. Iga režiimi puhul rakendatakse eri pikkuse ja

võimsustasemega mikrolaine- ja grillifunktsioonide kombinatsiooni.

## 10. PUHASTAMINE JA HOOLDUS

### HOIATUS!

Vt ohutust käsitlevaid peatükke.

### 10.1 Märkused ja näpunäited puhastamiseks

- Puhastage seadme esikülge pehme lapiga ning sooja vee ja pesuvahendiga.
- Kasutage metallpindade puhastamiseks tavapärasest puhastusainet.
- Seadme heas seisukorras hoidmiseks puhastage selle sisemust pärast igat kasutamiskorda. Eemaldage toidujäätmey regulaarselt. Eemaldage kindlasti liigne aur/niiskus.
- Eemaldage raskestieemaldatav mustus spetsiaalse puhastiga.
- Puhastage kõik tarvikud regulaarselt ja laske neil kuivada. Kasutage sooja vee ja puhastusvahendi lahuses niisutatud pehmet lappi.

- Kõvade jääkide kergemaks eemaldamiseks keetke seadmes 2–3 minuti jooksul täismikrolainevõimsusel klaasitäis vett.
- Lõhnade eemaldamiseks segage ühes klaasis vees 2 tl sidrunimahla ja keetke täisvõimsusel mikrolaineahjus 5 minutit.

### 10.2 Kasutamine: Aqua Clean

See puhastusprotseduur kasutab niiskust, et eemaldada ahjust sinna kogunenud rasv ja toidujäägid.



1. Pange klaas, mis sisaldab 200 ml vett klaasist küpsetusaluse keskel.
2. Seadista võimsus tasemele 900 W.
3. Laske seadmel töötada 3 min.
4. Oodake, kuni seade jahtub. Kuivatage ahjuõõnsus pehme lapiga.

## 11. TÕRKEOTSING

### HOIATUS!

Vt ohutust käsitlevaid peatükke.

### 11.1 Mida teha, kui...

Probleem	Võimalik põhjus	Kõrvaldamise abinõu
Seade ei tööta.	Seade pole vooluvõrku ühendatud.	Ühendage seade vooluvõrguga.
Seade ei tööta.	Elektritoite puudumine.	Kontrollige kaitset või pealülitit. Kui kaitse või lüliti jätkab vooluahela katkestamist, võtke ühendust kvalifitseeritud elektrikuga.
Seade ei tööta.	Ukse ei ole korralikult suletud.	Veenduge, et miski ei blokeeri ust.
Valgusti ei põle.	Lamp on defektne.	Lamp tuleb välja vahetada.
Näidikul kuvatakse  .	Lapselukkk on aktiivne.	Deaktiveerige lapselukkk. Hoidke  3 sekundit.
Õõnsuses on näha sademeid.	Seadmesse on pandud metallnõu või metallist servaga nõu.	Eemaldage nõud seadmest.

Probleem	Võimalik põhjus	Kõrvaldamise abinõu
Õõnsuses on näha sädemeid.	Seadmes võib olla metallvarras või veidi fooliumit, mis puutub vastu sisemisi seinu.	Jälgige, et vardad ega alumiiniumfoolium ei puutuks seadme siseseina.
Pöördalus teeb ringi käies kraapivat või hõõruvat heli.	Klaasist küpsetusplaadi all on mõni ese või mustus.	Puhastage klaasist küpsetusplaadi all olev ala.
Seade jääb arusaamatutel põhjustel seisma.	Ilmnes tõrge.	Kui selline olukord kordub, pöörduge teeninduskeskusse.

## 11.2 Hooldusandmed

Kui te ei suuda probleemile ise lahendust leida, siis võtke ühendust edasimüüja või teeninduskeskusega.

Teeninduskeskuse jaoks vajalikud andmed leiate andmesildilt. Andmeplaat asub seadmel. Ärge andmesilti seadmest eemaldage.

### Soovitame kirjutada andmed siia:

Mudel (MOD.) .....

### Soovitame kirjutada andmed siia:

Tootenumber (PNC) .....

Seerianumber (S.N.) .....

## 12. ENERGIATÕHUSUS

### 12.1 Tooteteave energiatarbimise ja kohaldatava madala energiatarbega režiimini jõudmiseks kuluva maksimaalse aja kohta

Energiatarve ooterežiimis sisselülitatud ekraaniga 0,8 W

Energiatarve ooterežiimis väljalülitatud ekraaniga 0,5 W

Maksimaalne aeg, mis kulub seadmel automaatselt kohaldatavale väikese energiatarbega režiimini jõudmiseks 20 min

## 13. KESKKONNAASPEKTID

Ringlussevõttu tuleb saata materjalid, millel on sümbol . Ringlussevõtuks pange pakend vastavatesse konteineritesse. Aidake hoida keskkonda ja inimeste tervist ning suunake elektri- ja elektroonikaseadmete jäät-

med ringlusse. Ärge visake ära seadmeid, mis on tähistatud sümboliga  majapidamisjätmete hulka. Viige seade kohaliku jäätmesortimispunkti või pöörduge abi saamiseks kohaliku omavalitsusse.

1. DROŠĪBAS NORĀDĪJUMI.....	48	8. PAPILDU FUNKCIJAS.....	59
2. DROŠĪBAS NORĀDĪJUMI.....	50	9. IETEIKUMI UN PADOMI.....	60
3. UZSTĀDĪŠANA.....	51	10. APKOPE UN TĪRĪŠANA.....	61
4. PRODUKTA APRAKSTS.....	53	11. TRAUCĒJUMMEKLĒŠANA.....	61
5. PIRMS PIRMĀS LIETOŠANAS.....	54	12. ENERGOEFEKTIVITĀTE.....	62
6. IKDIENAS LIETOŠANA.....	55	13. AR VIDĪ SAISTĪTI APSVĒRUMI.....	62
7. PAPILDPIEDERUMU IZMANTOŠANA.....	58		

## 1. ⚠ DROŠĪBAS NORĀDĪJUMI

Pirms ierīces uzstādīšanas un lietošanas rūpīgi izlasiet pievienotos norādījumus. Ražotājs neatbild par savainojumiem un bojājumiem, kas radušies ierīces nepareizas uzstādīšanas vai izmantošanas rezultātā. Vienmēr glabājiet šīs instrukcijas drošā, pieejamā vietā, lai tās varētu izmantot nākotnē.

### 1.1 Bērnu un īpaši jūtīgu personu drošība

#### ⚠ BRĪDINĀJUMS!

Pastāv nosmakšanas, traumu vai pastāvīgas invaliditātes risks.

- Šo ierīci drīkst izmantot bērni no 8 gadu vecuma un cilvēki ar ierobežotām fiziskām, sensorām vai garīgām spējām vai pieredzes un zināšanu trūkumu atbildīgas personas uzraudzībā
- vai, ja tie ir informēti par ierīces drošu lietošanu un izprot potenciālos riskus. Bērniem no līdz 8 gadu vecumam un personām ar ļoti plašu un sarežģītu invaliditāti jāliedz piekļuve ierīcei, ja vien tos nepārtraukti neuzrauga.
- Mazi bērni jāuzrauga, lai tie nespēlētos ar ierīci.
- Neļaujiet bērniem tuvoties iepakojumam un atbrīvojieties no tā pienācīgā veidā.
- **UZMANĪBU:** Ierīce un tās pieejamās detaļas lietošanas laikā sakarst. Neļaujiet bērniem un mājdzīvniekiem atrasties ierīces tuvumā, kad tā tiek lietota vai atdziest.
- Ja ierīcei ir bērnu drošības ierīce, tā jāaktivizē.
- Bērni nedrīkst tīrīt ierīci un veikt tās apkopi bez uzraudzības.

## 1.2 Vispārīgā drošība

- Šī ierīce paredzēta tikai ēdiena gatavošanai.
- Šī ierīce ir izstrādāta tikai izmantošanai mājas apstākļos un telpās.
- Šo ierīci var izmantot birojos, viesnīcu viesu numuros, pansiju viesu numuros, lauku viesu mājās un citās līdzīgās uzturēšanās vietās, kurās izmantošana nepārsniedz (vidējo) mājsaimniecības lietošanas intensitāti.
- UZMANĪBU: Ierīce un tās pieejamās detaļas lietošanas laikā sakarst. Nepieskarieties sildelementiem.
- UZMANĪBU: Jebkuru apkopes vai remonta darbību, kas saistīta ar pārsega noņemšanu, kas nodrošina aizsardzību pret mikroviļņu enerģijas iedarbību, var veikt tikai kvalificēts meistars.
- UZMANĪBU: Ja durvju blīve ir bojāta, ierīci nedrīkst izmantot, kamēr to nav salabojis kvalificēts meistars.
- UZMANĪBU: Nesildiet šķidrumus un citu pārtiku noslēgtās tvertnēs. Tās var eksplodēt.
- Ja elektrības padeves vads ir bojāts, lai izvairītos no elektrības trieciena riska, tas jānomaina ražotājam, autorizētajam servisa centram vai citam kvalificētam speciālistam.
- Pirms jebkādam apkopes darbībām izslēdziet ierīci un atvienojiet spraudkontakta no elektrotīkla.
- Vienmēr izmantojiet cimtus, lai izņemtu vai ievietotu papildpiederumus vai gatavošanas traukus.
- Ierīce nav paredzēta izmantošanai ar ārēju taimeri vai atsevišķu tālvadības sistēmu.
- Mikroviļņu gatavošanas režīmā nav atļauts izmantot ēdienu un dzērienu metāla traukus.
- Izmantojiet tikai tādus virtuves piederumus, kuri ir piemēroti izmantošanai mikroviļņu krāsnīs.
- Uzsildot pārtiku plastmasas vai papīra traukos, uzraugiet ierīci iespējamā aizdegšanās riska dēļ.
- Ierīce ir paredzēta pārtikas un dzērienu uzsildīšanai. Pārtikas vai apģērba žāvēšana, sildīšanas paliktņu, čību, sūkļu, mitra apģērba vai līdzīgu priekšmetu sildīšana var radīt ievainojumu, aizdegšanās un ugunsgrēka risku.

- Ja izdalās dūmi, izslēdziet ierīci vai atvienojiet to no sprieguma, un turiet durvis aizvērtas, lai noslāpētu jebkādas liesmas.
- Dzērienu sildīšana ar mikroviļņiem var izraisīt aizkavētu spontāno vārīšanos. Rīkojoties ar tvertni, jāievēro piesardzība.
- Barošanas pudelīšu un zīdaiņu pārtikas burciņu saturs ir jāsamaisa vai jāsakrata, un, pirms lietošanas, jāpārbauda temperatūra, lai izvairītos no apdegumiem.
- Olas čaumalā un veselas cieti vārītas olas ierīcē nedrīkst sildīt, jo tās var eksplodēt pat tad, kad sildīšana ar mikroviļņiem ir beigusies.
- Neuzturot ierīci tīru, pasliktinās tās virsma, kas var nelabvēlīgi ietekmēt ierīces kalpošanas laiku un, iespējams, radīt bīstamu situāciju.
- Ierīcei darbojoties, pieejamo virsmu temperatūra var būt augsta.
- Neaktivizējiet mikroviļņu funkciju, kad ierīce ir tukša. Metāla detaļas ierīces iekšpusē var radīt elektrisko loku.
- Ierīce ir regulāri jākopj, iztīrot no tās jebkādas pārtikas atliekas.
- Ierīces tīrīšanai neizmantojiet tvaika tīrītāju.
- Plīts virsmas stikla durvju tīrīšanai neizmantojiet raupjus, abrazīvus tīrīšanas līdzekļus vai asus metāla skrāpjus, jo tie var saskrāpēt virsmas, un tādējādi stikls var saplīst.
- Ierīce ir jālieto ar atvērtām dekoratīvajām durvīm (ja piemērojams).

## 2. DROŠĪBAS NORĀDĪJUMI

### 2.1 Uzstādīšana

#### BRĪDINĀJUMS!

Ierīci drīkst uzstādīt tikai sertificēti speciālisti.

- Noņemiet visu iesaiņojumu.
- Neuzstādiet un nelietojiet bojātu ierīci.
- Ievērojiet kopā ar ierīci piegādātās uzstādīšanas norādes.
- Vienmēr uzmanīgi pārvietojiet ierīci, jo tā ir smaga. Vienmēr izmantojiet drošības cimdus un slēgtus apavus.

- Nelieciet ierīci aiz roktura.
- Nodrošiniet starp blakus uzstādītām ierīcēm piemērotu attālumu.
- Uzstādiet ierīci drošā un atbilstošā vietā, kas atbilst uzstādīšanas prasībām.
- Ierīces sāni jānovieto pret vienāda augstuma ierīcēm vai mēbelēm.

### 2.2 Elektriskie pieslēgumi

#### BRĪDINĀJUMS!

Ugunsgrēka un elektrošoka risks!

- Elektrības padeves pieslēgšana jāveic sertificētam elektriķim.
- Ierīcei jābūt iezemētai.
- Pārļiecinieties, ka tehnisko datu plāksnītē norādītie parametri atbilst elektrotīkla parametriem.
- Ja ierīce elektrotīklam pieslēgta, izmantojot pagarinātāju, tam jābūt iezemētam.
- Rīkojieties uzmanīgi, lai nesabojātu kontaktspraudni un strāvas vadu. Sazinieties ar servisa daļu vai elektriķi, lai nomainītu bojātu strāvas kabeli.
- Nekad neatslēdziet ierīci no tīkla, velkot aiz strāvas kabeļa. Vienmēr velciet aiz kontaktspraudņa.

## 2.3 Izmantošana

### **BRĪDINĀJUMS!**

Pastāv traumu, apdegumu, elektrošoka vai sprādziena risks.

- Nemainiet šī produkta specifikāciju.
- Lietošanas laikā neatstājiet ierīci bez uzraudzības.
- Nepielietojiet spiedienu uz cepeškrāsns durvīm.
- Pārļiecinieties, vai ventilācijas atveres nav bloķētas.
- Nelietojiet ierīci kā darbvirsmu un neizmantojiet tilpni priekšmetu uzglabāšanai.

## 2.4 Apkope un tīrīšana

### **BRĪDINĀJUMS!**

Pastāv traumu, ugunsgrēka vai ierīces bojājumu risks.

- Pirms apkopes izslēdziet ierīci un atvienojiet to no elektrotīkla.

- Regulāri tīriet ierīci, lai novērstu virsmas materiāla sabojāšanos.
- Neļaujiet ēdiena vai tīrīšanas līdzekļa atliekām uzkrāties uz durvju blīvējuma virsmas.
- Ierīcē atlikušās taukvielas un pārtika var izraisīt ugunsgrēku un elektrisko izlādi, lietojot mikroviļņu funkciju.
- Tīriet ierīci ar mitru mīkstu drānu. Izmantojiet tikai neitrālus mazgāšanas līdzekļus. Neizmantojiet abrazīvus izstrādājumus, abrazīvus sūkļus, šķīdinātājus vai metāla priekšmetus.
- Ja lietojat cepeškrāsns tīrīšanai paredzētus aerosolus, ievērojiet ražotāja drošības norādījumus, kas atrodami uz iepakojuma.

## 2.5 Serviss

- Lai salabotu ierīci, sazinieties ar pilnvarotu servisa centru. Izmantojiet tikai oriģinālās rezerves daļas.
- Informācija par šajā produktā esošo lampu (lampām) un atsevišķi nopērkamajām rezerves lampām: Šīs lampas ir paredzētas ekstremāliem fiziskajiem apstākļiem, piemēram, temperatūrai, vibrācijai, mitrumam, māsaimniecības ierīcēs vai paredzētas informēšanai par ierīces darbības statusu. Tās nav paredzētas citiem lietošanas veidiem un nav piemērotas māsaimniecības telpu apgaismojumam.

## 2.6 Ierīces utilizācija

### **BRĪDINĀJUMS!**

Pastāv traumu un nosmakšanas risks.

- Atvienojiet ierīci no strāvas padeves.
- Nogrieziet strāvas kabeli netālu no ierīces un utilizējiet to.

# 3. UZSTĀDĪŠANA

### **BRĪDINĀJUMS!**

Skatiet sadaļu "Drošība".

## 3.1 Vispārīga informācija

### **UZMANĪBU!**

Nepievienojiet ierīci adapteriem vai pagarinātājiem. Tas var izraisīt pārslodzi un aizdegšanās risku.

### **UZMANĪBU!**

Minimālais uzstādīšanas augstums ir 85 cm.

- Mikroviļņu krāsns ir paredzēta tikai iebūvētai izmantošanai. Tai jābūt novietotai uz stabilas un līdzenas virsmas.
- Skapim nedrīkst būt aizmugurējā siena nodalījumā, kurā atrodas mikroviļņu krāsns.
- Novietojiet mikroviļņu krāsni atstatu no tvaikiem, karsta gaisa un ūdens šļakstiem.

- Ja mikroviļņu krāsns atrodas radio vai televizora tuvumā, tas var izraisīt saņemtā signāla traucējumus.
- Transportējot mikroviļņu krāsns aukstos laika apstākļos, neieslēdziet to uzreiz pēc uzstādīšanas. Ļaujiet tai atstāties istabas temperatūrā un absorbēt siltumu.

### 3.2 Elektroinstalācija

Šī ierīce ir aprīkota ar strāvas kabeli un kontaktdakšu.

Vadam ir zemējuma dzīsla ar zemējuma spraudni. Vadam jābūt pievienotam barošanas avotam, kas ir pareizi uzstādīts un saņemts. Elektrības īsslēguma gadījumā zemējums samazina elektrības trieciena risku.

### 3.3 Mikroviļņu krāsns uzstādīšana

1. Pārbaudiet, vai mēbeļu izmēri atbilst uzstādīšanas noteikumiem.

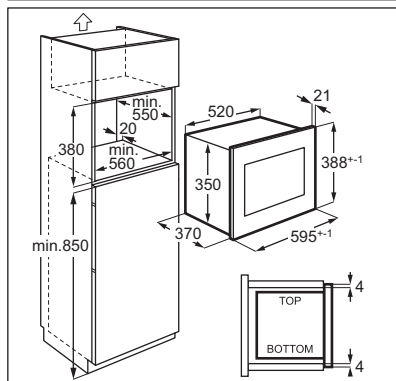
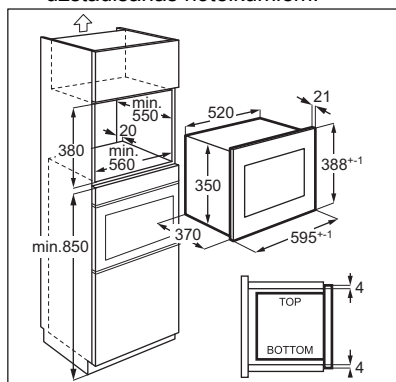

2. Ievietojiet veidni skapīša apakšā un pārbaudiet, vai tā atbilst. Ja atbilst, atzīmējiet punktus skrūvēm. Noņemiet veidni un piestipriniet kronšteinu ar skrūvēm (A) iezīmētā vietā.

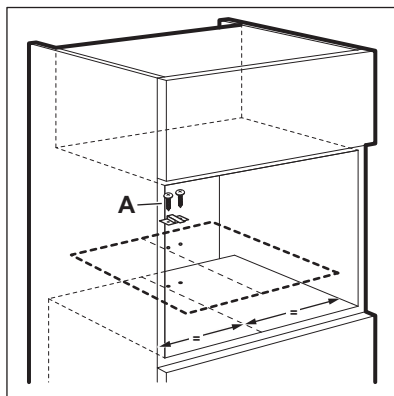

3. Uzstādiet mikroviļņu krāsns. Ja nostiprinājāt ar stiprinājumu, pārļiecinieties, ka tas nofiksējas ierīces aizmugurē.

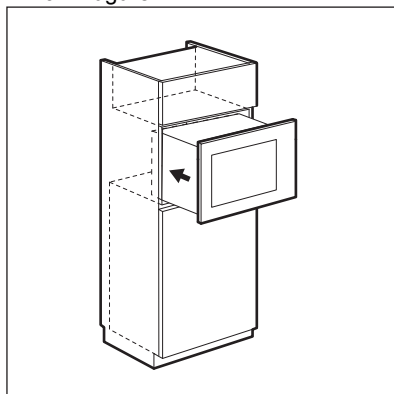

4. Atveriet durvis un piestipriniet ierīci skapītim ar skrūvēm (B).

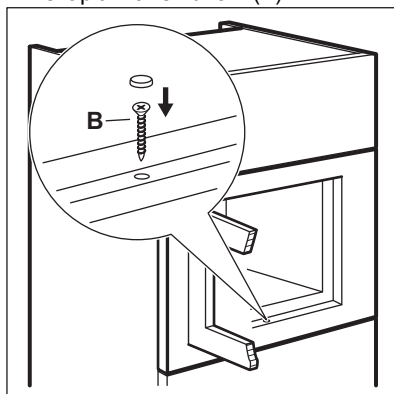

## 4. PRODUKTA APRAKSTS

### 4.1 Vispārējs pārskats

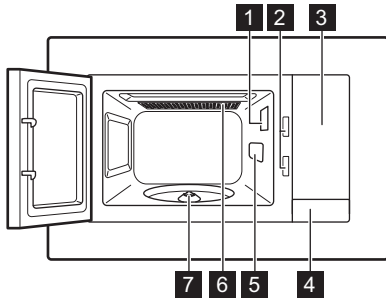

- 1 Lampa
- 2 Bloķējošā drošības sistēma
- 3 Vadības panelis
- 4 Durvju atvērējs
- 5 Viļņu aizsarga vāks
- 6 Grils
- 7 Rotējošā šķīvja ass

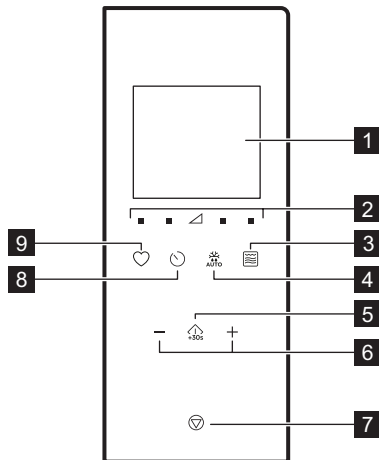

Šis produkts atbilst Eiropas standarta EN55011 prasībām. Saskaņā ar minēto standartu šis produkts tiek klasificēts kā 2. grupas B klases iekārta. 2. grupa nozīmē, ka iekārta apzināti ģenerē radiofrekvencu enerģiju elektromagnētiskā starojuma veidā pārtikas termiskai apstrādei. B klases aprīkojums nozīmē, ka iekārta ir piemērota izmantošanai mājāsaimniecības apstākļos.

### 4.2 Vadības panelis



Simbols	Funkcija	Apraksts
2		Jaudas iestāţtĳumu pogas Lauj iestāţĳt mikroviļņu funkcĳas jaudas lĳmeni
3		Grĳla funkcĳas pogas Mikroviļņu / kombinētas gatavošanas grĳla iestāţĳšanai.
4		Atkausēšana lai atkausētu ēdienu pēc svara.
5		Sākt / +30 sek. Lai aktivizētu ierĳci vai palielinātu gatavošanas laiku par 30 sekundēm pie pilnas jaudas.
6		Iestāţĳtĳumu pogas Lai iestāţĳtu laiku svaru, temperatūru vai automāţiskās cepšanas funkcĳu.
7		Apturēt / Dzēst Ierĳces izslēģšanai un gatavošanas iestāţĳtĳumu dzēģšanai.

Simbols	Funkcija	Apraksts
1	—	Displejs Rāda iestāţĳtĳumus un pašreizēģo laiku.

Simbols	Funkcija	Apraksts
8		Pulkstenis Lai iestāfītu pulksteni/atgādinājumu.
9		Izlase Lai ātri izvēlētos automātisko funkciju.

### 4.3 Papildpiederumi

#### Rotējošā paliktņa komplekts

**i** Pārtikas pagatavošanai mikroviļņu krāsnī vienmēr izmantojiet rotējošā paliktņa komplektu.

Stikla gatavošanas paplāte un rotējošā šķīvja balsts.

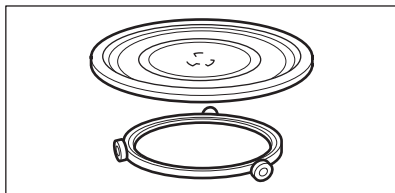

#### Grila režģis

- Apakšējā grila plaukts

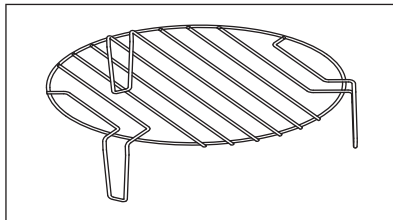

Izmantojiet: ēdiena grilēšanai ar zemu intensitāti, konvekcijas gatavošanai

## 5. PIRMS PIRMĀS LIETOŠANAS

### **⚠ BRĪDINĀJUMS!**

Skatiet sadaļu "Drošība".

#### 5.1 Aizsargplēves noņemšana

Pirms pirmās izmantošanas noņemiet aizsargplēvi no rāmja.

#### 5.2 Sākotnējā tīrīšana

### **⚠ BRĪDINĀJUMS!**



Skatiet sadaļu "Kopšana un tīrīšana".

- Izņemiet no mikroviļņu krāsns visus papildpiederumus.
- Uzmanīgi iztīriet cepeškrāsns iekšpusi ar mīkstu, mitru drānu.

#### 5.3 Iepriekšēja uzkarsēšana

### **⚠ BRĪDINĀJUMS!**

Iepriekš uzkarsējiet tukšu ierīci pirms pirmās lietošanas.

1. Spiediet  atkārtoti, lai iestāfītu grilēšanas funkciju .
2. Ļaujiet ierīcei darboties 30 min, lai atbrīvotos no ražošanas procesa aromāta.
3. Atveriet durvis un ļaujiet cepeškrāsnij atdzist.
4. Rūpīgi iztīriet ierīces iekšpusi ar mīkstu, mitru drānu un izžāvējiet to.

No ierīces var izdalīties aromāts un dūmi dažu pirmo lietošanas reiju laikā. Tas ir normālo un nenozīmīgo, ka ierīce nedarbojas pareizi. Nodrošiniet telpā pietiekamu gaisa plūsmu.

## 6. IKDIENAS LIETOŠANA

### ⚠ BRĪDINĀJUMS!

Skatiet sadaļu "Drošība".

### 6.1 Vispārīga informācija par ierīces lietošanu

- Pēc ierīces izslēgšanas ļaujiet ēdienam tajā dažas minūtes pastāvēt.
- Pirms ēdiena gatavošanas noņemiet alumīnija folijas iepakojumu, metāla konteinerus utt.

#### Gatavošana

- Gatavojot ēdienu, pārklājiet to ar materiālu, kas piemērots lietošanai mikroviļņu krāsnī. Nepārklājiet ēdienu vien tad, ja vēlaties, lai tas būtu kraukšķīgs.
- Nesabojājiet ēdienus, izvēloties pārāk lielas jaudas iestatījumu un pārāk ilgu gatavošanas laiku. Ēdiens var izžūt, piedegt vai izraisīt aizdegšanos.
- Nelietojiet ierīci, lai gatavotu olas čaumalās vai gliemežus, jo tie var pārsprāgt. Cepot olas, vispirms pārduriet dzeltenumu.
- Lai ēdiens nepārsprāgtu, pirms gatavošanas caurduriet to ar dakšu, piemēram, kartupeļu un tomātu mizu, cīsiņu ādiņu.
- Gatavojot atdzesētu vai saldētu pārtiku, iestatiet ilgāku gatavošanas laiku.
- Trauki ar mērci laiku pa laikam jāapmaisa.
- Cietas tekstūras dārzeņi, piemēram, burkāni, zirņi un ziedkāposti, ir jāapvāra ūdenī.
- Apgrīziet lielākos gabalus uz otru pusi, kad pagājusi puse gatavošanai atvēlētā laika.
- Ja iespējams, sagrieziet dārzeņus vienāda izmēra gabaliņos.
- Izmantojiet platus gatavošanas traukus ar plakānu virsmu.
- Nelietojiet porcelāna, keramikas vai māla ēdiena gatavošanas traukus ar neglazētu

apakšu vai maziem caurumiņiem, piem., uz rokuriem. Mitrums var iekļūt šajos caurumiņos, izraisot ēdiena gatavošanas trauku saplaisāšanu uzsilstot.

- Stikla gatavošanas paplāte nepieciešama mikroviļņu krāsns ekspluatācijai. Novietojiet uz tās ēdienu vai šķidrumus.

#### Gaļas, putnu gaļas un zivju atkausēšana

- Novietojiet saldētu, neapklātu pārtiku uz maza ieslīpa šķīvja, zem kura nolikts konteiners, lai tajā uzkrātos atkausēšanas laikā radušais šķidrums.
- Apgrīziet pārtiku uz otru pusi, kad pagājusi puse no atkausēšanai atvēlētā laika. Ja iespējams, atdaliet un tad izņemiet gabalus, kas sākuši atkausēties.

#### Sviesta, tortes gabalu, biežpiena atdzesēšana

- Neatkausējiet ēdienu pilnībā ierīcē — ļaujiet tam pilnībā atkust istabas temperatūrā. Tas nodrošinās vienmērīgākus rezultātus. Pirms atkausēšanas noņemiet visu metāla vai alumīnija iesaiņojumu.

#### Augļu un dārzeņu atkausēšana

- Ja augļi un dārzeņi paliks negatavoti, neatkausējiet tos ierīcē pilnībā. Ļaujiet tiem atkust istabas temperatūrā.
- Lai pagatavotu augļus un dārzeņus, vispirms tos neatkausējot, izmantojiet augstāku mikroviļņu jaudu.

#### Gatavās maltītes

- Jūs varat pagatavot gatavos ēdienus ierīcē tikai tad, ja to iepakojums ir piemērots izmantošanai mikroviļņu krāsnī.
- Ievērojiet uz iesaiņojuma uzdrukātos ražotāja norādījumus (piem., noņemiet metāla vāku un pārduriet polietilēna plēvi).

## Piemēroti ēdiena gatavošanas trauki un materiāli

Ēdiena gatavošanas trauku materiāls	Mikroviļņu krāsns:			Grilēšana
	Atkausēšana	Karsēšana	Ēdiena gatavošana	
Ugunsizturīgs stikls un porcelāns bez metāla detaļām, piem., "Pyrex", karstumizturīgs stikls	✓	✓	✓	✓
Ugunsneizturīgs stikls un porcelāns <sup>1)</sup>	✓	x	x	x
Grila plaukts un stikla keramika, kas izgatavota no ugunsizturīga/aukstumizturīga materiāla (piem., Arcoflam)	✓	✓	✓	✓
Keramika <sup>2)</sup> , māla trauki <sup>2)</sup>	✓	✓	✓	x
Līdz 200 °C termiski izturīgi plastmasas trauki <sup>3)</sup>	✓	✓	✓	x
Kartons, papīrs	✓	x	x	x
Pārtikas plēve	✓	x	x	x
Plēve cepšanai ar mikroviļņu krāsnij drošu noslēgumu <sup>3)</sup>	✓	✓	✓	x
Cepšana ar metāla traukiem, piem. emaljētiem, čuguna	x	x	x	✓
Cepšanas kārbas, melnas lakas vai silīcija pārklājums <sup>3)</sup>	x	x	x	✓
Cepamā paplāte	x	x	x	✓
Apbrūnināšanai paredzēti ēdiena gatavošanas trauki, piem., grauздējamā panna vai apbrūnināšanas plāts	x	✓	✓	x
Gatavas malķītes, iepakojumā <sup>3)</sup>	✓	✓	✓	✓

<sup>1)</sup> bez sudraba, zelta, platīna vai metāla apdares/rotājumiem

<sup>2)</sup> bez kvarca vai metāla komponentiem vai metālu saturošas glazūras

<sup>3)</sup> Ievērojiet ražotāja norādījumus par to maksimālo lietošanas temperatūru.





### ✓ piemērots

### X nav piemērots

## 6.2 Mikroviļņu krāsns ieslēgšana un izslēgšana

### ⚠ UZMANĪBU!



Neļaujiet mikroviļņu krāsnij darboties, ja tajā nav ievietots ēdiens.

1. Piespiediet  vai , lai iestāpītu jaudas līmeni. Lai izvēlētos atbilstošo līmeni, skatīet turpmāk sniegto tabulu.
2. Piespiediet  vai , lai iestāpītu gatavošanas laiku.

3. Nospiediet , lai apstiprinātu un iedarbinātu mikroviļņu krāsni.

Piespiediet , lai atceltu iestatījumus.

Lai izslēgtu mikroviļņu krāsni:

- uzgaidiet, līdz mikroviļņu krāsns automātiski izslēdzas, kad beidzas iestatītais laiks. Displejā redzams 0:00.
- Atveriet durvis. Ierīces darbība apstājas automātiski. Lai turpinātu gatavot ēdienu, aizveriet durvis un nospiediet . Izmantojiet šo funkciju, lai pārbaudītu pārtiku.
- Nospiediet .

ⓘ Kad mikroviļņu krāsns izslēdzas automātiski, atskan skaņas signāls.

## 6.3 Jaudas iestatījumu tabula

### Mikroviļņu krāsns

Mikroviļņu jauda	Zems	Vidēji zems	Vidējs	Vidēji augsts	Augsts
Displejs	■ 100 Watt	■ 300 Watt	▲ 500 Watt	■ 700 Watt	■ 900 Watt

### Grilēšana un kombinēta gatavošana

#### Spiediet

	Displejs	Jaudas iestatījumu
1 reizi		Grilēšana 100 %
2 reizes		Mikroviļņu funkcija 36 % Grilēšana 64 %
3 reizes		Mikroviļņu funkcija 55 % Grilēšana 45 %
4 reizes	<b>900 WATT</b>	Mikroviļņu funkcija 100 %

## 6.4 Ātrais starts

ⓘ Maksimālais gatavošanas laiks ir 95 minūtes.

Jūs varat ātri aktivizēt mikroviļņu funkciju turpmāk norādītajos veidos.

- Lai aktivizētu mikroviļņu krāsni uz 30 sekundēm ar pilnu jaudu, nospiediet . Ik reizes atkārtoti nospiežot taustiņu, gatavošanas laiks pagarinās par 30 sekundēm.
- Nospiediet vienu reizi lestatiet gatavošanas laiku ar iestatījumu pogām. Lai aktivizētu mikroviļņu krāsni ar pilnu jaudu, piespiediet .

## 6.5 Grilēšana un kombinēta gatavošana

Sk. Jaudas iestatīšanas tabulas.

- Lai iestatītu grila vai kombinētās gatavošanas funkcijas, vairākkārt piespiediet .

- Piespiediet iestatījumu pogas, lai iestatītu laiku.

- Nospiediet , lai apstiprinātu un iedarbinātu mikroviļņu krāsni.

ⓘ Akustisks signāls atskan pēc tam, kad pagājusi puse no gatavošanas laika. Jūs varat apgriezt ēdienu.

## 6.6 Atkausēšana

- Vairākkārt piespiediet , lai izvēlētos ēdiena veidu.

Simbols	Funkcija
	Maizes atkausēšana
	Gaļas atkausēšana
	Zivs atkausēšana
	Dārzenu atkausēšana

- Piespiediet un , lai iestatītu svaru. Laiks ir iestatīts automātiski.
- Nospiediet , lai apstiprinātu un iedarbinātu mikroviļņu krāsni.



## 6.7 Gatavošana vairākos posmos

Ierīci varat iestatīt tā, lai funkcijas tiktu izpildītas secīgi. Gatavošanu var veikt pat trīs posmos, un, ja viens no tiem ir atkausēšana, tas jāiestata kā pirmais posms.

Piemēram: Atkausēšana un Mikroviļņu krāsns:

- Spiediet un izvēlieties ēdienu.
- Spiediet vai , lai izvēlētos svaru.

3. Spiediet  vai , lai iestatītu jaudas līmeni.

4. Spiediet  vai , lai iestatītu gatavošanas laiku.

Lai iestatītu trešo posmu, atkārtojiet 3. un 4. soli.

5. Spiediet , lai apstiprinātu.

Displejā laiks tiek skaitīts atpakaļ. Kad atkausēšanas laikā dzirdat skaņas signālu, apgrieziet vai pārkārtojiet produktu.

## 6.8 Izlase



Varat saglabāt 3 izlases iestatījumus.

Izmantojiet šo funkciju, lai saglabātu iestatījumus, ko bieži lietojat ar mikroviļņu funkciju.

1. Iestatiet funkciju un parametrus, ko vēlaties saglabāt.

Skatiet procedūru attiecībā uz funkciju, ko vēlaties iestatīt.

2. Piespiediet  un turiet to piespiestu 2 sekundes. Atskan akustisks signāls.

3. Spiediet , lai apstiprinātu un saglabātu. Jūs varat modificēt saglabātās biežāk lietotās programmas. Piespiediet  un mainiet funkciju vai parametrus, izmantojot to pašu procedūru.

## Izlases programmu izmantošana

1. Gaidstāves režīmā vairākkārt spiediet , lai izvēlētos 1., 2. vai 3. iestatījumu.

2. Spiediet , lai ieslēgtu mikroviļņu krāsni.

### Izlases izvēlne

Ēdiena veids	Svars	Displejs
Sviesta kausēšana	50 g	50 g
	100 g	100 g
	150 g	150 g
	200 g	200 g
Šokolādes kausēšana	100 g	100 g
	150 g	150 g
	200 g	200 g
Šokolādes kūka	1 tasīte	1
	2 tasītes	2
	3 tasītes	3
	4 tasītes	4

## 7. PAPILDPIEDERUMU IZMANTOŠANA

### BRĪDINĀJUMS!

Skatiet sadaļu "Drošība".

### 7.1 Rotējošā paliktņa komplekta ievietošana

#### UZMANĪBU!

Negatavojiert pārtiku bez rotējošā paliktņa komplekta. Izmantojiet tikai mikroviļņu krāsns komplektā iekļauto rotējošā paliktņa komplektu.

 Nekad negatavojiert pārtiku tieši uz stikla gatavošanas paplātes.

- Novietojiet rullīša vadotni ap rotējošā paliktņa īscauruli.
- Novietojiet stikla gatavošanas paplāti uz rullīšu vadotnes.

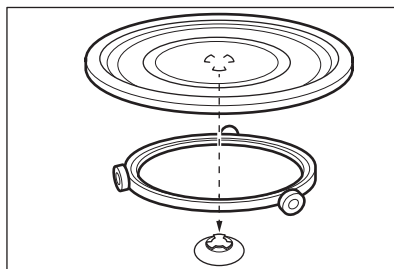

### 7.2 Grilēšanas restes ievietošana

#### UZMANĪBU!



Grilēšanas resti nevar izmantot ar mikroviļņu funkciju. Pastāv ierīces sabošanās risks. Izmantojiet grilēšanas resti tikai ar grila funkciju.

Novietojiet grilēšanas restes uz rotējošā paliktņa komplekta.

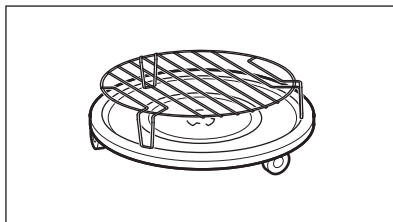



## 8. PAPILDU FUNKCIJAS

### 8.1 Bērnu drošības slēdzis

Bērnu drošības funkcija neļauj nejauši ieslēgt mikroviļņu krāsni.

Turiet piespiestu  3 sekunžu garumā. Atskan akustisks signāls.

Kad aktivizēta bērnu drošības funkcija, displejā redzams .

Lai deaktivizētu bērnu drošības funkciju, piespiediet un turiet piespiestu  3 sekundes. Atskan akustisks signāls.

### 8.2 Virtuves taimeris

Maksimālais iestatījuma laiks — 95 minūtes.

 Kad virtuves taimera funkcija ir aktivizēta, nevar iestatīt nevienu citu programmu.

1. Nospiediet .
2. Piespiediet iestatījumu pogas, lai iestatītu laiku.



Laika atskaite sākas automātiski pēc 2 sekundēm.



Laika atskaite beidzas, atverot durvis vai apturot ierīces darbību. Turpinot gatavot, taimeris tiek iestatīts iepriekšējais laika iestatījums.

Kad iestatītais laiks būs pagājis, atskanēs akustisks signāls.

### 8.3 Pulksteņa iestatīšana



 Jūs varat iestatīt pulksteni 12 vai 24 stundu režīmā.

1. Piespiediet , līdz ekrānā parādās 12H vai 24H.
2. Piespiediet iestatījumu pogas, lai ievadītu stundu skaitu.
3. Nospiediet , lai apstiprinātu izvēli.
4. Piespiediet iestatījumu pogas, lai ievadītu minūšu skaitu.
5. Nospiediet , lai apstiprinātu izvēli.

 Ja nevēlaties, lai pulkstenis būtu redzams displejā, nospiediet , līdz displejā ir redzams OFF (Izsl.), un nospiediet , lai apstiprinātu. Displejā redzams 00:00, un tas automātiski izslēdzas pēc 5 min.

### 8.4 Skārienpogas skaņas izslēgšana

Funkcija ļauj izslēgt skārienpogas skaņu.

1. Atveriet durvis.
2. Vienlaikus nospiediet un turiet  un nospiediet . Parādās OFF.
3. Aizveriet durvis.

Lai ieslēgtu skaņu, izpildiet iepriekš norādītās darbības vēlreiz. Parādās ON.

## 9. IETEIKUMI UN PADOMI

### BRĪDINĀJUMS!

Skatiet sadaļu "Drošība".

### 9.1 Padomi gatavošanai ar mikroviļņiem

Problēma	Risinājums
Jūs nevarat atrast informāciju gatavojamam ēdiena daudzumam.	Meklējiet informāciju par līdzīgu ēdiena daudzumu. Palieliniet vai samaziniet gatavošanas periodu saskaņā ar noteikumu: <ul style="list-style-type: none"><li>• divkārtš daudzums = gandrīz divreiz ilgāks laiks.</li><li>• Puse daudzuma = puse no laika.</li></ul>
Ēdiens kļuvis pārāk sauss.	Iestatiet īsāku gatavošanas laiku vai izvēlieties mazāku mikroviļņu jaudu.
Ēdiens vēl arvien nav atkausēts, karsts vai gatavs pēc iestatītā laika perioda.	Iestatiet ilgāku gatavošanas laiku vai lielāku jaudu. Ņemiet vērā, ka lielākiem ēdieniem nepieciešams ilgāks laiks.
Beidzoties gatavošanas laikam, ēdiens ir pārkarsis no ārpuses, bet vēl nav gatavs iekšpusē.	Nākamajā reizē iestatiet mazāku jaudu un ilgāku laiku. Samaisiet šķidrumus (piem., zupu) gatavošanas laika vidū.
Rīsu pagatavošana nav izdevusies.	Rīsiem labāku rezultātu var iegūt, izmantojot plakanus, platus traukus.

### 9.2 Atkausēšana

Vienmēr atkausējiet cepeti ar taukaino pusi uz leju.

Neatkausējiet pārsegtu gaļu, jo tā vietā, lai atkausētos, tā var sākt cepties.

Vienmēr atkausējiet veselu putnu ar krūtiņu uz leju.

### 9.3 ēdiena gatavošana

Vienmēr izņemiet atdzesētu gaļu un putnu gaļu no ledusskapja vismaz 30 minūtes pirms gatavošanas.

Pēc gatavošanas pārklājiet gaļu, putnu gaļu, zivis un dārzeņus.

Uzklājiet zivij plānu eļļas vai kausēta sviesta kārtiņu.

Visi dārzeņi jāvēra ar pilnu mikroviļņu jaudu.

Pievienojiet 30 – 45 ml auksta ūdens katriem 250 g dārzeņu.

Pirms gatavošanas sagrieziet svaigus dārzeņus vienādos gabaliņos. Gatavojiet visus dārzeņus ar vāku uz trauka.

### 9.4 Uzsildīšana

Sasildot pusfabrikātu maltītes, vienmēr ievērojiet uz iesaiņojuma sniegtos norādījumus.

### 9.5 Grilēšana

Grilējiet plakanus produktus grila plaukta vidusdaļā.

Apgrieziet pārtiku otrādi, kad pagājusi puse gatavošanai atvēlētā laika, un turpiniet grilēt.

### 9.6 Kombinētā gatavošana

Izmantojiet kombinēto gatavošanu, lai noteikti ēdieni būtu kraukšķīgi.

Gatavošanas laika vidū apgrieziet ēdienu un pēc tam turpiniet gatavošanu.

Kombinētajai gatavošanai pieejami 2 režīmi. Katrs režīms apvieno mikroviļņu un grila funkcijas dažādos periodos un ar dažādu jaudas iestatījumu.

## 10. APKOPE UN TĪRĪŠANA

### BRĪDINĀJUMS!

Skatiet sadaļu "Drošība".

### 10.1 Piezīmes un ieteikumi tīrīšanai

- Noīrīet ierīces priekšpusi ar mīkstu drāniņu, kas iemērķta siltā ūdenī ar mazgāšanas līdzekli.
- Metāla virsmu tīrīšanai izmantojiet parasto tīrīšanas līdzekli.
- Izīrīet ierīces iekšpusi pēc katras lietošanas reizes, lai uzturētu to labā stāvoklī. Regulāri noīrīet pārtikas atliekas. Noteikti atbrīvojieties no pārmērīga tvaika/ mitruma.
- Piekaltušus netīrumus tīrīet ar speciālu tīrīšanas līdzekli.
- Regulāri tīrīet visus papildpiederumus un ļaujiet tiem nožūt. Izmantojiet mīkstu drānu ar siltu ūdeni un mazgāšanas līdzekli.

- Grūti noņemamu atlieku mīkstināšanai, vāriet glāzi ūdens 2 līdz 3 minūtes ar pilnu mikroviļņu jaudu.
- Lai atbrīvotos no aromātiem, sajauciet glāzi ūdens ar 2 tējķ. citronu sulas un 5 minūtes karsējiet ar pilnu mikroviļņu krāsns jaudu.

### 10.2 Kā lietot: Aqua Clean

Šī tīrīšanas procedūra izmanto mitrumu, lai noīrītu no ierīces tauku un pārtikas atlikumus.



1. Novietojiet glāzi ar 200 ml ūdens stikla paplātes vidū.
2. Iestatiet jaudu uz 900 W.
3. Ļaujiet ierīcei darboties 3 min.
4. Uzgaidiet, līdz ierīce atdziest. Nosusiniet cepeškrāsns iekšieni ar mīkstu drānu.

## 11. TRAUCĒJUMMEKLĒŠANA

### BRĪDINĀJUMS!

Skatiet sadaļu "Drošība".

### 11.1 Ko darīt, ja...

Problēma	Iespējamais cēlonis	Risinājums
Ierīce nedarbojas.	Ierīce nav pievienota elektrotīklam.	Iespraudiet ierīces kontaktspraudni kontaktligzdā.
Ierīce nedarbojas.	Nav elektriskās strāvas padeves.	Pārbaudiet drošinātāju vai galveno slēdzi. Ja drošinātājā vai galvenajā slēdzī pārtrūkst strāvas padeve, sazinieties ar kvalificētu elektriķi.
Ierīce nedarbojas.	Durvis nav kārtīgi aizvērtas.	Pārliecinieties, ka nekas nebloķē durvis.
Lampa nedarbojas.	Lampiņa ir bojāta.	Lampa jānomaina.
Displejā redzams  .	Bērnu drošības funkcija ir aktivizēta.	Izslēgt bērnu drošības funkciju. Pie-skarīties pie  3 sekundes.
Dobumā notiek dzirksteļošana.	Ir metāla trauks vai trauks ar metāla rāmi iekšpusē.	Izņemiet ēdienu no ierīces.
Dobumā notiek dzirksteļošana.	Iekšpusē atrodas metāla iesms vai alumīnija folija, kura skar iekšējās sienas.	Pārliecinieties, vai iesms un folija nepieskaras iekšējām sienām.

Problēma	Iespējamais cēlonis	Risinājums
Rotējošais paliktnis rada skrāpējošu vai griezīgu skaņu.	Zem stikla gatavošanas paplātes ir kāds priekšmets vai netīrumi.	Izīriet zonu zem stikla gatavošanas paplātes.
Ierīces darbība apstājas bez acīmredzama iemesla.	Radušies darbības traucējumi.	Ja šī situācija atkārtojas, piezvaniet uz klientu apkalpošanas centru.

## 11.2 Servisa dati

Ja nevarat rast risinājumu, sazinieties ar ierīces izplatītāju vai pilnvarotu servisa centru.

Servisa centram nepieciešamie dati norādīti uz tehnisko datu plāksnītes. Tehnisko datu plāksnīte atrodas uz ierīces. Nenoņemiet ierīces tehnisko datu plāksnīti.

### Ieteicams datus pierakstīt šeit:

Modelis (MOD) .....

### Ieteicams datus pierakstīt šeit:

Izstrādājuma Nr. (PNC) .....

Sērijas numurs (S.N.) .....

## 12. ENERGOEFEKTIVITĀTE

### 12.1 Produkta informācija par enerģijas patēriņu un maksimālo laiku, kas nepieciešams, lai sasniegtu attiecīgo zemas jaudas režīmu

Jaudas patēriņš gaidstāves režīmā ar ieslēgtu displeju 0,8 W

Jaudas patēriņš gaidstāves režīmā ar izslēgtu displeju 0,5 W

Maksimālais laiks, kas nepieciešams, lai aprīkojums automātiski sasniegtu attiecīgo zemas jaudas režīmu 20 min

## 13. AR VIDĪ SAISTĪTI APSVĒRUMI

Nododiet otrreizējai pārstrādei materiālus ar simbolu . Ievietojiet iepakojuma materiālus atbilstošajos konteineros to otrreizējai pārstrādei. Palīdziet aizsargāt vidi un cilvēku veselību, nododot elektrisko un elektronisko ie-

kārtu atkritumus pārstrādei. Neizmetiet ierīces, kas apzīmētas ar simbolu  kopā ar mājsaimniecības atkritumiem. Nododiet ierīci vietējā pārstrādes uzņēmumā vai sazinieties ar savu pašvaldību.

1. SAUGOS INFORMACIJA.....	63	8. PAPILDOMOS FUNKCIJOS.....	74
2. SAUGOS INSTRUKCIJA.....	65	9. NAUDINGI PATARIMAI.....	75
3. MONTAVIMAS.....	66	10. VALYMAS IR PRIEŽIŪRA.....	76
4. GAMINIO APRAŠYMAS.....	68	11. GEDIMŲ ŠALINIMAS.....	76
5. PRIEŠ NAUDOJANT PIRMĄ KARTĄ.....	70	12. ENERGIJOS EFEKTYVUMAS.....	77
6. KASDIENIS NAUDOJIMAS.....	70	13. APLINKOS APSAUGA.....	78
7. PRIEDŲ NAUDOJIMAS.....	74		

## 1. ⚠ SAUGOS INFORMACIJA

Prieš įrengdami ir naudodami šį prietaisą, atidžiai perskaitykite pateiktą instrukciją. Gamintojas neat-sako už sužalojimus ar nuostolius, patirtus dėl netinkamo prietaiso įrengimo ar naudojimo. Instrukciją visada laikykite saugioje ir pasiekiamoje vietoje, kad prireikus galėtumėte ja pasinaudoti.

### 1.1 Vaikų ir pažeidžiamų žmonių sauga

#### ⚠ ĮSPĖJIMAS!

Pavojus uždusti, susižaloti ir sukelti nuolatinę negalią.

- Vyresni nei 8 metų vaikai ir asmenys, turintys fizinių, jutiminių arba protinių sutrikimų, arba asmenys, kuriems trūksta patirties ar žinių, šį prietaisą gali naudoti tik prižiūrėti kitų arba gavę

nurodymus, kaip saugiai naudotis prietaisu, jei jie supranta su prietaiso naudojimu susijusius pavojus. Mažesnių nei 8 metų vaikų ir asmenų, turinčių labai sunkią ir sudėtingą negalią, negalima be priežiūros leisti būti šalia prietaiso.

- Vaikus būtina prižiūrėti ir užtikrinti, kad jie su prietaisu nežaistų.
- Visas pakuotės medžiagas saugokite nuo vaikų ir tinkamai pašalinkite.
- DĖMESIO! Prietaisas ir jo pasiekiamos dalys naudoji-mo metu įkaista. Neleiskite vaikams ir naminiams gyvūnams būti šalia prietaiso jam veikiant arba vėstant.
- Jeigu prietaise yra apsaugos nuo vaikų įtaisas, jį reikia suaktyvinti.
- Vaikai be priežiūros negali atlikti prietaiso valymo ir naudotojo priežiūros darbų.

## 1.2 Bendrieji saugos reikalavimai

- Šis prietaisas yra skirtas tik maistui gaminti.
- Tai buitinis prietaisas, skirtas naudoti patalpose, vienam šeimos ūkiui.
- Šį prietaisą galima naudoti biuruose, viešbučių kambariuose, nakvynės ar svečių namuose, sodybose ar kitose panašiose aplinkoje, kur prietaiso naudojimo intensyvumas neviršija buitinio (vidutinio) naudojimo.
- DĖMESIO: Prietaisas ir jo pasiekiamos dalys naudojimo metu įkaista. Būkite atsargūs, kad neprisiliestumėte prie kaitinimo elementų.
- DĖMESIO! Tik kvalifikuoti specialistai gali vykdyti priežiūros ir remonto darbus, įskaitant dangčio, kuris apsaugo nuo mikrobangų energijos, nuėmimą.
- DĖMESIO: Jei pažeistumėte dureles arba durelių sandariklius, prietaiso nenaudokite, kol jo nesuremontuos kvalifikuotas specialistas.
- DĖMESIO! Nešildykite induose uždaryto maisto ar gėrimų. Gali įvykti sprogiimas.
- Jei būtų pažeistas maitinimo laidas, jį gali pakeisti tik gamintojas, jo įgaliotasis techninės priežiūros centras arba panašios kvalifikacijos asmenys– antraip gali kilti elektros pavojus.
- Prieš bet kokius techninės priežiūros darbus išjunkite prietaisą ir ištraukite maitinimo laido kištuką iš elektros lizdo.
- Pagalbinis reikmenis arba indus iš orkaitės traukite ir į ją dėkite mūvėdami karščiui atsparias pirštines.
- Šio prietaiso negalima valdyti išoriniu laikmačiu ar atskira nuotolinio valdymo sistema.
- Gaminant mikrobangomis į vidų negalima dėti metalinių maisto ar gėrimų indų.
- Naudokite tik mikrobangų krosnelėms pritaikytus reikmenis.
- Jei maistą šildote plastmasiniuose arba popieriniuose induose, stebėkite procesą, nes tokie indai gali užsidegti.
- Prietaisas skirtas pašildyti maistą ir gėrimus. Maisto ar drabužių džiovinimas, šildančių pagalvėlių, šlepečių, kempinių, drėgnų šluosčių ir panašių objektų

šildymas gali sukelti gaisrą ir sužaloti.

- Pastebėję iš prietaiso sklindančius dūmus, nedelsiant išjunkite prietaisą arba atjunkite jį nuo elektros maitinimo tinklo ir laikykite dureles uždarytas, kad liepsna negalėtų išplisti.
- Šildant gėrimus mikrobangomis galimas pavėluotas skysčio užvirimas ir išsiveržimas. Todėl imdami pašildytą gėrimą būkite atsargūs.
- Siekiant išvengti nudegimų, prieš duodami vaikui ar kūdikiui pašildytą maisto buteliuką ar indelį, jo turinį sumaišykite arba suplakite ir patikrinkite temperatūrą.
- Prietaise nešildykite žalių ir kietai virtų kiaušinių su lukštais. Kiaušiniai gali sprogti kaitinimo metu arba jam pasibaigus.

- Jei tinkamai neprižiūrėsite prietaiso, jo paviršiai gali anksčiau nusidėvėti ir sukelti pavojų.
- Prietaisui veikiant jo paviršiai gali įkaisti.
- Nejunkite prietaiso, jei jis tuščias. Tarp metalinių įrėnkaitę įdėtų objektų gali susiformuoti elektros lankas.
- Reguliariai valykite prietaisą ir pašalinkite iš jo visus maisto likučius.
- Nenaudokite garintuvo prietaisui valyti.
- Durelių stiklo nevalykite šiurkščiu šveičiamuoju valikliu ar aštriomis metalinėmis grandyklėmis, nes galite subraižyti paviršių ir dėl to stiklas gali sudužti.
- Prietaisą galima įjungti tik atidarius dekoratyvines dureles (jei yra).

## 2. SAUGOS INSTRUKCIJA

### 2.1 Įrengimas

#### ĮSPĖJIMAS!

Šį prietaisą įrengti privalo tik atitinkamos kvalifikacijos specialistas.

- Nuimkite visas pakavimo medžiagas.
- Neįrenkite ir nenaudokite sugadinto prietaiso.
- Vadovaukitės su prietaisu pateiktomis įrengimo instrukcijomis.
- Visada būkite atsargūs, kai perkeliate prietaisą, nes jis yra sunkus. Visada

mūvėkite apsaugines pirštines ir avėkite uždarą avalynę.

- Netraukite šio prietaiso už rankenos.
- Būtina paisyti minimalių atstumų iki kitų prietaisų ir spintelių.
- Įrenkite prietaisą saugioje ir tinkamoje vietoje, atitinkančioje įrengimo reikalavimus.
- Prietaiso šonai turi būti greta to paties aukščio prietaisų ar įrenginių.

## 2.2 Elektros prijungimas

### ⚠ ĮSPĖJIMAS!

Pavojus sukelti gaisrą ir gauti elektros smūgį.

- Visus elektros prijungimus privalo atlikti kvalifikuotas elektrikas.
- Prietaisą privaloma įžeminti.
- Įsitikinkite, kad parametrai techninių duomenų plokštelėje atitinka maitinimo tinklo elektros vardinius duomenis.
- Jeigu prietaisą jungiate į elektros tinklą per ilginimo laidą, patikrinkite, ar elektros lizdas ir ilginimo laidas yra įžeminti.
- Būkite atsargūs, kad nesugadintumėte elektros kištuko ir elektros laido. Kreipkitės į techninio aptarnavimo centrą arba elektriką, jeigu reikia pakeisti pažeistą elektros laidą.
- Norėdami išjungti prietaisą, netraukite už elektros laido. Visada traukite paėmę už elektros kištuko.

## 2.3 Naudojimas

### ⚠ ĮSPĖJIMAS!

Sužalojimo, nudegimų ir elektros smūgio arba sprogdimo pavojus.

- Nebandykite pakeisti šio prietaiso techninių savybių.
- Nepalikite įjungto prietaiso be priežiūros.
- Nespauskite atidarytų durelių.
- Užtikrinkite, kad ventiliavimo angos nebūtų uždengtos.
- Nenaudokite prietaiso vietoj darbatalio ir nelaikykite jame jokių daiktų.

## 2.4 Valymas ir priežiūra

### ⚠ ĮSPĖJIMAS!

Pavojus susižaloti, sukelti gaisrą ir sugadinti prietaisą.

- Prieš vykdydami priežiūros darbus išjunkite prietaisą ir ištraukite maitinimo laido kištuką iš elektros lizdo.
- Reguliariai valykite prietaisą, kad apsaugotumėte paviršių nuo nusidėvėjimo.
- Stebėkite, kad ant durelių tarpiklių paviršių nesikauptų maisto arba valiklio likučių.
- Kai veikia mikrobangų funkcija, prietaise likę riebalai ir maistas gali sukelti gaisrą ir elektros kibirkščiavimą.
- Valykite prietaisą drėgna, minkšta šluoste. Naudokite tik neutralius ploviklius. Nenaudokite šveičiamųjų produktų, šveitimo kempinių, tirpiklių arba metalinių grandyklių.
- Jeigu naudojate orkaitės purškiklį, laikykitės ant pakuotės pateiktų saugumo nurodymų.

## 2.5 Paslauga

- Dėl prietaiso remonto kreipkitės į įgaliotąjį techninės priežiūros centrą. Naudokite tik originalias dalis.
- Šio gaminio viduje esanti (-čios) lemputė (-ės) ir atskirai parduodamos atsarginės lemputės: Šios lemputės turi atlaikyti ekstremalias fizines sąlygas buitiniuose prietaisuose, pavyzdžiui, temperatūrą, vibraciją, drėgmę, arba yra skirtos informuoti apie prietaiso veikimo būseną. Jos nėra skirtos naudoti kitoms paskirtims ir netinka patalpoms apšviesti.

## 2.6 Šalinimas

### ⚠ ĮSPĖJIMAS!

Pavojus susižeisti arba uždusti.

- Ištraukite laido kištuką iš elektros tinklo lizdo.
- Nupjaukite maitinimo laidą prie pat prietaiso ir tinkamai utilizuokite.

# 3. MONTAVIMAS

### ⚠ ĮSPĖJIMAS!

Žr. saugos skyrius.

## 3.1 Bendroji informacija

### ⚠ DĖMESIO

Nejunkite prietaiso prie adapterių arba ilginamųjų laidų. Tai gali sukelti perkrovą ir gaisro pavojų.

## ⚠ DĖMESIO

Minimalus montavimo aukštis yra 85 cm.

- Mikrobangų krosnelė skirta naudoti tik įmontuota. Ją būtina pastatyti ant stabilaus ir plokščio paviršiaus.
- Spintelėje neturėtų būti galinės sienelės, norint pastatyti viduje mikrobangų krosnelę.
- Pasirūpinkite, kad mikrobangų krosnelė būtų toliau nuo garų, karšto oro srauto ar vandens tiškaly.
- Jeigu mikrobangų krosnelė yra arti radijo ar televizoriaus, ji gali sukelti gaunamo signalo trukdžius.
- Jeigu vežėte mikrobangų krosnelę esant šaltam orui, nejunkite jos tuoj pat po įrengimo. Pasirūpinkite, kad ji būtų laikoma kambario temperatūros aplinkoje ir galėtų sugerti šilumą.

### 3.2 Elektros instaliacija

Prietaisas tiekiamas su maitinimo laidu ir maitinimo laido kištuku.

Laidas turi įžeminimo kanalą ir kontaktą kištuke. Kištukas turi būti jungiamas tik prie tinkamai įrengto elektros lizdo su įžeminimu. Trumpojo elektros jungimo atveju įžeminimas sumažina elektros smūgio pavojų.

### 3.3 Mikrobangų krosnelės montavimas

1. Patikrinkite, ar baldų matmenys atitinka montavimo atstumus.

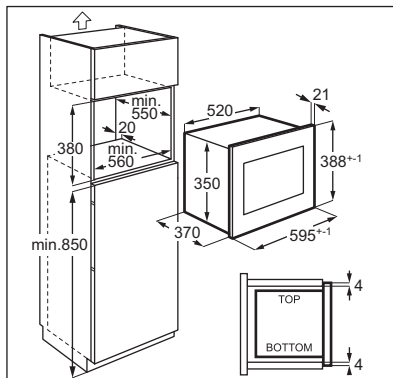
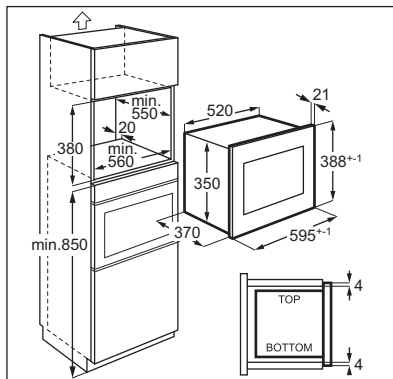

2. Padėkite šabloną ant spintelės apačios ir patikrinkite, ar jis tinka. Jei taip, pažymėkite varžtų vietas. Nuimkite šabloną ir pritvirtinkite laikiklį varžtais (A) nurodytoje vietoje.

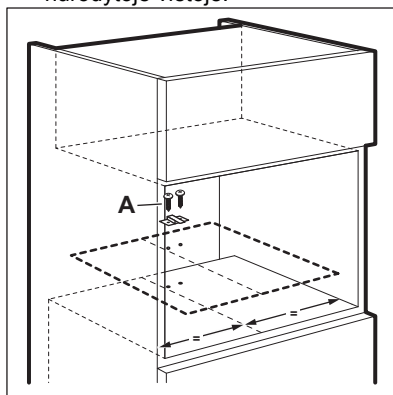

3. Sumontuokite mikrobangų krosnelę. Jeigu pritvirtinote laikiklį, įsitinkinkite, kad jis fiksuoja prietaiso galą.

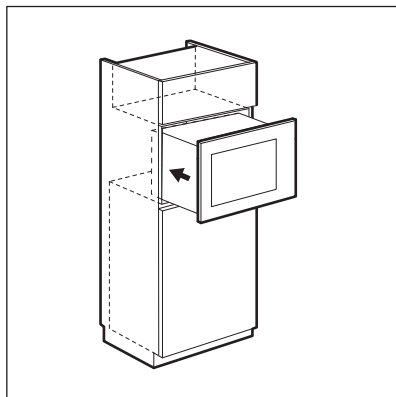

4. Atidarykite dureles ir varžtu (B) pritvirtinkite mikrobangų krosnelę prie spintelės.

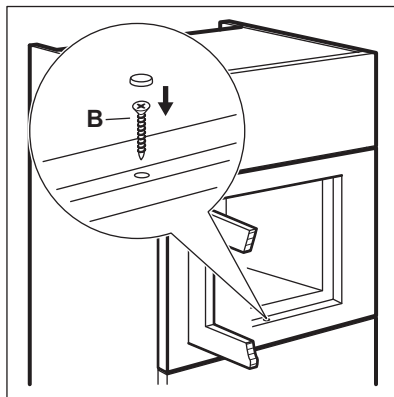

## 4. GAMINIO APRAŠYMAS

### 4.1 Bendroji apžvalga

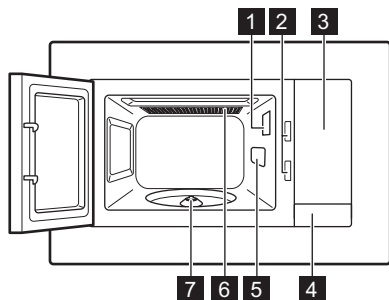

- 1 Lempūtė
- 2 Apsauginė blokavimo sistema
- 3 Valdymo skydelis
- 4 Durelių atidarytuvas
- 5 Bangų nukreipimo dangtis
- 6 Grilis
- 7 Sukamasis iešmas

ⓘ Šis produktas atitinka Europos standarto EN55011 reikalavimus. Pagal šį standartą šis produktas klasifikuojamas kaip 2 grupės B klasės įranga. 2 grupė reiškia, kad įranga specialiai generuoja radijo dažnio energiją elektromagnetinės spinduliuotės forma, terminiam maisto apdorojimui. B klasė reiškia, kad įranga yra tinkama naudoti buityje.

## 4.2 Valdymo skydelis

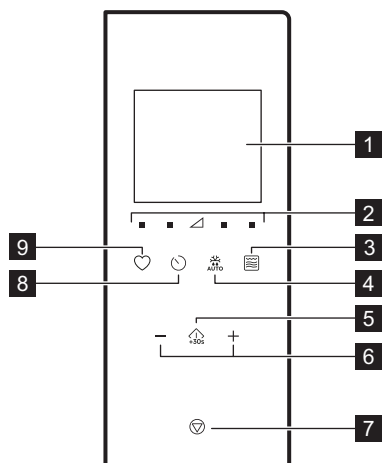

Simbolis	Funkcija	Aprašymas
1	—	Ekranas Rodo nustatymus ir esamą laiką.
2		Galios nustatymo mygtukai Skirti nustatyti mikrobangų krosnelės galios lygį
3		Grilio funkcijos mygtukas Nustatyti mikrobangų krosnelę ir (arba) kombinuotą gaminimą ir (arba) grilį.
4		Atšildymas Atitirpinti patiekalą pagal svorį.
5		Pradėti / +30 sek. Įjungti prietaisą arba pailginti maisto gaminimo trukmę 30 sekundžių, prietaisą įjungus visa galia.
6	—, +	Nustatymo mygtukai Nustatyti laiką, svorį temperatūrą ar automatinio kepimo funkciją.

Simbolis	Funkcija	Aprašymas
7		Stabdyti / išvaityti Prietaisui išjungti arba maisto gaminimo nustatymams pašalinti.
8		Laikrodis Nustatyti laikrodį ir (arba) priminimą.
9		Mėgstamiausios Greitai pasirinkti automatinę funkciją.

## 4.3 Priedai

### Sukamojo pagrindo komplektas

① Maistą ruošdami mikrobangų krosnelėje visuomet naudokite sukamojo pagrindo komplektą.

Stiklinis maisto gaminimo padėklas ir sukamojo žiedo atrama.

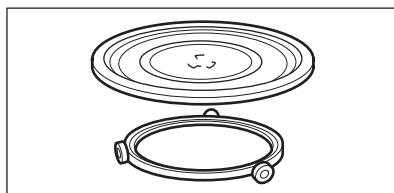

### Grilio lentynėlė

- Žemas grilio stovas

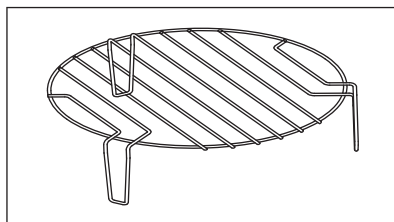

Naudojamas nedidelio intensyvumo griliui, konvekciniam maisto gaminimui

## 5. PRIEŠ NAUDOJANT PIRMĄ KARTĄ

### ⚠ ĮSPĖJIMAS!

Žr. saugos skyrius.

### 5.1 Nuimkite apsauginę plėvelę

Prieš naudodami pirmą kartą nuo rėmelio nuimkite apsauginę plėvelę.

### 5.2 Pirminis valymas

### ⚠ ĮSPĖJIMAS!



Žr. skyrių „Valymas ir priežiūra“.

- Išimkite iš mikrobangų krosnelės visus priedus.
- Kruopščiai išvalykite orkaitės ertmę švelnia drėgna šluoste.

### 5.3 Išankstinis įkaitinimas

### ⚠ ĮSPĖJIMAS!

Prieš pirmąjį naudojimą įkaitinkite tuščią prietaisą.

1. Spauskite  pakartotinai, kad nustatytumėte kepimo ant grotelių funkciją .
2. Palikite prietaisą veikti 30 min, kad dingtų gaminimo proceso metu atsiradęs kvapas.
3. Praverkite dureles ir leiskite jai atvėsti.
4. Išvalykite prietaiso ertmę minkšta drėgna šluoste ir kruopščiai išdžiovinkite.

Naudojant pirmus kelis kartus iš prietaiso gali skliti kvapas ir dūmai. Tai normalu ir nereiškia jokio gedimo. Pasirūpinkite, kad patalpoje oras cirkuliuotų.

## 6. KASDIENIS NAUDOJIMAS

### ⚠ ĮSPĖJIMAS!

Žr. saugos skyrius.

### 6.1 Bendra informacija apie prietaiso naudojimą

- Išjungę prietaisą, palikite maistą kelioms minutėms, kad jis pravėstų.
- Prieš ruošdami maistą nuimkite aliuminio folijos pakuotes, metalinius indus ir t. t.

#### Gaminimas

- Gaminkite maistą uždengę medžiaga, tinkama naudoti mikrobangų krosnelėje. Neuždengę maistą gaminkite tik tada, jeigu norite, kad jis būtų su plutele.
- Pasirinkę per didelę galios nuostatą ir per ilgą gaminimo laiką, neperkepkitė (nepervirkite) patiekalų. Maistas gali išdžiūti, pridegti arba gali kilti gaisras.
- Nenaudokite prietaiso kiaušiniams su lukštais virti ir sraigėms gaminti, nes šie produktai gali sprogti. Kepdami kiaušinius pirmiausia pradurkite trynį.

- Prieš gamindami produktus su odele arba lupenomis, pavyzdžiui, bulves, pomidorus, dešreles ar panašius maisto produktus, subadykite juos šakute, kad jie nesprogtų.
- Gamindami atšaldytą ar užšaldytą maistą nustatykite ilgesnį gaminimo laiką.
- Patiekalus su padažu retkarčiais reikia pamaišyti.
- Kietas daržoves, pavyzdžiui, morkas, žirnius ar kalafijorus, reikia gaminti vandenyje.
- Didelius maisto gabalus reikia apversti praėjus pusei kepimo laiko.
- Jei įmanoma, daržoves supjaustykite panašaus dydžio gabalėliais.
- Naudokite plokščius ir plačius indus.
- Nenaudokite prikaistuvų, pagamintų iš porceliano, keramikos arba molio, kurių dugnai yra neglazūruoti ar kurie turi mažų angų, pavyzdžiui, ant rankenų. Į šias angas gali patekti drėgmės ir įkaitęs prikaistuvis gali suskilti.
- Stiklinis kepimo padėklas būtinas mikrobangų krosnelės veikimui. Maistą ar skysčius dėkite ant jo.

### Mėsos, paukštienos ir žuvies atšildymas

- Dėkite užšaldytą, nesuvyniotą maistą ant mažos pakreiptos lėkštutės į indą, kad atšilęs skystis sutekėtų į jį.
- Apverskite maisto produktą praėjus pusei numatyto atšildymo laiko. Jeigu įmanoma, atidalykite, tuomet išimkite pradėjusias atšilti maisto dalis.

### Sviesto, tortų ir varškės atšildymas

- Neatšildykite maisto prietaise iki galo, leiskite visiškai atšilti kambario temperatūroje. Taip produktai atšils vienodžiau. Prieš atšildydami maistą, pašalinkite metalo ar aliuminio pakuotę.

### Vaisių ir daržovių atšildymas

- Jeigu vaisiai ir daržovės bus naudojami termiškai neapdoroti, visiškai neatšildykite

### Tinkami indai ir medžiagos

jų prietaise. Palaukite, kol jie atšils kambario temperatūroje.

- Galite naudoti didesnę mikrobangų galią vaisiams ir daržovėms gaminti jų pirmiausia neatšildę.

### Iš anksto paruošti patiekalai

- Prietaise iš anksto paruoštus patiekalus galite ruošti tik tuo atveju, jei jų pakuotės yra tinkamos naudoti mikrobangų krosnelėje.
- Turėtumėte vadovautis ant pakuotės pateiktais gamintojo nurodymais (pvz., nuimti metalinį dangtį ir pradurti plastiko plėvelę).

Indų tipai ir jų medžiagos	Mikrobangos			
	Atšildymas	Kaitinimas	Maisto gaminimas	Grilis
Stiklas ir porcelianas be jokių metalinių dalių, kurį galima naudoti orkaitėje, pvz., „Pyrex“, karščiui atsparus stiklas	✓	✓	✓	✓
Karščiui neatsparus stiklas ir porcelianas <sup>1)</sup>	✓	x	x	x
Grilio lentyna, stiklas ir stiklo keramika, pagaminta iš medžiagos, atsparios karščiui / šalčiui (pvz., „Arcoflam“)	✓	✓	✓	✓
Keramika <sup>2)</sup> , moliniai indai <sup>2)</sup>	✓	✓	✓	x
Karščiui iki 200 °C atsparus plastikas <sup>3)</sup>	✓	✓	✓	x
Kartonas, popierius	✓	x	x	x
Maistinė plėvelė	✓	x	x	x
Kepimo plėvelė su spaustuku, saugiu naudoti mikrobangų krosnelėje <sup>3)</sup>	✓	✓	✓	x
Patiekalų kepimas metaliniame inde, pvz., emaliuotame, ketaus	x	x	x	✓
Kepimo skardos, padengtos juodu laku arba silikonu <sup>3)</sup>	x	x	x	✓
Kepimo skarda	x	x	x	✓
Skrudinimo indai, pvz., specialios keptuvės	x	✓	✓	x
Supakuoti iš anksto pagaminti patiekalai <sup>3)</sup>	✓	✓	✓	✓

<sup>1)</sup> Be sidabro, aukso, platinos ir kitokios metalo dangos ar papuošimų

<sup>2)</sup> Be kvarco ar metalo komponentų ar glazūros, kurios sudėtyje yra metalo





<sup>3)</sup> Privalote vadovautis gamintojo nurodymais dėl didžiausios temperatūros.

- ✓ tinka
- X netinka

## 6.2 Mikrobangų krosnelės įjungimas ir išjungimas





### ⚠ DĖMESIO

Nejunkite mikrobangų krosnelės, jei joje nėra maisto.



1. Paspauskite  arba , kad nustatytumėte galios lygį. Norėdami pasirinkti tinkamą lygį, žr. toliau pateiktą lentelę.
2. Paspauskite  arba , kad nustatytumėte maisto gaminimo trukmę.
3. Norėdami patvirtinti ir įjungti mikrobangų krosnelę, paspauskite .

## 6.3 Galios nuostatų lentelės

### Mikrobangos

Mikrobangų krosnelės galia	Žem	Vidutiniškai maža	Vidutiniška	Vidutiniškai didelė	Auk
Ekranas	 100 Watt	 300 Watt	 500 Watt	 700 Watt	 900 Watt

## Grilis ir kombinuotasis maisto gaminimas

Paspauskite	Ekranas	Galios nustatymas
1 kartas		Grilis 100 %
2 kartai		Mikrobangų krosnelė 36 % Grilis 64 %
3 kartai		Mikrobangų krosnelė 55 % Grilis 45 %
4 kartai	<b>900 WATT</b>	Mikrobangų krosnelė 100 %



## 6.4 Spartusis paleidimas

ⓘ Maksimalus maisto gaminimo laikas yra 95 min.



Greitai įjungti mikrobangų krosnelę galite tokiais būdais.

Norėdami atšaukti nustatymus, paspauskite .

Kaip išjungti mikrobangų krosnelę:



- palaukite, kol mikrobangų krosnelė automatiškai išsijungs pasibaigus nustatytam laikui. Ekране rodoma 0:00.
- Atidarykite dureles. Mikrobangų krosnelė išsijungia automatiškai. Uždarykite dureles ir paspauskite  <sup>+30s.</sup>, kad tęstumėte maisto gaminimą. Naudokite šią parinktį maistui patikrinti.
- paspauskite .

ⓘ Mikrobangų krosnei automatiškai išsijungus pasigirsta signalas.

- Norėdami mikrobangų krosnelę įjungti 30 sek., visa galia, paspauskite  <sup>+30s.</sup>. Kiekvieną kartą paspaudę mygtuką maisto ruošimo laiką padidinsite 30 sek.
- Paspauskite vieną kartą . Nustatymo mygtukais nustatykite maisto gaminimo trukmę. Paspauskite  <sup>+30s.</sup>, kad įjungtumėte mikrobangų krosnelę visa galia.

## 6.5 Kepimas ant grotelių ir kombinuotasis maisto gaminimas





Žr. galios nustatymo lenteles.



1. Norėdami nustatyti grilio arba kombinuoto gaminimo funkciją, kelis kartus paspauskite .
2. Norėdami nustatyti laiką spauskite nustatymo mygtukus.
3. Norėdami patvirtinti ir įjungti mikrobangų krosnelę, paspauskite  <sup>+30s.</sup>.

❗ Praėjus pusei maisto gaminimo trukmės, nuskambės garsinis signalas. Patiekalą galite apversti.

## 6.6 Atitirpinimas

1. Pakartotinai spauskite  maisto rūšiai pasirinkti.







Simbolis	Funkcija
	Duonos atitirpinimas
	Mėsos atitirpinimas
	Žuvies atitirpinimas
	Daržovių atitirpinimas

2. Kad nustatytumėte svorį, paspauskite  ir . Trukmė nustatoma automatiškai.
3. Norėdami patvirtinti ir įjungti mikrobangų krosnelę, paspauskite .

## 6.7 Maisto gaminimas keliais etapais

Galite nustatyti prietaisą, kad funkcijos veiktų nuosekliai. Gaminimas gali vykti iki trijų etapų, o jei vienas iš jų yra atitirpinimas, jis turi būti nustatytas kaip pirmasis etapas.

Pavyzdžiui: Atitirpinimas ir mikrobangos:

1. Paspauskite  ir pasirinkite maistą.
2. Paspauskite  arba  norėdami pasirinkti svorį.
3. Paspauskite  arba , kad nustatytumėte galios lygį.
4. Paspauskite  arba  norėdami nustatyti gaminimo laiką.

Norėdami nustatyti trečiąjį etapą, pakartokite 3 ir 4 veiksmus.

5. Paspauskite  norėdami patvirtinti.

Ekrane rodomas atgalinis laiko skaičiavimas. Kai esant atitirpinimo režimui išgirsite garsinį

signalą, apverskite arba išdėliokite maistą kita tvarka.

## 6.8 Mėgstamiausios

Galite išsaugoti 3 mėgstamiausius nustatymus.

Šią funkciją naudokite išsaugoti dažnai naudojamus mikrobangų krosnelės nustatymus.

1. Nustatykite norimą išsaugoti funkciją ir parametrus.



Žr. norimos nustatyti funkcijos procedūrą.

2. Paspauskite  ir palaikykite nuspaudę 2 sekundes. Pasigirsta garso signalas.

3. Paspauskite , kad patvirtintumėte ir įrašytumėte.

Išsaugotus mėgstamiausius nustatymus galite keisti. Nuspauskite  ir pakeiskite funkciją ar parametrus atlikdami tą pačią procedūrą.

## Mėgstamiausios programos naudojimas

1. Esant pristabdymo režimui pakartotinai paspauskite , kad pasirinktumėte 1, 2 arba 3 nuostatą.
2. Norėdami įjungti mikrobangas, paspauskite .

## Mėgstamiausias meniu

Patiekalas	Svoris	Ekranas
Sviesto minkštini- mas	50 g	50 g
	100 g	100 g
	150 g	150 g
	200 g	200 g
Šokolado tirpinimas	250 g	250 g
	100 g	100 g
	150 g	150 g
Šokoladinis tortas	200 g	200 g
	1 puodelis	1
	2 puodeliai	2
	3 puodeliai	3
	4 puodeliai	4

## 7. PRIEDŲ NAUDOJIMAS

### ⚠ ĮSPĖJIMAS!

Žr. saugos skyrius.

### 7.1 Sukamojo pagrindo komplekto įdėjimas

#### ⚠ DĖMESIO

Neruoškite maisto be sukamojo pagrindo komplekto. Naudokite tik su mikrobangų krosnele tiekiamą sukamojo pagrindo komplektą.

ⓘ Niekada nedėkite maisto tiesiai ant stiklinio maisto gaminimo padėklo.

1. Besisukantį bėgelį užmaukite ant lėkštės sukimo ašies.
2. Padėkite stiklinį maisto gaminimo padėklą ant ratukų kreiptuvo.

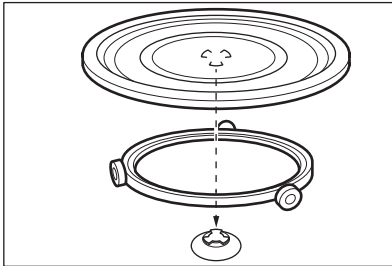

### 7.2 Grilio grotelių įdėjimas

#### ⚠ DĖMESIO



Keptuvo grotelių nenaudokite su mikrobangų funkcija. Kyla prietaiso sugadinimo pavojus. Grilio grotelės naudokite tik su griliaus funkcija.

Padėkite grilio grotelės ant sukamojo pagrindo komplekto.

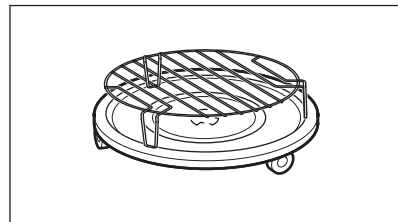

## 8. PAPILDOMOS FUNKCIJOS

### 8.1 Vaikų saugos užraktas

Vaikų saugos užraktas apsaugo nuo atsitiktinio mikrobangų krosnelės naudojimo.

Nuspauskite  ir palaikykite maždaug 3 sekundes.

Pasigirsta garso signalas.

Kai įjungtas vaikų saugos užraktas, ekrane rodoma .

Norėdami išjungti vaikų saugos užraktą paspauskite ir palaikykite nuspaudę  3 sekundes.

Pasigirsta garso signalas.

### 8.2 Virtuvės laikmatis

Ilgiausias galimas nustatyti laikas yra 95 minutės.

ⓘ Kai įjungta virtuvės laikmačio funkcija, jokios kitos programos nustatyti negalima.

1. Paspauskite .
2. Norėdami nustatyti laiką spauskite nustatymo mygtukus.



Laikmatis bus paleistas automatiškai po 2 sekundžių.



Atidarius dureles ar pristabdžius prietaisą, laikmatis nebeveiks. Toliau gaminant maistą, laikmatis grįš į anksčiau nustatytą laiką.

Nustatytam laikui pasibaigus, nuskambės garsinis signalas.

### 8.3 Laikrodžio nustatymas



**i** Laikrodį galite nustatyti 12 val. ir 24 val. sistema.

1. Spauskite , kol bus rodomas 12H arba 24H formatas.
2. Norėdami įvesti valandų skaičių spauskite nustatymo mygtukus.
3. Paspauskite , kad patvirtintumėte.
4. Norėdami įvesti minučių skaičių spauskite nustatymo mygtukus.
5. Paspauskite , kad patvirtintumėte.

**i** Jei nenorite ekrane matyti laikrodį, paspauskite  kelis kartus, kol ekrane pamatysite „OFF“ (Išjungti), tada paspauskite , kad patvirtintumėte. Ekrane rodoma 00:00 ir jis automatiškai išsijungia po 5 min.

### 8.4 Jutiklinio klavišo garso nutildymas

Naudojant šią funkciją galima nutildyti jutiklinio klavišo garsą.

1. Atidarykite dureles.
  2. Paspauskite ir palaikykite nuspaudę , tada paspauskite  vienu metu. OFF rodomas.
  3. Uždarykite dureles.
- Norėdami įjungti garsą pakartokite pirmiau aprašytą procedūrą. ON rodomas.

## 9. NAUDINGI PATARIMAI

 **ĮSPĖJIMAS!**  
Žr. saugos skyrius.

### 9.1 Patarimai dėl maisto gaminimo mikrobangų krosnelėje

Problema	Atitaisymo būdas
Negalite rasti duomenų, tinkamų ruošiamo maisto kiekiui.	Paieškokite panašios rūšies produkto. Pailginkite arba sutrumpinkite kepimo trukmę, vadovaudamiesi šia taisykle: <ul style="list-style-type: none"><li>• dukart didesnis kiekis, dukart ilgesnė trukmė.</li><li>• Pusė kiekio, pusė nurodytos trukmės.</li></ul>
Patiekalas pernelyg sausas.	Nustatykite trumpesnę kepimo laiką arba pasirinkite mažesnę mikrobangų galią.
Pasibaigus nustatytam laikui, maisto produktas vis dar neatšilo, nesušilo arba neiškepė.	Nustatykite ilgesnį kepimo laiką arba didesnę galią. Atkreipkite dėmesį, kad dideliems patiekalams paruošti reikia daugiau laiko.
Pasibaigus maisto gaminimo laikui, maistas išorėje yra perkaitęs, bet viduje dar neparuoštas.	Kitą kartą nustatykite mažesnę galią ir ilgesnį kepimo laiką. Laikui įpusėjus, skysčius, pvz., sriubą, pamaišykite.
Ryžiai prastai išvirti.	Ryžius geriausiai pagaminsite, jeigu naudosite plačius plokščius indus.

## 9.2 Atšildymas

Mėsos gabalą visada atšildykite riebia puse žemyn.

Neatšildykite mėsos uždengę, nes ji gali ne atšilti, o iškepti.

Nepjaustytą paukštieną visada atšildykite krūtinėle žemyn.

## 9.3 Gaminimas

Mėsą arba paukštieną iš šaldytuvo visada išraukite likus bent 30 minučių iki kepimo.

Pagaminę mėsą, paukštieną, žuvį ir daržoves, trumpam palikite juos uždengtus.

Šiek tiek patepkite žuvis aliejumi arba tirpintu sviestu.

Visos daržovės turėtų būti gaminamos visa mikrobangų galia.

Kiekvienai 250 g daržovių porcijai pripilkite maždaug 30–45 ml šalto vandens.

Prieš gaminami šviežias daržoves, supjaustykite jas vienodais gabalėliais. Visas daržoves gaminkite uždengtame inde.

## 9.4 Pašildymas

Šildydami supakuotus pusgaminius, visada vadovaukitės ant jų pakuotės pateikta gamini-  
mo instrukcija.

## 9.5 Kepimas ant grotelių

Plokštiesiems patiekalams grilio grotelių viduryje kepti.

Apverskite maistą įpusėjus nustatytam laikui ir tęskite kepimą.

## 9.6 Kombinuotasis gaminimas

Naudokite kombinuotąjį gaminimą, kad išlaikytumėte tam tikrų patiekalų traškumą.

Praėjus pusei gaminimo trukmės, apverskite maistą ir toliau tęskite gaminimą.

Kombinuotojo maisto gaminimo yra 2 režimai. Kiekviename režime yra skirtingos trukmės ir galios lygio mikrobangų ir grilio funkcijos.

# 10. VALYMAS IR PRIEŽIŪRA

### ĮSPĖJIMAS!

Žr. saugos skyrius.

## 10.1 Pastabos ir patarimai dėl valymo

- Prietaiso priekį valykite minkšta šluoste ir šiltu vandeniu su valymo priemone.
- Metaliniams paviršiams valyti naudokite įprastą valymo priemonę.
- Kad palaikytumėte gerą prietaiso būklę, kiekvieną kartą pasinaudoję išvalykite jo vidų. Nuolat pašalinkite maisto likučius. Būtinai pašalinkite garų / drėgmės perteklių.
- Įsisenėjusį purvą valykite specialiu valikliu.
- Reguliariai išvalykite ir išdžiovinkite visus prietaiso priedus. Valykite minkšta šluoste sudrėkinta šilto vandens ir valymo priemonės tirpale.

- Norėdami suminkštinti prikepusius likučius ir juos pašalinti, virinkite stiklinę vandens visa mikrobangų galia 2–3 minutes.
- Jei norite pašalinti kvapus, vandens stiklinėje išmaišykite 2 šaukštelių citrinos sulčių ir virinkite 5 minutes pasirinkę didžiausią mikrobangų galią.

## 10.2 Kaip naudoti: Aqua Clean

Valymo procedūros metu drėgmė naudojama iš prietaiso pašalinti riebalus ir maisto likučius.



1. Stiklinę, kurioje yra 200 ml vandens, pastatykite stiklinės kepimo skardos viduryje.
2. Nustatykite galią ties 900 W.
3. Leiskite prietaisui veikti 3 min.
4. Išjunkite prietaisą ir palaukite, kol jis atvės. Išsausinkite vidų minkšta šluoste.

# 11. GEDIMŲ ŠALINIMAS

### ĮSPĖJIMAS!

Žr. saugos skyrius.

## 11.1 Ką daryti, jei...

Sutrikimas	Galima priežastis	Veiksmai
Prietaisas neveikia.	Prietaisas neprijungtas prie maitinimo tinklo.	Ijunkite prietaisą į maitinimo tinklą.
Prietaisas neveikia.	Nėra elektros arba neužtenka elektros galios.	Patikrinkite saugiklį arba pagrindinį jungiklį. Jeigu saugiklis arba jungiklis ir vėl išjungia elektros tiekimą, kreipkitės į kvalifikuotą elektriką.
Prietaisas neveikia.	Durelės neuždarytos.	Pasirūpinkite, kad niekas neblokotų durelių.
Neveikia lemputė.	Perdegusi lemputė.	Reikia pakeisti lemputę.
Ekране matysite  .	Vaikų saugos užraktas veikia.	Išjungti vaikų saugos užraktą.  palaikykite paspaudę 3 sekundes.
Viduje matomos kibirkštys.	Viduje įdėtas metalinis indas arba indas su metaline apdaila.	Ištraukite iš prietaiso indą su maistu.
Viduje matomos kibirkštys.	Viduje yra metalinis iešmas arba aliuminio folija, besiliečianti prie vidinių sienelių.	Užtikrinkite, kad iešmas ar folija neliestų vidaus sienelių.
Sukamojo pagrindo komplektas kelia krebždenimo arba trinties garsą.	Po stikliniu maisto gaminimo padėklu pateko pašalinis objektas arba prisikaupė purvo.	Išvalykite paviršius po stikliniu maisto gaminimo padėklu.
Prietaisas nustoja veikti be jokios aiškios priežasties.	Gedimas.	Jeigu ši situacija pasikartotų, kreipkitės į įgaliotąjį techninės priežiūros centrą.

## 11.2 Naudojimo informacija

Jeigu patiems problemos pašalinti nepavyks, kreipkitės į prekybos atstovą arba įgaliotąjį techninės priežiūros centrą.

Duomenys, kuriuos būtina pateikti techninės priežiūros centrui, nurodyti techninių duomenų lentelėje. Techninių duomenų plokštelė yra pateikta ant prietaiso. Nebandykite nuimti prie prietaiso pritvirtintos duomenų lentelės.

### Rekomenduojame duomenis užsirašyti čia:

Modelis (MOD.)	.....
Prekės numeris (PNC)	.....
Serijos numeris (S.N.)	.....

## 12. ENERGIJOS EFEKTYVUMAS

### 12.1 Informacija apie gaminio energijos suvartojimą ir laiką, per kurį pasiekiamas taikomas mažos galios režimas

Galios suvartojimas budėjimo režimu, kai ekranas įjungtas	0,8 W
---	----------

Galios suvartojimas budėjimo režimu, kai ekranas išjungtas	0,5 W
Laikas, per kurį automatiškai pasiekiamas taikomas mažos galios režimas	20 min

## 13. APLINKOS APSAUGA

Atiduokite perdirbti medžiagas, pažymėtas simboliu . Išmeskite pakuotę į atitinkamą atliekų surinkimo konteinerį, kad ji būtų perdirbta. Tausokite aplinką ir žmonių sveikatą – tinkamai rūšiuokite elektros ir elektronikos

prietaisų atliekas. Prietaisų nemeskite kartu su buitinėmis atliekomis, jei jie pažymėti ženklu . Priduokite šį gaminį vietiniame atliekų surinkimo punkte arba susisiekite su savivaldybės atstovais dėl papildomos informacijos.

1. БЕЗБЕДНОСНИ ИНФОРМАЦИИ.....	79	8. ДОПОЛНИТЕЛНИ ФУНКЦИИ.....	91
2. БЕЗБЕДНОСНИ УПАТСТВА.....	82	9. НАПОМЕНИ И КОРИСНИ СОВЕТИ.....	92
3. МОНТАЖА.....	83	10. НЕГА И ЧИСТЕЊЕ.....	93
4. ОПИС НА ПРОИЗВОДОТ.....	85	11. РЕШАВАЊЕ ПРОБЛЕМИ.....	93
5. ПРЕД ПРВА УПОТРЕБА.....	86	12. ЕНЕРГЕТСКА ЕФИКАСНОСТ.....	94
6. СЕКОЈДНЕВНА УПОТРЕБА.....	87	13. ГРИЖА ЗА ЖИВОТНАТА СРЕДИНА.....	95
7. КОРИСТЕЊЕ НА ДОДАТОЦИТЕ.....	90		

## 1. ⚠ БЕЗБЕДНОСНИ ИНФОРМАЦИИ

Пред монтажата и употребата на овој апарат, внимателно прочитајте ги приложените упатства. Производителот не сноси одговорност за повреда или штета кои се резултат на неправилна монтажа или употреба. Секогаш чувајте ги упатствата на сигурно и безбедно место за подоцнежна употреба.

### 1.1 Безбедност на деца и ранливи лица

#### ⚠ ПРЕДУПРЕДУВАЊЕ!

Опасност од задушување, повреда или траен инвалидитет.

- Овој апарат може да го користат деца над 8 години и лица со намалени физички,

сетилни или ментални способности или лица без искуство и знаење доколку тоа го прават под надзор или доколку им биле дадени упатства како безбедно да го употребуваат апаратот, и доколку ги разбираат опасностите поврзани со него. Не смее да биде на дофат на деца помали од 8 години и лица со многу обемни и сложени пречки во развојот, освен ако не се под постојан надзор.

- Децата треба да бидат под надзор да не играат со апаратот.
- Држете ја амбалажата подалеку од деца и фрлете ја соодветно.
- ПРЕДУПРЕДУВАЊЕ: Уредот и неговите достапни делови стануваат жешки при употреба. Држете ги

децата и милениците подалеку од апаратот кога работи или кога се лади.

- Ако апаратот има уред за заштита на деца, треба да се вклучи.
- Децата не треба да го чистат или да го оддржуваат апаратот без надзор.

## 1.2 Општа безбедност

- Овој апарат е наменет само за готвење.
- Уредот е наменет да го користи едно домаќинство во домашни услови во затворен простор.
- Уредот може да се користи во канцеларии, хотелски соби, гостилници, фарми со гостилници и други слични сместувања каде неговото користење не надминува (просечно) ниво на користење во домаќинство.
- **ПРЕДУПРЕДУВАЊЕ:** Уредот и неговите достапни делови стануваат жешки при употреба. Треба да се внимава да не се допираат грејачите.

- **ПРЕДУПРЕДУВАЊЕ:** Само квалификувано лице може да изврши сервисирање или поправка која вклучува отстранување на капакот кој штити од изложеност на микробранова енергија.
- **ПРЕДУПРЕДУВАЊЕ:** Ако вратата или заптивачите на вратата се оштетени, апаратот не смее да работи додека не биде поправен од квалификувано лице.
- **ПРЕДУПРЕДУВАЊЕ:** Не загревајте течности и друга храна во затворени садови. Тие можат да експлодираат.
- Доколку се оштети кабелот за напојување, тој треба да биде заменет од страна на производителот, негов овластен сервисен центар или слично квалификувани лица за да се избегне електрична опасност.
- Пред секое одржување, исклучете го апаратот и извадете го штекерот за струја од приклучницата.
- Секогаш ставајте заштитни ракавици за вадење или ставање

додатоци или садови за во рерна.

- Не управувајте со апаратот преку надворешен тајмер или посебен далечински систем.
- Метални садови за храна и пијалаци не се дозволени за време на готвење со микробранови.
- Користете само кујнски прибор што е погоден за употреба во микробранови рерни.
- Кога подгревате храна во пластични или хартиени садови, внимавајте на апаратот поради можноста од нивно палење.
- Апаратот е наменет за подгревање храна и пијалоци. Сушењето храна или облека и подгревањето на пернициња за греење, влечки, сунѓери, влажни крпи и слично може да доведе до ризик од повреда, палење или пожар.
- Ако се појави чад, деактивирајте го или исклучете го апаратот и држете ја вратата

затворена за да го задушите пламенот.

- Подгревањето пијалоци во микробранова може да резултира во одложено еруптивно варење. Мора да се внимава при фаќањето на садот.
- Содржината на шишињата за хранење и тегличките со храна за бебиња мора да се промеша или протресе, и да се провери температурата пред конзумирање за да се избегнат изгореници.
- Јајца во лушпа и цели тврдо варени јајца не треба да се загреваат во апаратот бидејќи може да експлодираат, дури и откако завршило греењето во микробрановата рерна.
- Неодржувањето на апаратот чист може да доведе до оштетување на површината што би можело негативно да влијае на траењето на апаратот и може да резултира во опасна ситуација.
- Температурата на пристапните површини

- може да биде висока кога работи апаратот.
- Не го активирајте апаратот кога е празен. Металните делови во отворот може да предизвикаат електричен лак.
  - Уредот треба редовно да се чисти и да се отстранат сите наслагии од храна.
  - Не користете чистач на параа за чистење на уредот.

- Не користете силно абразивни средства или остри метални стругалки за да го чистите стаклото на капаците со шарки на површината за готвење бидејќи тоа може да предизвика прскање на стаклото.
- Апаратот мора да се ракува кога декоративната врата е отворена (ако е применливо).

## 2. БЕЗБЕДНОСНИ УПАТСТВА

### 2.1 Монтажа

#### ПРЕДУПРЕДУВАЊЕ!

Апаратот мора да биде монтиран само од квалификувано лице.

- Извадете ја целата амбалажа.
- Немојте да монтирате ниту да користите оштетен апарат.
- Следете ги инструкциите за монтирање дадени со апаратот.
- Секогаш внимавајте кога го пренесувате апаратот затоа што е тежок. Секогаш носете заштитни ракавици и приложените обувки.
- Не влечете го апаратот за рачката.
- Одржувајте минимална оддалеченост од другите апарати и делови.
- Монтирајте го апаратот во сигурно и погодно место кое ги исполнува потребите за монтажа.
- Страните на апаратот мора да останат во близина на апаратите или до уредите со иста висина.

### 2.2 Поврзување со струја

#### ПРЕДУПРЕДУВАЊЕ!

Ризик од пожар и струен удар.

- Секое поврзување со струја треба да биде направено од квалификуван електричар.
- Апаратот мора да биде заземјен.
- Проверете дали параметрите на плочката со спецификации се компатибилни со електричната мрежата на електрична енергија.
- Ако апаратот се приклучува со продолжен кабел, проверете дали кабелот е заземјен.
- Погрижете се да не ги оштетите приклучокот за струја и кабелот. Контактирајте со сервисот или со електричар за да го заменат оштетениот кабел за струја.
- Не повлекувајте го кабелот за струја за да го исклучите апаратот. Секогаш повлекувајте го приклучокот.

### 2.3 Употреба

#### ПРЕДУПРЕДУВАЊЕ!

Опасност од повреда, изгореници и струен удар или експлозија.

- Не менувајте ја спецификацијата на овој апарат.
- Не го оставајте апаратот да работи без надзор.
- Не ја притискајте отворената врата.

- Погрижете се отворите за вентилација да не бидат блокирани.
- Не користете го апаратот како работна површина и не користете ја внатрешноста за складирање.

## 2.4 Грижа и чистење

### ПРЕДУПРЕДУВАЊЕ!

Опасност од повреда, пожар или оштетување на апаратот.

- Пред одржувањето, исклучете го апаратот и извадете го приклучокот за струја од главниот штекер.
- Редовно чистете го апаратот за да спречите оштетување на површинскиот материјал.
- Не дозволувајте истурена храна или остатоци од средства за чистење да се насоберат на површините за заптивање на вратата.
- Мрснотиите и остатоците од храна во апаратот може да предизвикаат пожар или електрично искрење кога работи микробрановата функција.
- Чистете го апаратот со влажна мека крпа. Користете само неутрални детергенти. Не користете абразивни производи, абразивни сунѓери за чистење, растворувачи или метални предмети.

- Доколку користите спреј за рерна, почитувајте ги безбедносните упатства на пакувањето.

## 2.5 Сервис

- За да го поправите апаратот, контактирајте со овластениот сервисен центар. Користете само оригинални резервни делови.
- Во однос на светилите во внатрешноста на овој производ и резервните светилки што се продаваат посебно: Овие светилки се предвидени да издржат екстремни физички услови во апаратите за домаќинство, како што се температура, вибрации, влажност или се предвидени за давање сигнали за работната состојба на апаратот. Тие не се предвидени да се користат за други намени и не се погодни за осветлување простории во домот.

## 2.6 Расходување

### ПРЕДУПРЕДУВАЊЕ!

Ризик од повреда или задушување.

- Исклучете го апаратот од напојувањето.
- Извадете го електричниот кабел блиску до апаратот и фрлете го.

# 3. МОНТАЖА

### ПРЕДУПРЕДУВАЊЕ!

Видете во поглавјата за заштита и сигурност.

## 3.1 Општи информации

### ВНИМАНИЕ!

Не поврзувајте го апаратот со адаптери или продолжителни кабли. Тоа може да доведе до оптоварување и ризик од пожар.

### ВНИМАНИЕ!

Минималната висина на монтирање е 85 cm.

- Микробрановата рерна е само за користење со вградување. Мора да се стави на стабилна и рамна површина.

- Плакарот не смее да има заден сид на местото каде што се наоѓа микробрановата рерна.
- Ставете ја микробрановата рерна подалеку од пареа, жежок воздух и прскање на вода.
- Ако ја поставите во близина на телевизор и радио, може да придизвика пречки во приемниот сигнал.
- Ако ја транспортирате микробрановата рерна на ладно време, не вклучувајте ја веднаш по монтажата. Оставете ја да стои на собна температура да ја апсорбира топлината.

## 3.2 Електрична инсталација

Апаратот е снабден со кабел и приклучок за струја.

Кабелот има жица за заземјување со приклучок за заземјување. Приклучокот мора да биде вклучен во приклучница која е соодветно монтирана и заземјена. Во

случај на електричен краток спој,  
заземјувањето го намалува ризикот од  
електричен шок.

### 3.3 Монтирање на микробранова

1. Проверете дали димензиите на мебелот ги задоволуваат растојанијата за монтирање.

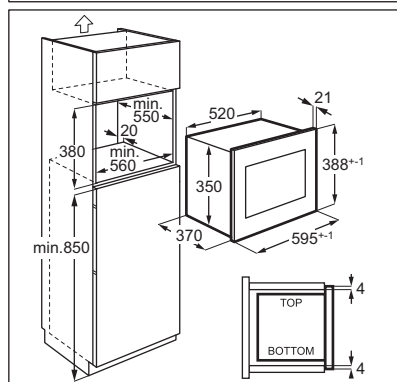
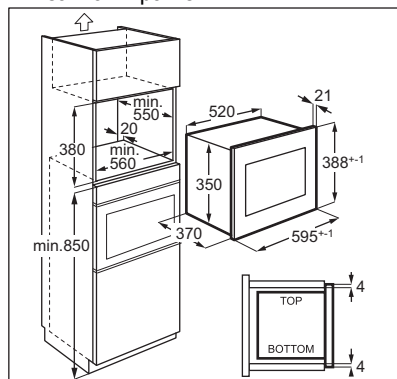

2. Ставете ги шаблонот на дното од шкафот и проверете дали одговара. Ако одговорот е да, означете ги местата за завртките. Извадете го шаблонот и заштрафете го држачот со завртки (A) на означеното место.

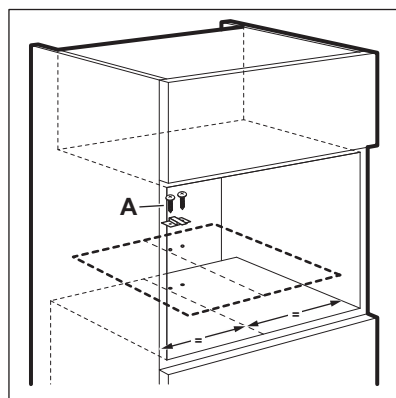

3. Монтирајте ја микробрановата печка. Ако сте го фиксирале држачот, проверете дали го заклучува задниот дел од апаратот.

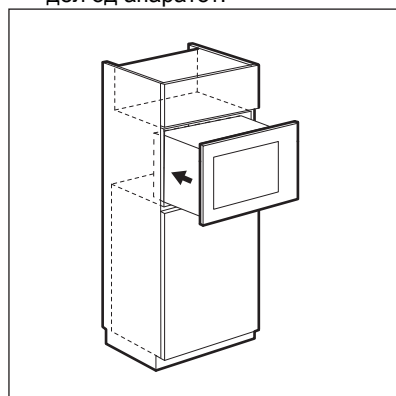

4. Отворете ја вратата и фиксирајте ја микробрановата печка во шкафот со завртка (B).

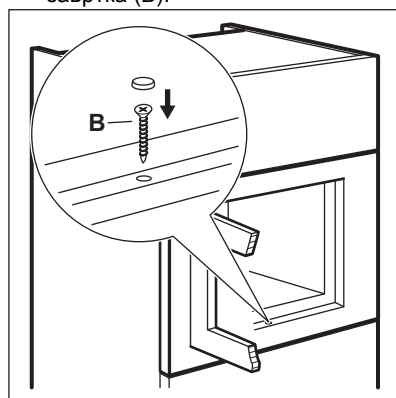

## 4. ОПИС НА ПРОИЗВОДОТ

### 4.1 Општ преглед

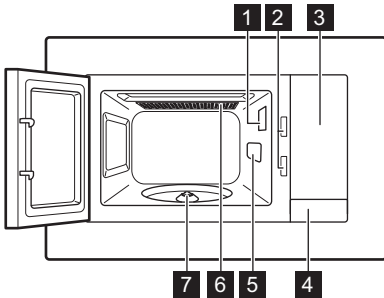

- 1 Светилка
- 2 Безбедносен систем за заклучување
- 3 Контролна плоча
- 4 Отворач за врата
- 5 Покривка за брановоди
- 6 Скара
- 7 Оска за чинија за вртење

❗ Овој производ ги исполнува барањата на европскиот стандард EN55011. Во согласност со овој стандард, овој производ е класифициран како опрема од класа Б од групата 2. Група 2 значи дека опремата намерно генерира радиофреквентна енергија во форма на електромагнетно зрачење за термичка обработка на храната. Опремата од класа Б значи дека опремата е погодна за употреба во домашни претпријатија.

### 4.2 Контролна плоча

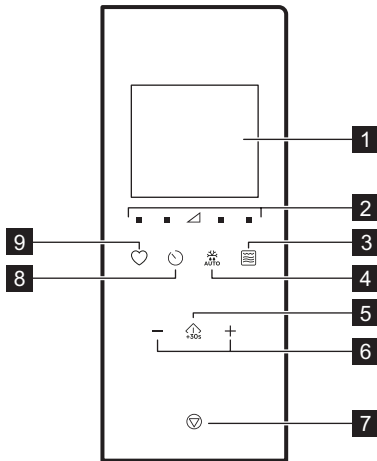

Симбол	Функција	Опис
1	—	Екран Ги прикажува поставките и тековното време.
2		Копчиња за поставки и на моќност Дозволува да се постават нивоата на моќност на микробранови
3		Копче за функција за скара За поставување на микробранови / комбинирано / скара.
4		Одмрзнување За одмрзнување на храната според тежината.
5		Почето к / +30 сек. За да го вклучите апаратот или да го зголемите времето за готвење за 30 секунди со целосна јачина.

Симбол	Функција	Опис
6	-, +	Поставки За поставка на времето на готвење, тежина или функција за автоматско готвење.
7		Стоп / Избриши За да го исклучите апаратот или да ги избришете поставките за готвење.
8		Часовник За поставување на часовникот / потсетник.
9		Омилен а За брзо одбирање на автоматската функција.

### 4.3 Додатоци

#### Комплет со чинија за вртење

**i** Секогаш користете комплет со чинија за вртење за подготвување храна во микробранова рерна.

Стаклен сад за готвење и потпирач за чинија за вртење.

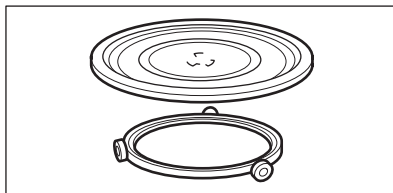

#### Држач за скара

- Ниска решетка за скара

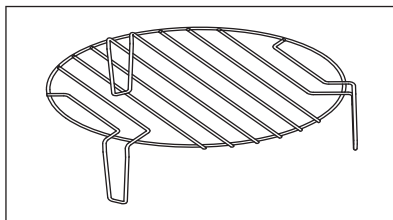

Се користи за: печење на храна со низок интензитет, конвекциско готвење

## 5. ПРЕД ПРВА УПОТРЕБА

### **⚠ ПРЕДУПРЕДУВАЊЕ!**

Видете во поглавјата за заштита и сигурност.

#### 5.1 Отстранување на заштитна фолија

Пред првата употреба извадете ја заштитната фолија од рамката.

#### 5.2 Првично чистење

### **⚠ ПРЕДУПРЕДУВАЊЕ!**

Видете го поглавјето „Нега и чистење“.

- Извадете го дополнителниот прибор од микробрановата.
- Внимателно исчистете ја внатрешноста на рерната со влажна мека крпа.

#### 5.3 Предзагревање

### **⚠ ПРЕДУПРЕДУВАЊЕ!**

Загрејте го празниот апарат пред првата употреба.

- Притиснете постојано за да ја поставите функцијата Скара .
- Оставете го апаратот да работи за 30 мин за да ја отстраните миризбата создадена при процесот на производство.
- Отворете ја вратата и оставете да се излади.
- Исчистете ја внатрешноста на апаратот со влажна мека крпа и внимателно исушете ја.

Апаратот може да испушта миризба и чад за време на првите неколку употреби. Тоа е нормално и не укажува на неправилно

работење. Проверете дали протокот на воздух во просторијата е доволен.

## 6. СЕКОЈДНЕВНА УПОТРЕБА

### ПРЕДУПРЕДУВАЊЕ!

Видете во поглавјата за заштита и сигурност.

### 6.1 Општи информации за користење на апаратот

- Откако ќе го исклучите апаратот, оставете ја храната да постои неколку минути.
- Отстранете ја обвивката од алуминиумска фолија, металните садови итн. пред да ја подготвите храната.

#### Готвење

- Гответе ја храната прекриена со материјал што е погоден за готвење со микробранови. Храната гответе ја без капак само ако сакате да биде крцкава
- Не претерувајте со готвењето на садовите со избирање на превисоки поставки за јачина и предолго време на готвење. Храната може да се исуши, да изгори или да предизвика пожар.
- Не користете го апаратот за варење јајца или полжави во нивните оклопи бидејќи можат да експлодираат. Кај пржени јајца, прво прободете ги жолчките.
- Храната со кожа или кора, како компири, домати, колбаси или сличен вид на храна прободете ја со вилушка неколку пати пред да ја зготвите за да спречите експлодирање.
- За изладена или замрзната храна, поставете подолго време за готвење.
- Јадењата со сос мора да се мешаат од време на време.
- Зеленчукот кој има цврста структура, како што се моркови, грашок или карфиол, мора да се готви во вода.
- Поголемите парчиња превртете ги по изминување на половина од времето за готвење.
- Ако е можно, исечете го зеленчукот на парчиња со иста големина.
- Користете рамни, широки садови.
- Не користете садови за готвење направени од порцелан, керамика или глина со неглазирано дно или со мали

дупчиња, на пр. на рачките. Влагата може да навлезе во овие дупчиња со што садот ќе напукне кога е загреан.

- Статкениот плех за готвење е неопходен за функционирањето на микробрановата рерна. Ставете ја храната или течностите на него.

#### Одмрзнување месо, живина, риба

- Ставете ја замрзнатата и распакуваната храна на мала чинија превртена наопаку, а под неа ставете сад за да може во него да се собере течноста од одмрзнувањето.
- Превртете ја храната кога ќе измине половина од времето што е потребно за одмрзнување. Ако е возможно, одвојте ги и отстранете ги парчињата што почнале да се одмрзнуваат.

#### Одмрзнување путер, делови од колач, урда

- Не одмрзнувајте ја целосно храната во апаратот, оставете ја да се одмрзне на собна температура. На тој начин се постигнува поизедначен резултат. Пред одмрзнувањето, целосно извадете го металното или алуминиумското пакување.

#### Одмрзнување овошје, зеленчук

- Ако овошјето и зеленчукот не треба да се варат, не одмрзнувајте ги целосно во апаратот. Оставете да се одмрзнат на собна температура.
- Можете да користите микробранови со поголема јачина за готвење на овошјето и зеленчукот без претходно да ги одмрзнувате.

#### Готови оброци

- Можете да подготвувате готови јадења во апаратот само ако нивното пакување е pogodно за употреба во микробранова печка.
- Мора да ги следите упатствата на производителот испечатени на пакувањето (на пр. отстранете ја металната прекривка и прободете ја пластичната фолија).

## Погодни садови за готвење и материјали

Садови за готвење / материјал	Микробранова рерна			Скара
	Одмрзнување	Подгревање	Готвење	
Огноотпорно стакло и порцелан без метални компоненти, на пр. Пирекс, огноотпорно стакло	✓	✓	✓	✓
Стакло што не е огноотпорно и порцелан <sup>1)</sup>	✓	✗	✗	✗
Стакло и стаклена керамика направена од огноотпорен материјал / материјал отпорен на замрзнување (на пр. Аркофлам), полица за скара	✓	✓	✓	✓
Керамика <sup>2)</sup> , глинени садови <sup>2)</sup>	✓	✓	✓	✗
Пластика отпорна на топлина до 200 °C <sup>3)</sup>	✓	✓	✓	✗
Картон, хартија	✓	✗	✗	✗
Тенка пластична фолија	✓	✗	✗	✗
Фолија за печење со затворање безбедно за во микробранова печка <sup>3)</sup>	✓	✓	✓	✗
Садови за печење направени од метал, на пример, емајл, лиено железо	✗	✗	✗	✓
Калапи за печење, обложени со црн лак или силикон <sup>3)</sup>	✗	✗	✗	✓
Плех за печење	✗	✗	✗	✓
Садови за запечување, на пр. сад криспи или кранч	✗	✓	✓	✗
Готови јадења во пакување <sup>3)</sup>	✓	✓	✓	✓

<sup>1)</sup> Без сребрени, златни, или метални облоги / украси

<sup>2)</sup> Без кварцни или метални компоненти, или глазури кои содржат метали

<sup>3)</sup> Мора да ги следите упатствата на производителот за максималните температури.





✓ **Соодветна**



✗ **не е соодветна**

### 6.2 Активирање и деактивирање на микробрановата рерна

#### ⚠ ВНИМАНИЕ!

Не оставајте ја микробрановата рерна да работи кога во неа нема храна.

1. Притиснете  или  за да го поставите нивото на моќност. За да одберете соодветно ниво видете во табелата подолу.
2. Притиснете на  или  за да го поставите времето на готвење.

3. Притиснете  за да потврдите и да ја активирате микровалната. За откажување на поставките притиснете на .

За да ја деактивирате микробрановата рерна:

- почекајте додека микробрановата рерна не се деактивира автоматски, кога времето завршува. На екранот се прикажува 0:00.
- отворете ја вратата. Микробрановата рерна запира автоматски. Затворете ја вратата и притиснете  за да продолжите со готвење. Користете ја оваа опција за да ја проверите храната.

- притиснете .





 Кога микробрановата рерна се деактивира автоматски, се огласува звучен сигнал.

## 6.3 Табели за поставување јачина

### Микробранова рерна

Јачина на микробранови	Ниско	Средно ниско	Средно	Средно високо	Високо
Екран	■ 100 Watt	■ 300 Watt	▲ 500 Watt	■ 700 Watt	■ 900 Watt



### Скара и Комбинирано готвење

Притиснете	Екран	Поставување јачина
	Екран	Скара 100%
Еднаш		Скара 100%
Два пати		Микробранови 36% Скара 64%
Три пати		Микробранови 55% Скара 45%
Четири пати	<b>900 WATT</b>	Микробранови 100%

## 6.4 Брз почеток



 Максималното време на готвење е 95 минути.

Брзо може да ја активирате микробрановата на следниве начини.

- Притиснете за да  ја вклучите микробрановата печка 30 секунди на најголема моќност. Времето на готвење се зголемува за 30 секунди со секое дополнително притискање на копчето.
- Притиснете  еднаш. Наодете го времето на готвење со копчето за Поставки. Притиснете  за да ја вклучите микробрановата печка со цела моќност.

## 6.5 Печење скара и Комбинирано готвење

Погледнете во табелите за поставки за јачина.



1. Притиснете  повеќе пати за поставување на функциите печење на скара или комбинирано готвење.
2. Притиснете го копчето за Поставки за да го поставите времето.
3. Притиснете  за да потврдите и да ја активирате микровалната.

 Се огласува звучен сигнал откако ќе помине половина од времето за готвење. Можете да ја превртите храната.

## 6.6 Одмрзнување

1. Притиснете на  неколку пати за да одберете вид на храна.







Симбол	Функција
	Одмрзнување леб
	Одмрзнување месо
	Одмрзнување риба
	Одмрзнување зеленчук

2. Притиснете  и  за да ја поставите тежината. Времето е поставено автоматски.
3. Притиснете  за да потврдите и да ја активирате микровалната.

## 6.7 Повеќефазно готвење

Можете да го поставите уредот да работи функциите последователно. Готвењето може да се изврши во до три фази, а ако една од нив е одмрзнување, мора да биде поставена како прва фаза.

Пример: Одмрзнување и Микробранова рерна

1. Притиснете  и изберете ја храната.
2. Притиснете  или  за да ја изберете тежината.
3. Притиснете  или  за да го поставите нивото на моќност.
4. Притиснете  или  за да го поставите времето за готвење.

За да го поставите третото ниво, повторете ги чекорите 3 и 4.

5. Притиснете  за да потврдите.

Екранот одбројува време. Кога ќе слушнете звучен сигнал за време на режимот на одмрзнување, свртете ја или разместете ја храната.

## 6.8 Омилена

Може да сочувате 3 омилени програми.

Користете ја оваа функција за да зачувате поставка што често ја користите со микробранова.

1. Поставете ја функцијата и параметрите што сакате да ги зачувате.



Погледнете ја постапката за функцијата што сакате да ја поставите.

2. Притиснете  и држете 2 секунди. Се огласува звучен сигнал.

3. Притиснете  за да потврдите и зачувате.

Можете да ги менувате сочуваните омилени. Притиснете  и променете ја функцијата или параметрите користејќи ја истата постапка.

## Користење на Омилена програма

1. Во режим на мирување, притиснете  повеќепати за да изберете поставка 1, 2 или 3.
2. Притиснете  за да ја активирате микробрановата печка.

## Омилено мени

Јадење	Тежина	Екран
Омекнување на путер	50 g	50 g
	100 g	100 g
	150 g	150 g
	200 g	200 g
	250 g	250 g
Топење чоколадо	100 g	100 g
	150 g	150 g
	200 g	200 g
Чоколадна торта	1 чаша	1
	2 чаши	2
	3 чаши	3
	4 чаши	4

## 7. КОРИСТЕЊЕ НА ДОДАТОЦИТЕ

### ПРЕДУПРЕДУВАЊЕ!

Видете во поглавјата за заштита и сигурност.

### 7.1 Вметнување комплет со чинија за вртење

#### ВНИМАНИЕ!

Не гответе храна без комплет со чинија за вртење. Користете го само комплетот со чинија за вртење обезбеден со микробрановата рерна.

 Никогаш не гответе храна директно на стаклената тава за готвење.

1. Ставете ја водилката за валјакот околу оската на чинијата за вртење.
2. Ставете ја стаклената тава за готвење на водилката за валјакот.

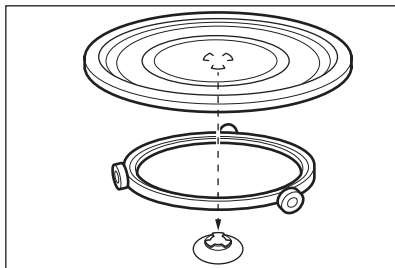

Ставете го држачот за скара на комплетот со чинија за вртење.

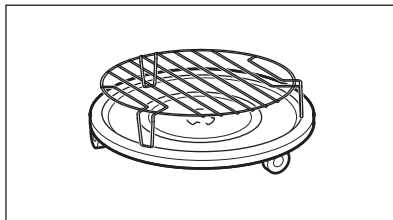

## 7.2 Вметнување држач за скара

### ⚠ ВНИМАНИЕ!





Држачот за скара не може да се користи со микробрановата функција. Постои ризик од оштетување на апаратот. Користете ја решетката за скара само со функцијата за скара.

## 8. ДОПОЛНИТЕЛНИ ФУНКЦИИ

### 8.1 Безбедносна брава за деца

Безбедносната брава за деца спречува случајно работење со микробрановата перна.

Притиснете го и задржете го  3 секунди. Се огласува звучен сигнал.

Кога е вклучена Безбедносната брава за деца, екранот покажува .

За да ја исклучите Бравата за заштита на деца Притиснете го и задржете на  3 секунди.

Се огласува звучен сигнал.

### 8.2 Кујнски тајмер

Можете да поставите максимум 95 минути.

 Кога функцијата за кујнски тајмер е активна не може да се постави друга програма.

1. Притиснете .
2. Притиснете го копчето за Поставки за да го внесете времето.



После 2 секунди автоматски започнува да работи тајмерот.



Тајмерот престанува да работи кога ќе ја отворите вратата или кога ќе го ставите апаратот на пауза. Кога продолжувате со готвење тајмерот се враќа кон претходно поставеното време.

Кога поставеното време ќе заврши, се огласува звучен сигнал.

### 8.3 Поставување на часовникот



 Можете да го поставите времето во 12-часовен или 24-часовен систем на часовник.

1. Притиснете  додека 12Н или 24Н не се прикаже формат.
2. Притиснете Поставки за да го внесете бројот на часови.
3. Притиснете  за да потврдите.
4. Притиснете Поставки за да го внесете бројот на минути.
5. Притиснете  за да потврдите.

❗ Ако не сакате часовникот да се гледа на екранот, притиснете  додека на екранот не се прикаже OFF и притиснете  за да потврдите. На екранот се прикажува 00:00 и автоматски се исклучува по 5 мин.

## 8.4 Исклучување на звукот на копчето на допир

Оваа функција овозможува да се исклучи звукот на копчето на допир.

1. Отворете ја вратата.
2. Притиснете и задржете  и притиснете  истовремено. Се прикажува OFF.
3. Затворете ја вратата.

За да го вклучите звукот, повторете ја постапката погоре. Се прикажува ON.

# 9. НАПОМЕНИ И КОРИСНИ СОВЕТИ

## ⚠ ПРЕДУПРЕДУВАЊЕ!

Видете во поглавјата за заштита и сигурност.

## 9.1 Корисни совети за готвење со микробранови

Проблем	Решение
Не можете да најдете информации за количината на храна што се подготвува.	Побарајте слична храна. Продолжете го или скратете го времето на готвење во согласност со следното правило: <ul style="list-style-type: none"><li>• Двојна количина речиси двојно подолго време.</li><li>• Половина количина е половина време.</li></ul>
Храната премногу се исушила.	Поставете пократко време на готвење или изберете пониска јачина на микробранови.
Храната уште не се одмрзнала, не е жешка или зготвена, откако поминало времето.	Поставете подолго време на готвење или повисока јачина на микробранови. Имајте предвид дека за поголеми количини потребно е подолго време.
Кога ќе заврши времето на готвење, храната е презагрена на надворешната страна, но се уште не е готова внатре.	Следниот пат поставете пониска јачина и подолго време. На половина од готвењето, промешајте ги течните јадења, на пр. супа.
Резултатите од готвењето на оризот се слаби.	За да добиете подобри резултати кај оризот, користете рамни и широки садови.

## 9.2 Одмрзнување

Смрзнато печено месо секогаш одмрзнувајте го со мрсната страна свртена надолу.

Не одмрзнувајте покриено месо, бидејќи тоа може да предизвика процес на готвење наместо на одмрзнување.

Цели парчиња живина секогаш одмрзнувајте ги со градите свртени надолу.

## 9.3 Готвење

Разладеното место и живина секогаш вадете ги од фрижидерот барем 30 минути пред готвењето.

Оставете ги месото, живината, рибата и зеленчукот покриени по готвењето.

Со четка нанесете малку масло или путер на рибата.

Сите видови зеленчук треба да се готват при максимална јачина на микробранови.

Додавајте по 30 - 45 ml ладна вода на секои 250 g зеленчук.

Исечете го свежиот зеленчук на рамномерни парчиња пред готвењето. Гответе го сиот зеленчук со капак на садот.

#### 9.4 Повторно загревање

Кога повторно загревате спакувани готови јадења, секогаш следете ги упатствата напишани на амбалажата.

#### 9.5 Печење на скара

За печење рамна храна на скара во средината на решетката за скара.

Превртете ја храната на половина од времето за готвење и продолжете со печењето.

#### 9.6 Комбинирано готвење

Користете го Комбинираното готвење за одредени видови храна да ги одржите крцкави.

Свртете ја храната на половина време од готвењето и потоа продолжете со готвењето.

Има 2 режими за Комбинирано готвење. Секој режим ги комбинира микробрановите и функциите на скарата според различни временски периоди и различни јачини.

## 10. НЕГА И ЧИСТЕЊЕ

### ПРЕДУПРЕДУВАЊЕ!

Видете во поглавјата за заштита и сигурност.

#### 10.1 Белешки и совети за чистење

- Предниот дел на апаратот чистете го со мека крпа натопена со топла вода и средство за чистење.
- За чистење на металните површини употребете специјално средство за чистење.
- Чистете ја внатрешноста на апаратот по секоја употреба за да го одржувате во добра состојба. Редовно отстранувајте ги остатоците од храната. Погрижете се да се ослободите од високиот пареа/влажност.
- Тврдокорната нечистотија исчистете ја со специјално средство за чистење.
- Чистете ги сите додатоци редовно и оставете ги да се исушат. Користете мека крпа со топла вода и средство за чистење.
- За да го омекнете стврднатите остатоци кои тешко се отстрануваат,

зовријте чаша со вода во микробрановата рерна на максимална јачина со времетраење од 2 до 3 минути.

- За да ги отстраните непријатните мириси, измешајте чаша вода со 2 лажички сок од лимон и варете на полна микробранова јачина 5 минути.

#### 10.2 Начин на користење: Aqua Clean

Оваа процедурата за чистење користи пареа за да помогне во вадење на преостанатата мрснотија и остатоците од храна од апаратот.



1. Ставете чаша што содржи 200 ml вода во средината на стаклениот плех за готвење.
2. Поставете ја моќноста на 900 W.
3. Пуштете го апаратот да работи околу 60 3 мин.
4. Почekaјте апаратот да се олади. Исушете ја внатрешноста со мека крпа.

## 11. РЕШАВАЊЕ ПРОБЛЕМИ

### ПРЕДУПРЕДУВАЊЕ!

Видете во поглавјата за заштита и сигурност.

## 11.1 Што да направите ако...

Проблем	Можна причина	Решение
Апаратот не функционира.	Апаратот не е вклучен во струја.	Приклучете го апаратот.
Апаратот не функционира.	Недостаток на напојување со електрична енергија.	Проверете го осигурувачот или главниот прекинувач. Ако осигурувачот или прекинувачот продолжи да го прекинува колото, контактирајте со квалификуван електричар.
Апаратот не функционира.	Вратата не е правилно затворена.	Осигурете се дека ништо не ја блокира вратата.
Светилката не работи.	Светилката не е исправна.	Светлото треба да се замени.
На екранот се прикажува  .	Бравата за деца е вклучена.	Деактивирајте ја бравата за деца. Држете го  3 секунди.
Има искри во отворот.	Има метален сад или сад со метален раб внатре.	Извадете го садот од апаратот.
Има искри во отворот.	Има метален ражеб или алуминиумска фолија внатре која ги допира внатрешните сидови.	Проверете дали ражените и фолијата ги допираат сидовите во внатрешноста.
Комплетот со чинијата за вртење произведува бука како гребење или мелење.	Има предмет или нечистотија под стаклената тава за готвење.	Исчистете ја зоната под стаклената тава за готвење.
Апаратот престанува да работи без јасна причина.	Има дефект.	Ако оваа ситуација се повторува, повикајте го овластениот сервисен центар.

## 11.2 Сервисни податоци

Ако не можете самите да го решите проблемот, обратете се кај Вашиот дилер или во овластениот сервисен центар.

Потребните податоци за сервисниот центар се на плочката со спецификации. Плочката со спецификации е на апаратот. Не отстранувајте ја плочката со спецификации од апаратот.

### Препорачуваме овде да ги запишете податоците:

Модел (MOD.) .....

...

Број на производ (PNC) .....

...

Сериски број (SN.) .....

...

## 12. ЕНЕРГЕТСКА ЕФИКАСНОСТ

### 12.1 Информации за производот за потрошувачката на енергија и максималното време за постигнување на применливиот режим со мала моќност

Потрошувачка на енергија во мирување со вклучен екран	0,8 W
---	----------

Потрошувачка на енергија во мирување со исклучен екран	0,5 W
--	----------

Максимално време потребно за опремата автоматски да го достигне применливиот режим со мала моќност	20 мин
--	-----------

## 13. ГРИЖА ЗА ЖИВОТНАТА СРЕДИНА

Рециклирајте материјали со симболот . Ставете го пакувањето во соодветни контејнери за да го рециклирате. Помогнете во заштитата на животната средина и здравјето на луѓето со рециклирање на отпад од електрични и

електронски апарати. Не фрлајте ги апаратите означени со симболот  со отпадот од домаќинството. Вратете го производот во вашиот локален објект за рециклирање или контактирајте со општинската канцеларија.

Producent zastrzega sobie możliwość wprowadzenia zmian bez wcześniejszego powiadomienia.

1. INFORMACJE DOTYCZĄCE BEZPIECZEŃSTWA.....	96	7. KORZYSTANIE Z AKCESORIÓW.....	107
2. INSTRUKCJE DOTYCZĄCE BEZPIECZEŃSTWA.....	99	8. DODATKOWE FUNKCJE.....	108
3. INSTALACJA.....	100	9. WSKAZÓWKI I PORADY.....	109
4. OPIS PRODUKTU.....	102	10. PIEŁĘGNACJA I CZYSZCZENIE.....	110
5. PRZED PIERWSZYM UŻYCIEM.....	103	11. ROZWIĄZYWANIE PROBLEMÓW.....	110
6. CODZIENNE UŻYTKOWANIE.....	104	12. EFEKTYWNOŚĆ ENERGETYCZNA.....	111
		13. OCHRONA ŚRODOWISKA.....	111

## 1. ⚠ INFORMACJE DOTYCZĄCE BEZPIECZEŃSTWA

Przed instalacją i użyciem urządzenia należy dokładnie przeczytać dołączoną instrukcję. Producent nie odpowiada za obrażenia ciała ani szkody spowodowane nieprawidłową instalacją lub eksploatacją produktu. Należy zachować instrukcję obsługi w bezpiecznym i łatwo dostępnym miejscu w celu wykorzystania w przyszłości.

### 1.1 Bezpieczeństwo dzieci i osób o ograniczonych zdolnościach ruchowych

#### ⚠ OSTRZEŻENIE!

Zagrożenie uduszeniem, odniesieniem obrażeń lub trwałą niepełnosprawnością.

- Urządzenia mogą obsługiwać dzieci po ukończeniu ósmego roku życia oraz osoby o ograniczonych zdolnościach fizycznych, sensorycznych lub umysłowych, a także nieposiadające odpowiedniej wiedzy lub doświadczenia, jeśli będą one nadzorowane lub zostaną poinstruowane w zakresie bezpiecznego korzystania z urządzenia i będą świadome związanych z tym zagrożeń. Dzieci w wieku poniżej 8 lat i osoby o znacznym stopniu niepełnosprawności nie powinny zbliżać się urządzenia, jeśli nie znajdują się pod stałym nadzorem.
- Dzieci należy pilnować, aby nie bawiły się urządzeniem.

- Przechowywać opakowanie w miejscu niedostępnym dla dzieci lub zutylizować je w odpowiedni sposób.
- **OSTRZEŻENIE:** Podczas działania urządzenia jego nieosłonięte elementy nagrzewają się do wysokiej temperatury. Dzieci i zwierzęta domowe nie powinny się zbliżać do pracującego lub stygnącego urządzenia.
- Jeśli urządzenie wyposażono w blokadę uruchomienia, zaleca się jej włączenie.
- Dzieci nie powinny zajmować się czyszczeniem ani konserwacją urządzenia bez odpowiedniego nadzoru.

## 1.2 Ogólne zasady bezpieczeństwa

- Urządzenie jest przeznaczone wyłącznie do stosowania w kuchni.
- Urządzenie przeznaczone jest do użytku domowego w pomieszczeniach zamkniętych.
- Urządzenie można użytkować w biurach, pokojach hotelowych, pokojach w pensjonatach, domach dla gości w gospodarstwach rolnych i innych podobnych miejscach, gdzie użytkowanie nie przekracza średniego poziomu użytkowania w gospodarstwie domowym.
- **OSTRZEŻENIE:** Podczas działania urządzenia jego nieosłonięte elementy nagrzewają się do wysokiej temperatury. Należy zachować ostrożność, aby nie dotknąć elementów grzejnych.
- **OSTRZEŻENIE:** Tylko wykwalifikowana osoba może wykonywać czynności serwisowe lub naprawcze związane z demontażem osłony zapewniającej ochronę przed narażeniem na działanie energii mikrofalowej.
- **OSTRZEŻENIE:** Jeśli nastąpi uszkodzenie drzwi lub ich uszczelki, urządzenie nie może być używane do czasu naprawy przez wykwalifikowaną osobę.
- **OSTRZEŻENIE:** Nie podgrzewać cieczy ani żadnych potraw w szczelnych pojemnikach. Mogą one wybuchnąć.
- Jeśli przewód zasilający jest uszkodzony, musi go wymienić producent, autoryzowane centrum serwisowe lub inna wykwalifikowana

na osoba, aby zapobiec ryzyku porażenia prądem.

- Przed przystąpieniem do konserwacji należy wyłączyć urządzenie i wyjąć wtyczkę przewodu zasilającego z gniazda.
- Do wyjmowania lub wkładania akcesoriów i naczyń należy zawsze używać rękawic kuchennych.
- Nie używać urządzenia z zewnętrznym zegarem ani oddzielnym systemem zdalnego sterowania.
- Podczas gotowania w kuchence mikrofalowej nie można używać metalowych pojemników na żywność lub napoje.
- Należy stosować wyłącznie akcesoria i naczynia przeznaczone do kuchenek mikrofalowych.
- Podgrzewając żywność w pojemnikach z papieru lub tworzywa, należy obserwować urządzenie, ponieważ występuje zagrożenie zapłonem.
- Urządzenie jest przeznaczone do podgrzewania żywności i napojów. Suszenie żywności lub odzieży oraz podgrzewanie podkładek podgrzewających, pantofli, gąbek, wilgotnej szmatki i podobnych ele-

mentów może prowadzić do obrażeń ciała, zapalenia lub pożaru.

- Jeśli z urządzenia wydobywa się dym, należy je wyłączyć lub odłączyć od zasilania i pozostawić zamknięte drzwi w celu wypalenia płomienia.
- Podgrzewanie napojów w kuchence mikrofalowej może spowodować opóźnione wrzenie z erupcją. Należy zachować ostrożność przy obchodzeniu się z pojemnikiem.
- Zawartość butelek do karmienia i słoików dla niemowląt należy wymieszać lub wstrząsnąć, a następnie sprawdzić temperaturę przed spożyciem, aby uniknąć poparzenia.
- Nie podgrzewać w urządzeniu jajek w skorupkach i całych obranych jajek, ponieważ mogą eksplodować, nawet po zakończeniu podgrzewania w kuchence mikrofalowej.
- Nieutrzymywanie urządzenia w czystości może spowodować pogorszenie stanu jego powierzchni, co może negatywnie wpływać na żywotność urządzenia i spowodować niebezpieczną sytuację.

- Podczas pracy urządzenia temperatura dostępnych powierzchni może być wysoka.
- Nie włączać urządzenia, gdy jest puste. Metalowe części wewnątrz komory mogą spowodować powstanie łuku elektrycznego.
- Urządzenie należy regularnie czyścić i usuwać wszelkie pozostałości żywności.
- Do czyszczenia urządzenia nie wolno używać sprzętów czyszczących parą.
- Do czyszczenia szyb w drzwiach nie używać ściernych środków czyszczących ani ostrych, metalowych myjek, ponieważ mogą one porysować powierzchnię, co może skutkować pęknięciem szkła.
- Urządzenie należy obsługiwać przy otwartych drzwiach dekoracyjnych (jeśli dotyczy).

## 2. INSTRUKCJE DOTYCZĄCE BEZPIECZEŃSTWA

### 2.1 Instalacja

#### OSTRZEŻENIE!

Urządzenie może zainstalować i podłączyć wyłącznie wykwalifikowana osoba.

- Usunąć wszystkie elementy opakowania.
- Nie instalować ani nie używać uszkodzonego urządzenia.
- Należy postępować zgodnie z instrukcją instalacji dołączoną do urządzenia.
- Zachować ostrożność podczas przenoszenia urządzenia, ponieważ jest ono ciężkie. Należy zawsze stosować rękawice ochronne i mieć na stopach pełne obuwie.
- Nigdy nie ciągnąć urządzenia za uchwyt.
- Zachować minimalne odstępów od innych urządzeń i mebli.
- Zainstalować urządzenie w odpowiednim i bezpiecznym miejscu, które spełnia wymagania instalacyjne.
- Boki urządzenia powinny sąsiadować z urządzeniami lub meblami o tej samej wysokości.

### 2.2 Podłączenie do sieci elektrycznej

#### OSTRZEŻENIE!

Występuje zagrożenie pożarem i porażeniem prądem elektrycznym.

- Wszystkie połączenia elektryczne powinien wykonać wykwalifikowany elektryk.
- Urządzenie musi być uziemione.
- Upewnić się, że parametry na tabliczce znamionowej odpowiadają parametrom znamionowym źródła zasilania.
- Jeśli urządzenie jest podłączone do sieci za pomocą przedłużacza, należy sprawdzić, czy przedłużacz ma prawidłowe uziemienie.
- Należy zwrócić uwagę, aby nie uszkodzić wtyczki ani przewodu zasilającego. Wymianę uszkodzonego przewodu zasilającego należy zlecić przedstawicielowi serwisu lub wykwalifikowanemu elektrykowi.
- Odłączając urządzenie, nie należy ciągnąć za przewód zasilający. Należy zawsze ciągnąć za wtyczkę sieciową.

## 2.3 Przeznaczenie

### OSTRZEŻENIE!

Zagrożenie odniesieniem obrażeń, oparzeniem, porażeniem prądem lub wybuchem.

- Nie zmieniać parametrów technicznych urządzenia.
- Nie pozostawiać urządzenia bez nadzoru podczas pracy.
- Nie naciskać na otworne drzwi.
- Należy upewnić się, że otwory wentylacyjne są drożne.
- Nie używać urządzenia jako powierzchni roboczej ani nie przechowywać produktów w jego wnętrzu.

## 2.4 Konserwacja i czyszczenie

### OSTRZEŻENIE!

Zagrożenie odniesieniem obrażeń, pożarem lub uszkodzeniem urządzenia.

- Przed przystąpieniem do konserwacji należy wyłączyć urządzenie i odłączyć wtyczkę zasilania od gniazda sieciowego.
- Aby zapobiec uszkodzeniu powierzchni urządzenia, należy regularnie ją czyścić.
- Nie dopuszczać do gromadzenia się na powierzchniach uszczelniających drzwi resztek potraw ani pozostałości środków czyszczących.
- Resztki tłuszczu i potraw w urządzeniu mogą być przyczyną powstania pożaru lub łuku elektrycznego podczas działania funkcji kuchenki mikrofalowej.
- Urządzenie należy czyścić wilgotną miękką szmatką. Stosować wyłącznie

obojętne detergenty. Nie używać produktów ściernych, myjek do szorowania, rozpuszczalników ani metalowych przedmiotów.

- Stosując aerosol do piekarników, należy przestrzegać wskazówek dotyczących bezpieczeństwa umieszczonych na opakowaniu.

## 2.5 Serwis

- Aby naprawić urządzenie, należy skontaktować się z autoryzowanym centrum serwisowym. Należy stosować wyłącznie oryginalne części zamienne.
- Informacja dotycząca oświetlenia w urządzeniu i elementów oświetleniowych sprzedawanych osobno jako części zamienne: Zastosowane elementy oświetleniowe są przystosowane do pracy w wymagających warunkach fizycznych (temperatura, drgania, wilgotność) w urządzeniach domowych lub są przeznaczone do sygnalizacji stanu działania urządzenia. Nie są one przeznaczone do innych zastosowań i nie nadają się do oświetlenia pomieszczeń domowych.

## 2.6 Utylizacja

### OSTRZEŻENIE!

Zagrożenie odniesieniem obrażeń lub uduszeniem.

- Odłączyć urządzenie od zasilania.
- Odciąć przewód zasilający blisko urządzenia i oddać do utylizacji.

# 3. INSTALACJA

### OSTRZEŻENIE!

Patrz rozdział dotyczący bezpieczeństwa.

## 3.1 Informacje ogólne

### UWAGA!

Nie podłączać urządzenia do przejściówek ani przedłużaczy. Może to doprowadzić do przeciążenia i zagrożenia pożarem.

### UWAGA!

Minimalna wysokość instalacji wynosi 85 cm.

- Kuchenka mikrofalowa jest przeznaczona wyłącznie do zabudowy. Należy ją umieścić na stabilnej i płaskiej powierzchni.
- W miejscu, w którym znajduje się kuchenka mikrofalowa szafka nie może mieć tylnej ścianki.
- Kuchenkę mikrofalową należy umieścić z dala od pary, gorącego powietrza i rozprysków wody.

- Kuchenka mikrofalowa może zakłócać odbiór sygnału pobliskich odbiorników radiowych lub telewizyjnych.
- Po transportowaniu kuchenki mikrofalowej w niskiej temperaturze nie należy włączać jej od razu po zakończeniu instalacji. Pozostawić w temperaturze pokojowej, aż się ogrzeje do temperatury otoczenia.

### 3.2 Instalacja elektryczna

Urządzenie wyposażono w przewód zasilający oraz wtyczkę.

Kabel ma przewód uziemiający z wtyczką uziemiającą. Wtyczka musi być podłączona do prawidłowo zainstalowanego i uziemionego gniazdka. W razie wystąpienia zwarcia elektrycznego uziemienie zmniejsza ryzyko porażenia prądem elektrycznym.

### 3.3 Instalacja kuchenki mikrofalowej

1. Sprawdzić, czy wymiary mebli odpowiadają odległościom montażu.

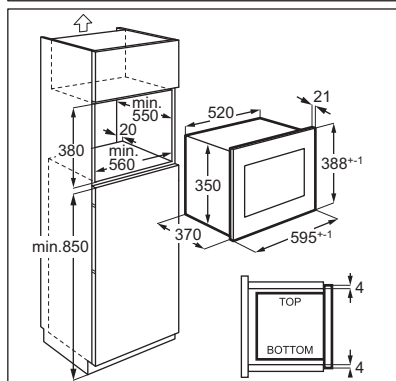
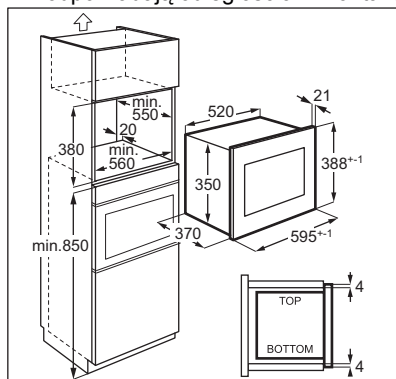

2. Umieścić szablon na dnie szafki i sprawdzić, czy pasuje. Jeśli tak, zaznaczyć miejsca na śruby. Wyjąć szablon i przymocować uchwyt w

zaznaczonych miejscach za pomocą wkrętów (A).

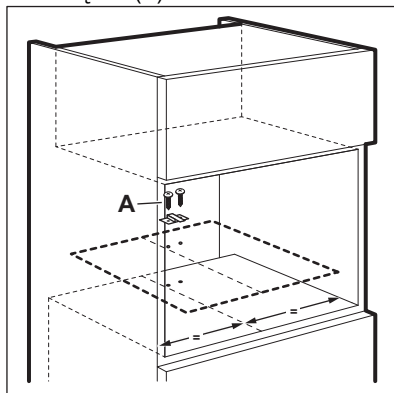

3. Zamontować kuchenkę mikrofalową. Po zamocowaniu uchwytu upewnić się, że blokuje tylną część urządzenia.

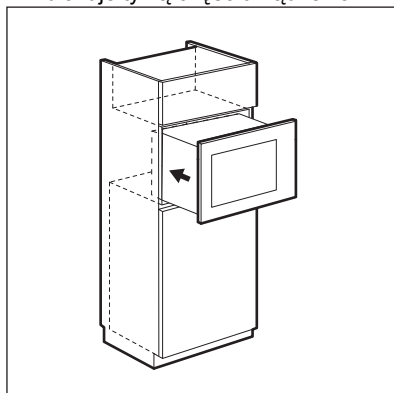

4. Otworzyć drzwi i przymocować kuchenkę mikrofalową za pomocą wkrętu (B).

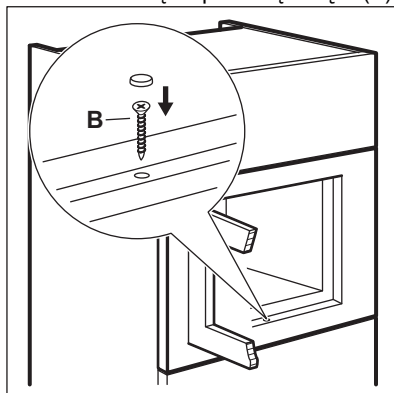

## 4. OPIS PRODUKTU

### 4.1 Ogólne informacje

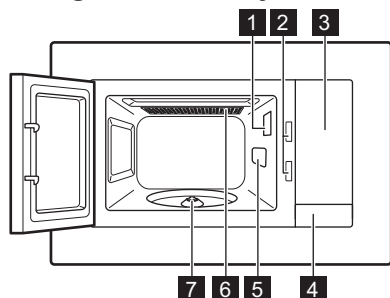

- 1 Lampa
- 2 System blokady bezpieczeństwa
- 3 Panel sterowania
- 4 Otwieracz drzwi
- 5 Pokrywa falowodu
- 6 Grill
- 7 Oś talerza obrotowego

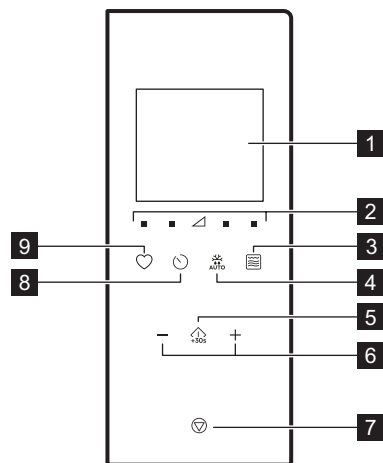

ⓘ Produkt ten spełnia wymagania normy europejskiej EN55011. Zgodnie z tą normą jest klasyfikowany jako sprzęt grupy 2 klasy B. Grupa 2 oznacza, że urządzenie celowo wytwarza energię o częstotliwości radiowej w postaci promieniowania elektromagnetycznego do obróbki cieplnej żywności. Sprzęt klasy B oznacza, że jest on odpowiedni do użytku domowego.

### 4.2 Panel sterowania



Symbol	Funkcja	Opis
2	Przyciski wyboru mocy	Umożliwiają ustawienie mocy mikrofal
3	Przycisk funkcji Grill	Do wyboru funkcji: kuchenka mikrofalowa / tryb łączony / grill.
4	Rozmrażanie	Do rozmrażania żywności według wagi.
5	Start/+30 s	Uruchamianie urządzenia lub wydłużanie czasu pieczenia na 30 sekund przy pełnej mocy.
6	Przyciski regulacji	Do ustawiania czasu gotowania, ciężaru, temperatury lub funkcji Auto-pieczenie.
7	Stop / Wy-czyść	Wyłączanie urządzenia lub kasowanie ustawień pieczenia.

Symbol	Funkcja	Opis
1	Wyświetlacz	Pokazuje ustawienia i aktualny czas.

Symbol	Funkcja	Opis
8		Zegar Ustawianie zegara/przypomnienia.
9		Ulubione Szybki wybór funkcji automatycznej.

### 4.3 Akcesoria

#### Zestaw talerza obrotowego

**i** Do przygotowywania potraw w kuchenke mikrofalowej należy zawsze używać zestawu talerza obrotowego.

Szklana taca do gotowania i talerz obrotowy.

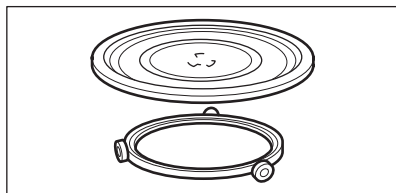

#### Stojak na grill

- Niska podstawka do grillowania

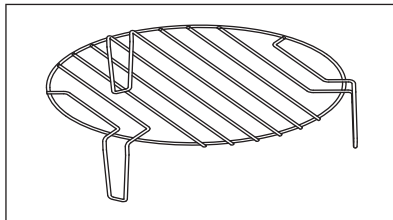

Do: grillowania potraw o niskiej intensywności, pieczenia konwekcyjnego

## 5. PRZED PIERWSZYM UŻYCIEM

### **⚠ OSTRZEŻENIE!**

Patrz rozdział dotyczący bezpieczeństwa.

#### 5.1 Usuwanie folii ochronnej

Przed pierwszym użyciem zdjąć folię ochronną z ramki.

#### 5.2 Czyszczenie wstępne

### **⚠ OSTRZEŻENIE!**



Patrz rozdział „Konserwacja i czyszczenie”.

- Wyjąć wszystkie akcesoria z kuchenki mikrofalowej.
- Ostrożnie wyczyścić komorę piekarnika miękką wilgotną ściereczką.

#### 5.3 Wstępne nagrzewanie

### **⚠ OSTRZEŻENIE!**

Przed pierwszym użyciem należy wstępnie nagrzać puste urządzenie.

- Press  wielokrotnie w celu ustawienia funkcji grillowania .
- Zostawić urządzenie włączone przez 30 min, aby usunąć zapach spowodowany procesem produkcyjnym.
- Otworzyć drzwi i zaczekać, aż ostygną.
- Komorę urządzenia należy wyczyścić wilgotną miękką szmatką i dokładnie osuszyć.

Urządzenie może wydzielać nieprzyjemny zapach i dym podczas kilku pierwszych użyci. Jest to normalne zjawisko i nie oznacza nieprawidłowego działania. Upewnić się, że pomieszczenie jest odpowiednio wietrzne

## 6. CODZIENNE UŻYTKOWANIE

### OSTRZEŻENIE!

Patrz rozdział dotyczący bezpieczeństwa.

### 6.1 Ogólne informacje dotyczące korzystania z urządzenia

- Po wyłączeniu urządzenia pozostawić w nim żywność na kilka minut.
- Przed przygotowaniem żywności należy zdjąć opakowanie z folii aluminiowej, metalowe pojemniki itp.

#### Gotowanie

- Należy gotować produkty pod przykryciem w naczyniach odpowiednich do użycia w kuchence mikrofalowej. Potrawy gotować bez przykrycia tylko, jeśli ich wierzch ma być przypieczony.
- Uważać, aby nie rozgotować potrawy poprzez ustawienie zbyt wysokiej mocy i zbyt długiego czasu gotowania. Może to spowodować wysuszenie, przypalenie lub zapalenie się potrawy.
- Nie gotować w urządzeniu ślimaków w muszlach ani jajek w skorupkach, ponieważ mogą wybuchnąć. W przypadku smażonych jajek najpierw przekłuć żółtka.
- Przed przystąpieniem do gotowania produktów ze „skórką”, takich jak ziemniaki, pomidory czy kiełbaski, należy kilkakrotnie nakłuć je widelcem, aby nie wybuchły.
- W przypadku schłodzonej lub mrożonej żywności należy ustawić dłuższy czas gotowania.
- Potrawy z sosem należy od czasu do czasu mieszać.
- Warzywa o zwartej strukturze, jak marchew, groszek czy kalafior, muszą być gotowane w wodzie.
- Większe kawałki należy obrócić na drugą stronę po upływie połowy czasu gotowania.
- Jeśli to możliwe, warzywa pokroić na kawałki o podobnej wielkości.
- Używać płaskich, szerokich naczyń.
- Nie używać naczyń z porcelany, ceramiki lub fajansu mających nieszkliwione dna lub małe otwory (np. na uchwyty).

Wilgoć znajdująca się w otworach może po podgrzaniu spowodować pęknięcie naczynia.

- Szklana taca do gotowania jest niezbędna do prawidłowego działania kuchenki mikrofalowej. Umieszcza się na niej potrawę i ciecz.

#### Rozmrażanie mięsa, drobiu, ryb

- Mrożoną żywność pozbawioną opakowania należy położyć na odwróconym małym talerzu, umieszczonym w większym pojemniku, tak aby umożliwić spływanie cieczy powstającej podczas rozmrażania.
- Obrócić produkt po upływie połowy czasu rozmrażania. W miarę możliwości rozdzielić, a następnie wyjąć kawałki, które zaczęły się rozmrażać.

#### Rozmrażanie masła, porcji gâteau, twarogu

- Nie rozmrażać tych produktów całkowicie w urządzeniu, lecz dokończyć ich rozmrażanie w temperaturze pokojowej. Zapewnia to bardziej równomierne efekty. Przed rozpoczęciem rozmrażania należy usunąć wszystkie metalowe lub aluminiowe elementy opakowania.

#### Rozmrażanie owoców, warzyw

- Jeśli owoce i warzywa mają pozostać surowe, nie należy rozmrażać ich całkowicie w urządzeniu. Zostawić je do rozmrożenia w temperaturze pokojowej.
- Aby ugotować warzywa i owoce bez ich uprzedniego rozmrażania, należy użyć wyższej mocy mikrofal.

#### Gotowe posiłki

- Gotowe posiłki można przygotowywać w urządzeniu tylko wtedy, gdy ich opakowanie nadaje się do użycia w kuchence mikrofalowej.
- Należy postępować zgodnie z instrukcjami producenta wydrukowanymi na opakowaniu (np. zdjąć metalową osłonę i przekłuć plastikową folię).

## Odpowiednie naczynia i materiały

Materiał naczyń	Mikrofalę			Grillowanie
	Rozmrażanie	Rezystancja	Gotowanie	
Szko i porcelana odporne na wysoką temperaturę, bez metalowych elementów, np. Pyrex, szkło żaroodporne	✓	✓	✓	✓
Szko i porcelana nieodporne na wysoką temperaturę <sup>1)</sup>	✓	x	x	x
Szko i szkło ceramiczne z materiałów odpornych na wysoką i niską temperaturę (np. Arcoflam), ruszt grilla	✓	✓	✓	✓
Ceramika <sup>2)</sup> , naczynia gliniane <sup>2)</sup>	✓	✓	✓	x
Odporny na wysoką temperaturę plastik do 200°C <sup>3)</sup>	✓	✓	✓	x
Karton, papier	✓	x	x	x
Folia spożywcza	✓	x	x	x
Folia do pieczenia z zamknięciem nadającym się do kuchenek mikrofalowych <sup>3)</sup>	✓	✓	✓	x
Naczynia do pieczenia z metalu, np. emaliowane, żeliwne	x	x	x	✓
Formy do pieczenia, pokryte czarnym lakierem lub silikonem <sup>3)</sup>	x	x	x	✓
Blacha do pieczenia ciasta	x	x	x	✓
Naczynia do przyrumieniania, np. talerz crisp lub crunch	x	✓	✓	x
Gotowe posiłki w opakowaniach <sup>3)</sup>	✓	✓	✓	✓

<sup>1)</sup> bez srebrnych, złotych, platynowych lub innych metalowych ozdób/elementów

<sup>2)</sup> bez kwarcu lub elementów metalowych albo powłok zawierających metale

<sup>3)</sup> Należy przestrzegać instrukcji producenta dotyczących maksymalnej temperatury.





✓ można stosować

x nie można stosować

## 6.2 Włączanie i wyłączanie kuchenki mikrofalowej

### ⚠ UWAGA!



Nie wolno dopuścić do uruchomienia kuchenki mikrofalowej, jeśli nie ma w niej żywności.

1. Naciśnąć  lub , aby ustawić poziom mocy. Aby wybrać odpowiedni poziom, patrz poniższa tabela.
2. Naciśnąć  lub , aby ustawić czas gotowania.

3. Naciśnąć , aby potwierdzić i włączyć kuchenkę mikrofalową.

Aby anulować ustawienia, naciśnąć .

Aby wyłączyć kuchenkę mikrofalową:

- Zaczekaj, aż kuchenka mikrofalowa wyłączy się automatycznie po upływie ustawionego czasu. Na wyświetlaczu widoczne jest wskazanie 0:00.
- Otwórz drzwi urządzenia. Kuchenka mikrofalowa wyłączy się automatycznie. Zamknij drzwi i naciśnij , aby kontynuować gotowanie. Ta opcja służy do sprawdzania żywności.
- Naciśnij .

**i** Gdy kuchenka mikrofalowa wyłączy się automatycznie, rozlegnie się sygnał dźwiękowy.

## 6.3 Tabele ustawień mocy

### Mikrofale

Moc mikrofal	Niska	Śr. niska	Średn.	Śr. wysoka	Wysoka
Wyświetlacz	■ 100 Watt	■ 300 Watt	△ 500 Watt	■ 700 Watt	■ 900 Watt



### Grill oraz tryb łączony

Nacisnąć	Wyświetlacz	Ustawienia mocy
		Grill 100%
2 razy		Mikrofale 36% Grill 64%
3 razy		Mikrofale 55% Grill 45%
4 razy	<b>900 WATT</b>	Mikrofale 100%

### 6.4 Szybkie uruchomienie

**i** Maksymalny czas gotowania wynosi 95 minut.

Szybkie uruchomienie kuchenki mikrofalowej jest możliwe na kilka sposobów.

- Nacisnąć , aby włączyć kuchenkę mikrofalową na 30 sekund z ustawieniem pełnej mocy. Każde naciśnięcie przycisku powoduje wydłużenie czasu gotowania o 30 sekund.
- Nacisnąć jednokrotnie . Ustawić czas pieczenia za pomocą przycisków wyboru ustawień. Nacisnąć , aby włączyć kuchenkę mikrofalową z ustawieniem pełnej mocy.

### 6.5 Grill oraz tryb łączony Combi

Patrz tabele ustawień mocy.





- Kilkakrotnie nacisnąć , aby ustawić funkcję Grill lub tryb łączony Combi.



- Nacisnąć pole ustawień, aby ustawić ten czas.
- Nacisnąć , aby potwierdzić i włączyć kuchenkę mikrofalową.

**i** Po upływie połowy czasu pieczenia rozlegnie się sygnał dźwiękowy. Można wtedy odwrócić potrawę.

### 6.6 Rozmrażanie

- Nacisnąć wielokrotnie przycisk , aby wybrać rodzaj produktu.

Symbol	Funkcja
	Rozmrażanie chleba
	Rozmrażanie mięsa
	Rozmrażanie ryb
	Rozmrażanie warzyw

- Ustawić ciężar za pomocą przycisków  i . Czas zostanie ustawiony automatycznie.
- Nacisnąć , aby potwierdzić i włączyć kuchenkę mikrofalową.

### 6.7 Gotowanie wieloetapowe

Można ustawić urządzenie tak, aby wykonywało funkcje kolejno. Gotowanie może odbywać się w maksymalnie trzech etapach, a jeśli jednym z nich jest rozmrażanie, musi być ono ustawione jako pierwszy etap.

Przykład: Rozmrażanie i mikrofale:

- Nacisnąć  i wybrać potrawę.

- Nacisnąć **+** lub **-**, aby wybrać wagę.
- Nacisnąć **↙** lub **■**, aby ustawić poziom mocy.
- Nacisnąć **+** lub **-**, aby ustawić czas gotowania.

Aby ustawić trzeci etap, powtórz kroki 3 i 4.

- Nacisnąć **↗**, aby potwierdzić.

Wyświetlacz odlicza czas. Po usłyszeniu sygnału dźwiękowego w trakcie trybu rozmrażania należy odwrócić potrawę lub zmienić jej ułożenie.

## 6.8 Ulubione

W pamięci można zapisać 3 ulubione ustawienia.

Funkcja ta służy do zapisywania często używanych ustawień kuchenki mikrofalowej.

- Ustawić tę funkcję i parametry do zapisania.

Patrz procedura dotycząca funkcji, którą chcesz ustawić.

- Nacisnąć **♡** i przytrzymać przez 2 sekundy. Rozlegnie się sygnał dźwiękowy.

- Nacisnąć **↗**, aby potwierdzić i zapisać.

Zapisane ulubione można modyfikować. Nacisnąć **↗** i zmienić funkcję lub parametry stosując tę samą procedurę.

## Korzystanie z Ulubionego programu

- W trybie czuwania nacisnąć kilkakrotnie **♡**, aby wybrać ustawienie 1, 2 lub 3.
- Nacisnąć **↗**, aby włączyć mikrofałę.

### Ulubione Menu

Potrawa	Waga	Wyświetlacz
Rozmięczenie masła	50 g	50 g
	100 g	100 g
	150 g	150 g
	200 g	200 g
	250 g	250 g
Roztapianie czekolady	100 g	100 g
	150 g	150 g
	200 g	200 g
Ciasto czekoladowe	1 filiżanka	1
	2 filiżanki	2
	3 filiżanki	3
	4 filiżanki	4

## 7. KORZYSTANIE Z AKCESORIÓW

### ⚠ OSTRZEŻENIE!

Patrz rozdział dotyczący bezpieczeństwa.

### 7.1 Wkładanie zestawu talerza obrotowego

#### ⚠ UWAGA!

Nie gotować potraw bez zestawu talerza obrotowego. Używać wyłącznie zestawu talerza obrotowego dostarczonego z kuchenką mikrofalową.

❗ Nigdy nie gotować potraw bezpośrednio na szklanej tacy do gotowania.

- Założyć prowadnicę rolkową na wałek talerza obrotowego.

- Umieścić szklaną tacę do gotowania na prowadnicy rolkowej.

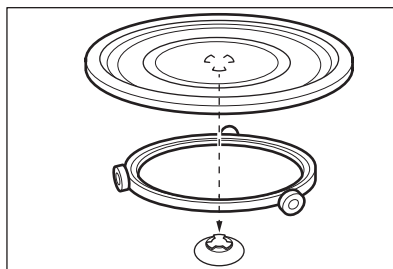

## 7.2 Wkładanie podstawki do grillowania.

### ⚠ UWAGA!



Podstawka do grillowania nie może być używana z funkcją mikrofal. Występuje niebezpieczeństwo uszkodzenia urządzenia. Podstawki do grillowania należy używać wyłącznie z funkcją Grill.

Umieścić podstawkę do grillowania na zestawie talerza obrotowego.

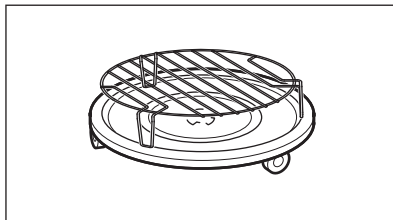



## 8. DODATKOWE FUNKCJE

### 8.1 Blokada uruchomienia

Blokada uruchomienia chroni przed przypadkowym uruchomieniem kuchenki mikrofalowej.

Nacisnąć i przytrzymać  przez 3 sekundy. Zabrzmi sygnał dźwiękowy.

Gdy blokada uruchomienia jest włączona, na wyświetlaczu widoczne jest wskazanie .

Aby wyłączyć blokadę uruchomienia, nacisnąć i przytrzymać  przez 3 sekundy. Zabrzmi sygnał dźwiękowy.

### 8.2 Minutnik

Maksymalna wartość czasu, jaką można ustawić, to 95 minut.

 Gdy funkcja Minutnik jest włączona, nie można ustawić innego programu.

1. Nacisnąć .
2. Za pomocą przycisków wyboru ustawień ustawić czas.



Po 2 sekundach minutnik uruchomi się automatycznie.



Minutnik zatrzymuje się po otwarciu drzwi lub wstrzymaniu pracy urządzenia. Po wznowieniu gotowania minutnik wróci do poprzednio ustawionego czasu.

Gdy upłynie ustawiony czas, rozlegnie się sygnał dźwiękowy.

### 8.3 Ustawianie zegara



 Godzinę można ustawić w formacie 12- lub 24-godzinnym.

1. Nacisnąć , aż wyświetli się format 12H lub 24H.
2. Nacisnąć pole ustawień, aby wprowadzić liczbę godzin.
3. Nacisnąć , aby potwierdzić.
4. Nacisnąć pole ustawień, aby wprowadzić liczbę minut.
5. Nacisnąć , aby potwierdzić.

 Aby zegar nie był wyświetlany, nacisnąć , aż na wyświetlaczu pojawi się WYŁ. i nacisnąć , aby to potwierdzić. Wyświetlacz pokazuje 00:00 i wyłącza się automatycznie po 5 min.

### 8.4 Wyciszenie dźwięku przycisków dotykowych

Funkcja umożliwia wyciszenie dźwięku przycisków dotykowych.

1. Otworzyć drzwi urządzenia.
2. Nacisnąć i przytrzymać  i nacisnąć  jednocześnie. OFF zostanie wyświetlony komunikat.
3. Zamknąć drzwi.

Aby włączyć dźwięk, powtórz powyższą procedurę. ON wyświetla się.

## 9. WSKAZÓWKI I PORADY

### OSTRZEŻENIE!

Patrz rozdział dotyczący bezpieczeństwa.

### 9.1 Wskazówki dotyczące gotowania z wykorzystaniem mikrofal

Problem	Środek zaradczy
Nie można znaleźć informacji na temat ilości przyrządzanej potrawy.	Sprawdzić podobny rodzaj potrawy. Wydłużyć lub skrócić czas gotowania zgodnie z następującą zasadą: <ul style="list-style-type: none"><li>• Podwójna ilość – blisko podwójna ilość czasu.</li><li>• Połowa ilości – połowa czasu.</li></ul>
Potrawa wyszła za sucha.	Ustawić krótszy czas gotowania lub wybrać niższą moc mikrofal.
Po upływie ustawionego czasu potrawa nie jest rozmrożona, podgrzana bądź ugotowana.	Ustawić dłuższy czas gotowania lub wybrać wyższą moc mikrofal. Większe potrawy wymagają dłuższego czasu gotowania.
Po upływie ustawionego czasu potrawa jest bardzo mocno podgrzana na zewnątrz, ale nadal nie jest gotowa w środku.	Następnym razem należy wybrać niższą moc i dłuższy czas. W połowie gotowania należy wymieszać potrawę, np. zupę.
Niezadowolające efekty gotowania ryżu.	Podczas gotowania ryżu lepsze efekty można osiągnąć, stosując płaskie, szerokie naczynie.

### 9.2 Rozmrażanie

Pieczeń zawsze należy rozmrażać tłustą stroną skierowaną na dół.

Nie należy rozmrażać przykrytego mięsa, ponieważ może to spowodować ugotowanie zamiast rozmrożenia.

Całe sztuki drobiu zawsze należy rozmrażać pierś skierowaną na dół.

### 9.3 Gotowanie

Zawsze należy wyjmować zamrożone mięso i drób z chłodziarki przynajmniej 30 minut przed gotowaniem.

Pozostawić mięso, drób, ryby i warzywa przykryte po gotowaniu.

Posmarować rybę niewielką ilością oleju lub stopionego masła.

Wszystkie warzywa należy gotować pełną mocą mikrofal.

Dodać 30-45 ml zimnej wody na każde 250 g warzyw.

Przed ugotowaniem pokroić świeże warzywa na równe kawałki. Wszystkie warzywa gotować pod przykryciem.

### 9.4 Odgrzewanie

Pakowane potrawy gotowe należy zawsze podgrzewać zgodnie z instrukcją zamieszczoną na opakowaniu.

### 9.5 Grillowanie

Grillować płaskie potrawy na środku podstawki do grillowania.

Obrócić potrawę po upływie połowy ustawionego czasu i kontynuować grillowanie.

### 9.6 Tryb łączony

Tryb łączony pozwala zachować chrupkość potraw.

Po upływie połowy czasu gotowania obrócić potrawę, a następnie kontynuować gotowanie.

Dostępne są 2 ustawienia trybu łączonego. Każde ustawienie łączy funkcje kuchenki mikrofalowej i grilla z różnymi wartościami czasu i poziomu mocy.

## 10. PIELĘGNACJA I CZYSZCZENIE

### OSTRZEŻENIE!

Patrz rozdział dotyczący bezpieczeństwa.

### 10.1 Uwagi i wskazówki dotyczące czyszczenia

- Prząd urządzenia należy myć miękką ściereczką zwilżoną ciepłą wodą z dodatkiem środka do czyszczenia.
- Do czyszczenia powierzchni metalowych należy stosować środek czyszczący przeznaczony do tego celu.
- Po każdym użyciu wyczyścić wnętrze urządzenia, aby utrzymać jego dobry stan. Regularnie usuwać resztki żywności. Upewnić się, że usuwany jest nadmiar pary/wilgoci.
- Uporczywe zabrudzenia usuwać za pomocą specjalnego środka do czyszczenia.
- Regularnie czyścić wszystkie akcesoria i zostawiać je do wyschnięcia. Używać miękkiej szmatki zwilżonej ciepłą wodą z dodatkiem środka czyszczącego.

- Aby zmiękczyć trudne do usunięcia zanieczyszczenia, należy gotować szklankę wody z pełną mocą mikrofal przez około 2-3 minuty.
- Aby usunąć zapachy, wymieszać szklankę wody z 2 łyżeczkami soku z cytryny i gotować przez 5 minut z pełną mocą mikrofal.

### 10.2 Sposób użycia: Aqua Clean

W procesie czyszczenia wykorzystuje się wodę do usuwania pozostałości tłuszczu i resztek żywności z piekarnika.



1. Umieścić szklankę zawierającą 200 ml wody na środku szklanej tacy do gotowania.
2. Ustawić moc na 900 W.
3. Pozostawić urządzenie działające przez 3 min.
4. Odczekać, aż urządzenie ostygnie. Osuszyć komorę miękką ściereczką.

## 11. ROZWIĄZYWANIE PROBLEMÓW

### OSTRZEŻENIE!

Patrz rozdział dotyczący bezpieczeństwa.

### 11.1 Co zrobić, gdy...

Problem	Prawdopodobna przyczyna	Środek zaradczy
Urządzenie nie działa.	Urządzenie nie jest podłączona do zasilania.	Podłączyć urządzenie do zasilania.
Urządzenie nie działa.	Brak zasilania elektrycznego.	Sprawdzić bezpiecznik lub wyłącznik główny. Jeśli bezpiecznik lub wyłącznik nadal wyłączają się, należy skontaktować się z wykwalifikowanym elektrykiem.
Urządzenie nie działa.	Nie zamknięto prawidłowo drzwi urządzenia.	Upewnić się, że nic nie blokuje drzwi.
Oświetlenie nie działa.	Oświetlenie jest uszkodzone.	Należy wymienić żarówkę.
Na wyświetlaczu widoczne jest wskazanie  .	Blokada uruchomienia jest włączona.	Dezaktywacja blokady uruchomienia. Przytrzymać  przez 3 sekundy.

Problem	Prawdopodobna przyczyna	Środek zaradczy
W komorze znajduje się iskra.	Do urządzenia włożono metalowe naczynie lub naczynie z metalowymi elementami.	Wyjąć potrawę z urządzenia.
W komorze znajduje się iskra.	W środku znajduje się metalowy szpikulec lub kawałek folii aluminiowej, który dotyka wewnętrznych ścianek.	Szpikulec ani folia nie mogą dotykać wewnętrznych ścianek urządzenia.
Zestaw talerza obrotowego wydaje odgłosy szorowania lub obcierania.	Pod szklaną tacą do gotowania znajduje się przedmiot lub zabrudzenia.	Wyczyścić obszar pod szklaną tacą do gotowania.
Urządzenie przestaje działać bez wyraźnego powodu.	Wystąpiła usterka.	Jeśli taka sytuacja powtórzy się, należy skontaktować się z autoryzowanym centrum serwisowym.

## 11.2 Dane serwisowe

Jeżeli rozwiązanie problemu we własnym zakresie nie jest możliwe, należy skontaktować się ze sprzedawcą lub z autoryzowanym punktem serwisowym.

Dane niezbędne dla serwisu znajdują się na tabliczce znamionowej. Tabliczka znamionowa znajduje się na urządzeniu. Nie usuwać tabliczki znamionowej z urządzenia.

### Zalecamy zapisanie w tym miejscu danych:

Model (MOD.)	.....
	...
Numer produktu (PNC)	.....
	...
Numer seryjny (S.N.)	.....
	...

## 12. EFEKTYWNOŚĆ ENERGETYCZNA

### 12.1 Informacje o produkcji dotyczące poboru mocy i maksymalnego czasu do osiągnięcia odpowiedniego trybu niskiego poboru mocy

Zużycie energii w trybie czuwania z włączonym wyświetlaczem	0,8 W
---	----------

Zużycie energii w trybie czuwania z włączonym wyświetlaczem	0,5 W
Maksymalny czas potrzebny na automatyczne przejście urządzenia do odpowiedniego trybu niskiego poboru mocy	20 min

## 13. OCHRONA ŚRODOWISKA

Segreguj materiały oznaczone symbolem . Umieść opakowanie w odpowiednich pojemnikach do recyklingu. Chronić środowisko i zdrowie ludzi poprzez recykling odpadów elektrycznych i elektronicznych. Nie wyrzucaj

urządzeń oznaczonych symbolem  do odpadów komunalnych. Należy oddać produkt do miejscowego zakładu przetwarzania odpadów lub skontaktować się z miejscowym urzędem miasta.

1. БЕЗБЕДНОСНЕ ИНФОРМАЦИЈЕ.....	112	8. ДОДАТНЕ ФУНКЦИЈЕ.....	124
2. БЕЗБЕДНОСНА УПУТСТВА.....	115	9. НАПОМЕНЕ И САВЕТИ.....	125
3. МОНТАЖА.....	116	10. НЕГА И ЧИШЋЕЊЕ.....	126
4. ОПИС ПРОИЗВОДА.....	118	11. РЕШАВАЊЕ ПРОБЛЕМА.....	126
5. ПРЕ ПРВЕ УПОТРЕБЕ.....	119	12. ENERGETSKA EFIKASNOST.....	127
6. СВАКОДНЕВНА УПОТРЕБА.....	120	13. ЕКОЛОШКА ПИТАЊА.....	127
7. КОРИШЋЕЊЕ ПРИБОРА.....	123		

## 1. ⚠ БЕЗБЕДНОСНЕ ИНФОРМАЦИЈЕ

Пре инсталације и коришћења уређаја, пажљиво прочитајте приложено упутство. Произвођач није одговоран за било какве повреде или штету које су резултат неисправне инсталације или употребе. Чувајте упутство за употребу на безбедном и приступачном месту за будуће коришћење.

### 1.1 Безбедност деце и осетљивих особа

#### ⚠ УПОЗОРЕЊЕ!

Постоји ризик од гушења, повреда или трајног инвалидитета.

- Овај уређај могу да користе деца старија од 8 година и особе са смањеним физичким, чулним или менталним способностима, као особе којима недостају искуство и зна-

ње, уколико им се обезбеди надзор или им се дају упутства у вези са употребом уређаја на безбедан начин и уколико схватају могуће опасности. Децу млађа од 8 година, као и особе са веома тешким и сложеним инвалидитетом, треба држати даље од уређаја, осим ако су под сталним надзором.

- Децу треба контролисати како се не би играла са уређајем.
- Држите сву амбалажу даље од деце и одложите је на одговарајући начин.
- УПОЗОРЕЊЕ: Уређај и његови доступни делови могу бити врели током коришћења. Држите децу и кућне љубимце даље од уређаја када уређај ради и када се хлади.

- Ако овај апарат има уређај за безбедност деце, треба га активирати.
- Деца не смеју да обављају чишћење и корисничко одржавање уређаја без надзора.

## 1.2 Опште мере безбедности

- Овај уређај је намењен само за кување.
- Овај уређај је намењен за употребу у једном домаћинству у затвореним просторима.
- Уређај се може користити у канцеларијама, хотелским собама, пансионима, сеоским туристичким домаћинствима и сличним објектима за смештај где употреба не превазилази (просечан) ниво потрошње по домаћинству.
- УПОЗОРЕЊЕ: Уређај и његови доступни делови могу бити врели током коришћења. Треба бити пажљив како би се избегло додиривање грејних елемената.
- УПОЗОРЕЊЕ: Само компетентне особе могу да врше оправку или сервисирање које обухвата скидање поклопца који

пружа заштиту од излагања микроталасној енергији.

- УПОЗОРЕЊЕ: Уколико су врата или заптивке врата оштећени, уређај се не сме укључивати све док га не поправи компетентна особа.
- УПОЗОРЕЊЕ: Немојте загревати течности и друге намирнице у херметички затвореним посудама. Оне могу да експлодирају.
- Уколико је кабл за напајање оштећен, њега мора да замени произвођач, одговарајући овлашћени сервисни центар или лица сличне квалификације, како би се избегла електрична опасност.
- Пре било каквог поступка одржавања уређаја, искључите га и извадите утикач кабла за напајање из зидне утичнице.
- Када вадите прибор или посуђе из рерне или их стављате у рерну, увек носите заштитне рукавице.
- Уређајем немојте управљати помоћу спољашњег тајмера или засебног система даљинског управљања.

- Није дозвољено коришћење металних посуда за храну и пића током кувања у микроталасној рерни.
- Употребљавајте само посуде које су погодне за употребу у микроталасним рернама.
- Приликом загревања хране у пластичним или папирним посудама, пазите на уређај због могућности да дође до паљења.
- Уређај је намењен за подгревање хране и напитака. Сушење хране или одеће и загревање грејних јастучића, папуча, сунђера, влажних крпа и слично, може проузроковати повреду, паљење или пожар.
- Уколико се уређај дими, ручно прекините програм или искључите уређај из струје и оставите врата затворена како би се пламен угасио.
- Загревање напитака у микроталасној рерни може проузроковати еруптивно кључање. Стога се мора пазити приликом руковања посудом.
- Садржај флашица и посуда са храном за бебе треба промешати и протрести, а температуру треба проверити пре конзумирања, како би се избегле опекотине.
- Јаја у љусци и цела тврдо кувана јаја не треба загревати у уређају, јер могу да експлодирају чак и након загревања у микроталасној рерни.
- Уколико се уређај не одржава чистим, то може довести до површинских оштећења која би могла неповољно утицати на рок трајања уређаја и евентуално довести до опасности.
- Температура изложених површина може да буде висока док апарат ради.
- Немојте да активирате уређај ако је празан. Унутрашњи метални делови могу створити електричне варнице.
- Уређај треба редовно чистити и из њега уклањати остатке хране.
- Немојте користити парочистач за чишћење уређаја.
- Немојте користити груба абразивна средства за чишћење или оштре металне сунђере за чишћење стаклених врата јер они могу изгребати повр-

шину због чега може доћи до распрскавања стакла.

- Апарат мора да се користи с отвореним украс-

ним вратима (ако постоје).

## 2. БЕЗБЕДНОСНА УПУТСТВА

### 2.1 Монтажа

#### ⚠ УПОЗОРЕЊЕ!

Само квалификована особа може да инсталира овај уређај.

- Уклоните комплетну амбалажу.
- Немојте да инсталирате или користите оштећен уређај.
- Придржавајте се упутстава за монтирање које сте добили уз уређај.
- Увек водите рачуна приликом мерења уређаја зато што је тежак. Увек користите заштитне рукавице и затворену обућу.
- Не вуците уређај за ручицу.
- Неопходно је придржавати се минималног растојања од других уређаја и кухињских елемената.
- Инсталирајте уређај на сигурно и прикладно место које испуњава захтеве за инсталацију.
- Стране уређаја морају бити поред уређаја или јединица исте висине.

### 2.2 Прикључивање струје

#### ⚠ УПОЗОРЕЊЕ!

Ризик од пожара и струјног удара.

- Сва прикључивања струје треба да обави квалификован електричар.
- Уређај мора да буде уземљен.
- Уверите се да су параметри на плочици са техничким карактеристикама компатибилни са одговарајућим параметрима електричне мреже за напајање.
- Уколико је уређај прикључен преко продужног кабла, проверите да ли је кабл уземљен.
- Проверите да нисте оштетили главно напајање и кабл за напајање. Обратите се сервису или електричару да бисте заменили оштећени кабл за напајање.

- Не вуците кабл за напајање како бисте искључили уређај. Кабл искључите тако што ћете извући утикач из утчице.

### 2.3 Употреба

#### ⚠ УПОЗОРЕЊЕ!

Постоји ризик од повређивања, опекотина и струјног удара или експлозије.

- Немојте да мењате спецификацију овог уређаја.
- Не остављајте уређај без надзора током рада.
- Немојте излагати отворена врата великом оптерећењу.
- Поведите рачуна да отвори за вентилацију нису запушени.
- Уређај немојте користити као радну површину, а његову унутрашњост немојте користити за складиштење.

### 2.4 Одржавање и чишћење

#### ⚠ УПОЗОРЕЊЕ!

Постоји ризик од повреде, пожара или оштећења уређаја.

- Пре одржавања искључите уређај и извуците струјни утикач из зидне утичице.
- Редовно чистите уређај да бисте спречили пропадање површинског материјала.
- Немојте дозволити да дође до исипања хране или таложења остатака од средстава за чишћење код области врата уређаја.
- Остаји масноће и хране у уређају могу изазвати пожар и електрично варничење када ради функција микроталаса.
- Уређај очистите влажном меком крпом. Користите искључиво неутралне детерџенте. Немојте користити абразивне производе, абразивне

јастучиће за чишћење, раствараче или металне предмете.

- Уколико користите спреј за пећницу, придржавајте се безбедносних упутстава на амбалажи.

## 2.5 Сервисирање

- Ради оправке уређаја обратите се овлашћеном сервисном центру. Користите само оригиналне резервне делове.
- Када се ради о сијалицама унутар производа и резервних делова, сијалице које се продају засебно: Ове сијалице су намењене да издрже екстремне физичке услове у кућним апаратима, као што су температура,

вибрације, влага, или су намењене да сигнализирају информације о радном стању уређаја. Нису предвиђене за употребу у другим уређајима и нису погодне за осветљавање просторија у домаћинству.

## 2.6 Одлагање

### УПОЗОРЕЊЕ!

Опасност од повређивања или гушења.

- Искључите уређај из струје.
- Исеците мрежни електрични кабл на месту које је близу уређаја и одложите га.

# 3. МОНТАЖА

### УПОЗОРЕЊЕ!

Погледајте поглавља о безбедности.

## 3.1 Опште информације

### ОПРЕЗ

Немојте прикључивати уређај на адаптере и продужне каблове. То може да доведе до преоптерећења и ризика од пожара.

### ОПРЕЗ

Минимална висина монтаже износи 85 см.

- Микроталасна рерна је искључиво намењена уградњи. Мора се поставити на стабилну и равну површину.
- Ормарић не сме да има задњу страницу на оном делу где је смештена микроталасна рерна.
- Поставите микроталасу рерну далеко од паре, врелог ваздуха и прскања воде.
- Ако је микроталасна рерна преблизу радио или ТВ пријемника, може проузроковати сметње у пријему сигнала.
- Ако микроталасну рерну транспортујете по хладном времену, немојте је активирати одмах након уградње. Нека одстоји на собној температури и упије топлоту.

## 3.2 Електрична инсталација

Уређај се испоручује са струјним каблом и струјним утикачем.

Кабл садржи проводник уземљења и клин уземљења. Утикач мора да се укључи у утичницу која је прописно уграђена и уземљена. У случају кратког споја, уземљење смањује ризик од струјног удара.

## 3.3 Постављање микроталасне рерне

1. Проверите да ли димензије намештаја задовољавају захтеве у погледу удаљености уређаја приликом монтирања.

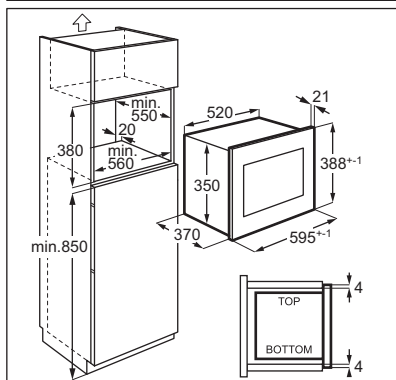
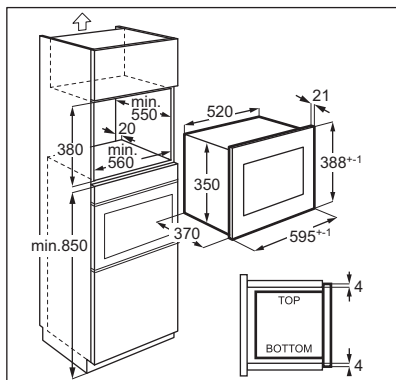

2. Ставите шаблон на дно ормарића и проверите да ли се uklapa. Ако је све у оквиру дозвољених мера, обележите места где ћете ставити шrafoве. Склоните шаблон и помоћу шrafoва (A) причврстите држач на означеном месту.

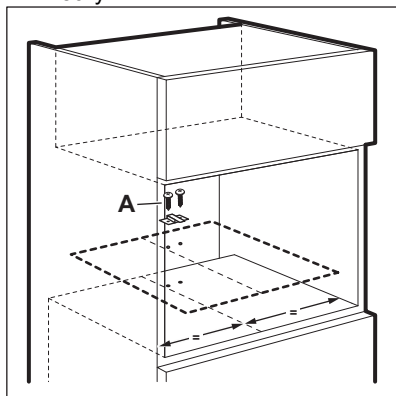

3. Постављање микроталасне рерне. Ако сте фиксирали носач, проверите да ли добро приања на задњи део уређаја.

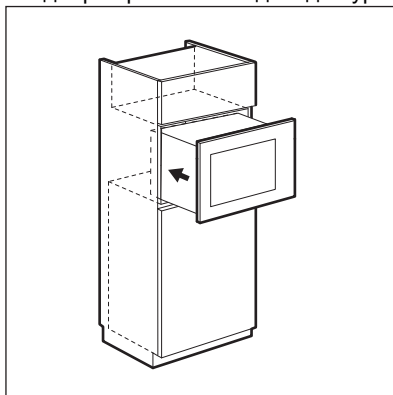

4. Отворите врата и помоћу шrafoва (B) причврстите микроталасну рерну за ормарић.

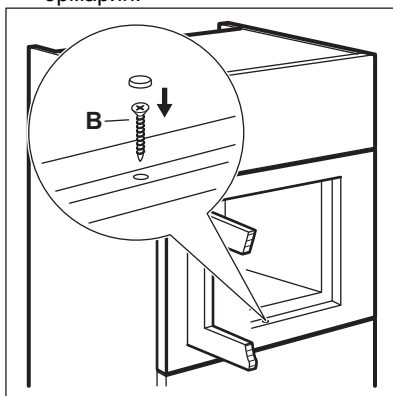

## 4. ОПИС ПРОИЗВОДА

### 4.1 Општи приказ

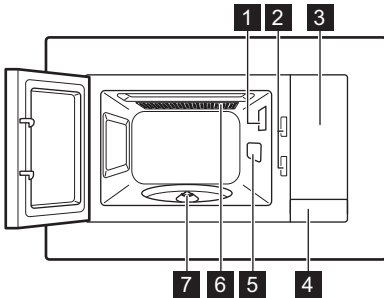

❗ Овај производ испуњава захтеве европског стандарда EN55011. У складу са овим стандардом, овај производ је класификован као опрема групе 2 класе Б. Група 2 значи да опрема намерно генерише радио-фреквентну енергију у облику електромагнетног зрачења ради термичке обраде хране. Опрема класе Б значи да је опрема погодна за употребу у домаћинствима.

### 4.2 Командна табла

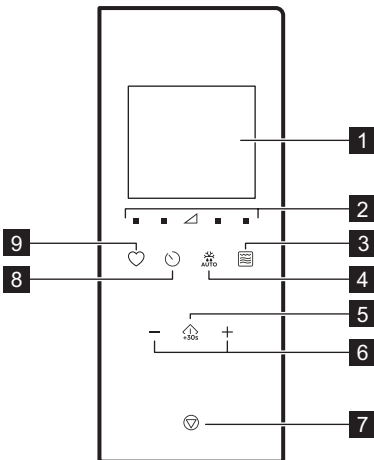

- 1 Лампица
- 2 Сигурносни систем за затварање врата
- 3 Командна табла
- 4 Отварач за врата
- 5 Поклопац на магнетрону
- 6 Гриловање
- 7 Осовина обртног постоља

Симбол	Функција	Опис
1	—	Дисплеј Приказује подешавања и тренутно време.
2	■ ▲	Тастери за подешавање снаге Омогућавају подешавање нивоа снаге микроталаса
3		Функцијски тастери за гриловање За подешавање функције микроталаса / комбинаваног кувања / грила.
4		Одмрзавање За одмрзавање хране према њеној тежини.
5		Почетак / +30 секунди За покретање уређаја или продужавање времена кувања за 30 секунди при максималној снази.
6	—, +	Тастери за подешавање За подешавање времена кувања, тежине, температуре или функције за аутоматско кување.

Симбол	Функција	Опис
7		Стоп / Обриши За деактивирање уређаја или брисање подешавања кувања.
8		Часовник Да бисте подесили сат/подсетник.
9		Омиљено За брзо бирање аутоматске функције.

### 4.3 Прибор

#### Склоп обртног постоља

**i** За припрему хране у микроталасној пећници увек користите склоп обртног постоља.

Стаклена подлога и носач ротирајуће платформе.

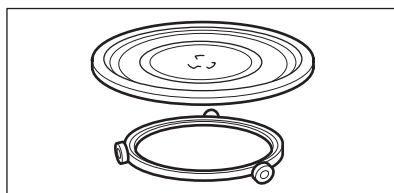

#### Решетка за гриловање

- Доња решетка за гриловање

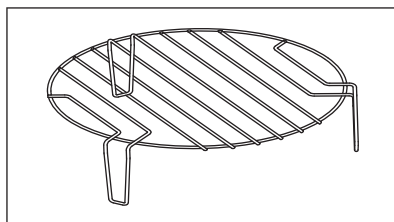

Користи се за: гриловање хране на ниској температури, конвекционо кување

## 5. ПРЕ ПРВЕ УПОТРЕБЕ

### **⚠ УПОЗОРЕЊЕ!**

Погледајте поглавља о безбедности.

#### 5.1 Уклањање заштитне фолије

Уклоните заштитну фолију са оквира пре коришћења уређаја.

#### 5.2 Прво чишћење

### **⚠ УПОЗОРЕЊЕ!**



Погледајте одељак „Нега и чишћење“.

- Уклоните сав прибор из микроталасне рерне.
- Пажљиво очистите унутрашњост пећнице влажном меком крпом.

#### 5.3 Предгревање

### **⚠ УПОЗОРЕЊЕ!**

Претходно загрејте уређај пре прве употребе.

1. Притисните  више пута да бисте подесили функцију роштиља .
2. Оставите уређај да ради укупно 30 мин како би се уклонили непријатни мириси из процеса производње.
3. Отвори врата и пустите да се охлади.
4. Очистите унутрашњост уређаја влажном меком крпом, а затим је пажљиво обришите сувом тканином.

Уређај може да испушта непријатан мирис и дим током првих неколико употреба. Ово је нормално и не значи да постоји квар. Побрините се да проток ваздуха у соби буде довољан.

## 6. СВАКОДНЕВНА УПОТРЕБА

### ⚠ УПОЗОРЕЊЕ!

Погледајте поглавља о безбедности.

### 6.1 Опште информације о коришћењу уређаја

- Након што искључите уређај, пустите да храна одстоји неколико минута.
- Пре припреме хране уклоните алуминијумску фолију амбалаже, металне посуде итд.

#### Кухање

- По могућству, храну кувајте прекривену одговарајућим материјалом за микроталасну пећницу. Храну припремајте откривену само ако желите да буде хрскава.
- Немојте да прекувате јела тако што ћете изабрати подешавања снаге која су превише висока и предугачко време кувања. Храна може да се пресуши, прегори или изазове пожар.
- Уређај немојте користити за кување јаја или пужева у љусци, јер они могу да експлодирају. Када пржите јаја, прво пробушите жуманце.
- Пре печења, на неколико места пробушите виљушком кожицу или ољуштите намирнице као што су кромпир, парадајз, кобасице и сличне како не би експлодирале.
- За охлађену или смрзнуту храну подесите дуже време кувања.
- Јела са сосом треба да се промешају с времена на време.
- Поврће које има чврсту структуру, као на пример шаргарепа, грашак или карфиол, мора да се кува у води.
- Окрените веће комаде хране када прође половина времена печења.
- Ако је могуће, поврће исеците на комаде сличне величине.
- Користите равно, широко посуђе.
- Немојте користити посуђе направљено од порцелана, керамике или земљано посуђе са неглазираним дном или

малим отворима, нпр. на ручкама. Влага може доћи до ових отвора и проузроковати пуцање посуђа када се оно загреје.

- Стаклени тањир за кување је неопходан за функционисање микроталасне рерне. Ставите на њега храну или течности.

#### Одмрзавање меса, живине, рибе

- Распаковане смрзнуте намирнице ставите у дубок тањир или сличну посуду у којој ће се скупљати одмрзнута течност.
- Окрените храну када прође половина времена одмрзавања. По могућству је поделите, а затим уклоните делове који су почели да се одмрзавају.

#### Одмрзавање путера, порција колача, квार्к сира

- Немојте у потпуности да одмрзавате храну у уређају, већ је оставите да се одмрзне на собној температури. Ово даје уједначене резултате. Пре одмрзавања, уклоните сву металну или алуминијумску амбалажу.

#### Одмрзавање воћа, поврћа

- Ако воће и поврће треба да остане сирово, немојте их до краја отапати у уређају. Оставите да се одмрзну на собној температури.
- За кување воћа и поврћа без претходног одмрзавања користите већу јачину микроталаса.

#### Готова јела

- Готова јела можете припремати у уређају само уколико је њихова амбалажа прикладна за коришћење у микроталасним рернама.
- Морате се придржавати упутстава произвођача која су одштампана на паковању (нпр. уклоните металне поклопце и пробушите пластичну фолију).

## Погодни материјали и посуђе за кување

Посуђе/материјал	Микроталасна пећница			Гриловање
	Одмрзавање	Загревање	Кување	
Ватростално стакло и порцелан без металних компоненти, нпр. Ругех, стакло отпорно на топлоту	✓	✓	✓	✓
Неватростално стакло и порцелан <sup>1)</sup>	✓	х	х	х
Стакло и стаклена керамика направљена од материјала који може да се користи у рерни/за одмрзавање (нпр. аркофлам), полица за грил	✓	✓	✓	✓
Керамика <sup>2)</sup> , земљано посуђе <sup>2)</sup>	✓	✓	✓	х
Пластика отпорна на топлоту до 200°C <sup>3)</sup>	✓	✓	✓	х
Картон, папир	✓	х	х	х
Причајајућа фолија	✓	х	х	х
Фолија за печење са затварањем које је безбедно за коришћење у микроталасној пећници <sup>3)</sup>	✓	✓	✓	х
Посуђе за печење које је израђено од метала, нпр. емајла, ливеног гвожђа	х	х	х	✓
Плехови за печење обложени црним лаком или силиконом <sup>3)</sup>	х	х	х	✓
Плех за печење	х	х	х	✓
Посуђе које служи да се храна у њима запече, нпр. тигањ за припрему хрскавих јела или подлога за печење хрскаве корице	х	✓	✓	х
Готова јела у амбалажи <sup>3)</sup>	✓	✓	✓	✓

<sup>1)</sup> Без сребрне, златне, платинасте или металне пресвлаке/украса

<sup>2)</sup> Без кварца или металних компоненти, или глазура које садрже метале

<sup>3)</sup> Обавезно се придржавајте упутства произвођача у вези са максималним температурама.



✓ **погодно**



х **није погодно**



## 6.2 Укључивање и искључивање микроталасне пећнице

### ⚠ ОПРЕЗ

Немојте дозволити да микроталасна рерна ради уколико у њој нема намирница.

1. Притискајте  или  да бисте подесили ниво снаге. Да бисте изабрали одговарајући ниво, погледајте табелу испод.

2. Притисните  или  да бисте подесили време кувања.

3. Притисните  да бисте потврдили и активирали микроталасну рерну. Да бисте отказали подешавања притисните .

Да бисте деактивирали микроталасну рерну:

- сачекајте да се микроталасна рерна аутоматски деактивира када време истекне. На дисплеју се приказује 0:00.
- отворите врата. Микроталасна рерна се аутоматски зауставља. Затворите врата и притисните  да бисте наставили са





припремом хране. Користите ову опцију да бисте проверили храну.

- притисните .





 Када се микроталасна рерна аутоматски деактивира, чује се звучни сигнал.



## 6.3 Табеле подешавања снаге

### Микроталасна пећница

Снага микроталаса	Нис	Средње ниска	Средња	Средње висока	Вис
Дисплеј	 100 Watt	 300 Watt	 500 Watt	 700 Watt	 900 Watt

### Гриловање и комбиновано кување

Притисните	Дисплеј	Подешавање снаге
		
1 пут		Грил 100%
2 пута		Микроталаси 36% Гриловање 64%
3 пута		Микроталаси 55% Гриловање 45%
4 пута	<b>900 WATT</b>	Микроталаси 100%



1. Притисните  неколико пута да бисте подесили функцију Гриловање или Комбиновано кување.
2. Притисните тастере за подешавање да бисте подесили време.
3. Притисните  да бисте потврдили и активирали микроталасну рерну.

 Чућете звучни сигнал када истекне половина предвиђеног времена за кување. Можете окренути храну.

## 6.4 Брзи почетак

 Максимално време кувања је 95 минута.

Микроталасну рерну можете брзо да активирате на неки од следећих начина.

- Притисните  да бисте активирали микроталасну рерну на 30 секунди при пуној снази. Време кувања се повећава за 30 секунди сваки пут када поново притиснете дугме.
- Притисните једном . Притисните тастере за подешавање да бисте подесили време кувања. Притисните  да бисте активирали микроталасну рерну при пуној снази.



## 6.5 Гриловање и комбиновано кување

Погледајте табеле за подешавање снаге.

## 6.6 Одмрзавање

1. Притискајте  да бисте одабрали врсту намирнице.

Симбол	Функција
	Одлеђени хлеб
	Одлеђено месо
	Одлеђена риба
	Одмрзнуто поврће

2. Притисните  и  да бисте подесили тежину. Време се подешава аутоматски.
3. Притисните  да бисте потврдили и активирали микроталасну рерну.

## 6.7 Припрема јела уз неколико функција које се међусобно смењују

Можете подесити уређај да извршава функције и низу. Кување може да се уради у до три фазе, а ако је једна од њих

одмрзавање, она се мора подесити као прва фаза.

Пример: Одмрзавање и Микроталасна пећница:

1. Притисните  и изаберите храну.
2. Притисните  или  да бисте изабрали тежину.
3. Притисните  или  да подесите ниво снаге.
4. Притисните  или  да бисте подесили време кувања.

Да бисте подесили трећу фазу, поновите кораке 3 и 4.

5. Притисните  да потврдите.

Дисплеј одбројава време. Када чујете звучни сигнал током одмрзавања, окрените или прераспоредите храну.



## 6.8 Омиљено

Можете да сачувате ваша 3 омиљена подешавања.

Користите ову функцију да бисте меморисали подешавање које често користите на овој микроталасној рерни.



1. Подесите функцију и параметре које желите да сачувате.

Прочитајте упутство за коришћење функције коју желите да подесите.

2. Притисните  и држите 2 секунде. Звучни сигнал.
3. Притисните  да потврдите и сачувате.

Можете променити сачуване омиљене опције. Притисните  и промените функцију или параметре следећи горенаведене кораке.

## Коришћење Омиљеног програма

1. У режиму приправности притискајте  да бисте изабрали подешавање 1, 2 или 3.
2. Притисните  да бисте активирали микроталасну пећницу.

## Омиљени мени

Јело	Тежина	Дисплеј
Омекшавање путера	50 g	50 g
	100 g	100 g
	150 g	150 g
	200 g	200 g
Топљење чоколаде	100 g	100 g
	150 g	150 g
	200 g	200 g
Блато торта	1 шоља	1
	2 шоље	2
	3 шоље	3
	4 шоље	4

## 7. КОРИШЋЕЊЕ ПРИБОРА

### УПОЗОРЕЊЕ!

Погледајте поглавља о безбедности.

### 7.1 Постављање склопа обртног постоља

#### ОПРЕЗ

Немојте кувати нити подгревати намирнице без склопа обртног постоља. Користите само оригинални склоп обртног постоља који сте добили уз микроталасну пећницу.

 Немојте никада кувати храну непосредно на стакленом тањиру за кување.

1. Ставите ваљкасту вођицу око осовине обртног постоља.
2. Ставите стаклени тањир за кување на ваљкасту вођицу.

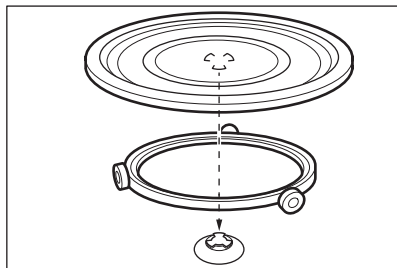

## 7.2 Убацавање решетке за гриловање

### ⚠ ОПРЕЗ



Решетка за гриловање се не може користити са функцијом микроталасне пећнице. Постоји ризик од оштећења уређаја. Решетку за гриловање користите само са функцијом „Гриловање“.

Ставите решетку за гриловање на ротирајућу платформу.

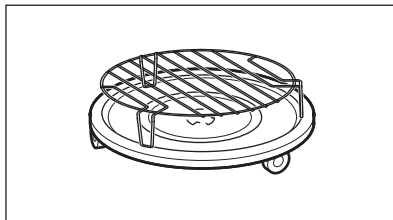

## 8. ДОДАТНЕ ФУНКЦИЈЕ

### 8.1 Блокада за безбедност деце

Функција блокаде за безбедност деце спречава случајно коришћење микроталасне рерне.

Притисните и задржите  током 3 секунде.

Огласиће се звучни сигнал.

Када је блокада за безбедност деце укључена, дисплеј приказује .

Да бисте деактивирали функцију за безбедност деце притисните и задржите  током 3 секунде.

Огласиће се звучни сигнал.

### 8.2 Кухињски тајмер

Можете да подесите максимално 95 минута.

 Када је активна функција Кухињски тајмер, није могуће подесити ниједан други програм.

1. Притисните .
2. Притисните тастере за подешавање да бисте подесили време.



Након 2 секунде тајмер аутоматски стартује.



Тајмер престаје да ради када отворите врата или паузирате уређај. Када наставите са кувањем, тајмер се враћа на раније подешено време.

Када подешено време истекне, оглашава се звучни сигнал.

### 8.3 Подешавање сата



 Време можете да подесите на 12-часовни или 24-часовни систем.

1. Притисните  док се на дисплеју не појави формат 12Н или 24Н.
2. Притисните тастере за подешавање и унесите број сати.
3. Притисните  да бисте потврдили.
4. Притисните тастере за подешавање и унесите број минута.
5. Притисните  да бисте потврдили.

❗ Ако не желите да сат буде видљив на дисплеју, притисните  док се на њему не појави ИСКЉУЧЕНО, а затим притисните  да бисте потврдили. На дисплеју је приказано 00:00 и он ће се аутоматски искључити за 5 мин .

## 8.4 Искључивање звука

Ова функција вам омогућава да искључите звук.

1. Отворите врата.
2. Притисните и држите  и притисните истовремено . Приказује се OFF.
3. Затворите врата.

Да бисте искључили звук, поновите поступак описан изнад. Приказује се ON.

# 9. НАПОМЕНЕ И САВЕТИ

## ⚠ УПОЗОРЕЊЕ!

Погледајте поглавља о безбедности.

## 9.1 Савети за кување у микроталасној рерни

Проблем	Решење
Не можете да пронађете податке о количини хране која се припрема.	Погледајте за сличну врсту хране. Продужите или скратите време кувања пратећи следеће инструкције: <ul style="list-style-type: none"><li>• Двострука количина значи готово удвостручено време.</li><li>• Половина количине значи половину времена.</li></ul>
Храна се превише осушила.	Подесите краће време кувања или изаберите слабију јачину микроталаса.
Храна је смрзнута, врела или печена након истеклог времена.	Подесите дуже време кувања или већу снагу микроталаса. Имајте на уму да обилнија јела захтевају дуже време кувања.
Када време кување истекне, храна је прегрејана споља али и даље није готова изнутра.	Следећи пут подесите мању снагу микроталаса и дуже време. На половини кувања промешајте течну храну, нпр. супу.
Лоши резултати кувања пиринча.	Ради добијања бољих резултата код припреме пиринча, користите равно, широко посуђе.

## 9.2 Одмрзавање

Печење увек одмрзавајте са масном страном окренутом надоле.

Немојте одмрзавати месо које је покривено, јер ће се тако месо пећи уместо да се одмрзава.

Живину у једном комаду увек одмрзавајте са грудима окренутих надоле.

## 9.3 Кување

Охлађено месо и живинско месо извадите из фрижидера најмање 30 минута пре кувања.

Месо, живинско месо, рибу и поврће оставите после кувања да се охлади покривено.

Рибу премажите са мало уља или истопљеног маслаца.

Све врсте поврћа треба кувати при пуној снази микроталаса.

Додајте 30 - 45 мл хладне воде на сваких 250 г поврћа.

Пре кувања исецајте свеже поврће на комаде једнаке величине. Сво поврће пеците у посуди са поклопцем.

## 9.4 Подгревање

Приликом подгревања запакованих готових јела увек се придржавајте упутстава одштампаних на паковању.

## 9.5 Гриловање

За гриловање пљоснате хране на средини решетке за гриловање.

Када истекне половина подешеног времена, окрените храну и наставите са гриловањем.

## 9.6 Комбиновано кување

Режим комбинованог кувања користите да бисте код одређених намирница задржали хрскавост.

На пола времена кувања окрените храну и наставите са кувањем.

Постоје 2 режима комбинованог кувања. Сваки режим комбинује функције микроталасне рерне и грила у различитом трајању и на различитим нивоима јачине.

# 10. НЕГА И ЧИШЋЕЊЕ

### УПОЗОРЕЊЕ!

Погледајте поглавља о безбедности.

## 10.1 Напомене и савети за чишћење

- Очистите предњу страну уређаја меком крпом, топлом водом и средством за чишћење.
- За чишћење металних површина користите уобичајено средство за чишћење.
- Очистите унутрашњост уређаја након сваке употребе како бисте га одржали у добром стању. Редовно уклањајте остатке хране. Потрудите се да уклоните вишак паре/влаге.
- Очистите тврдокорну нечистоћу специјалним средством за чишћење.
- Редовно чистите сав прибор и оставите га да се осуши. Користите меку крпу са топлом водом и средством за чишћење.

- Да бисте омекшали скореле остатке, ставите чашу воде у микроталасну на најјаче током 2 до 3 минута да вода проври.
- Да бисте уклонили непријатне мирисе, у чашу воде убаците 2 кашике лимуновог сока, промешајте и ставите у микроталасну током 5 минута док вода проври.

## 10.2 Како да користите: Aqua Clean

Овај поступак чишћења користи влагу како би се из пећнице уклониле заостале честице масноће и хране.

1. Ставите чашу са 200 ml воде на центар стаклене посуде за кување.
2. Подесите снагу на 900 W.
3. Оставите уређај да ради 3 мин.
4. Сачекајте да се апарат охлади. Осушите унутрашњост меком крпом.



# 11. РЕШАВАЊЕ ПРОБЛЕМА

### УПОЗОРЕЊЕ!

Погледајте поглавља о безбедности.

## 11.1 Шта учинити ако...

Проблем	Могући узрок	Решење
Уређај не ради.	Уређај није прикључен на мрежу.	Укључите апарат у струју.
Уређај не ради.	У случају нестанка струје.	Проверите осигурач или главни прекидач. Ако осигурач или прекидач наставе да прекидају струју, обратите се квалификованом електричару.

Проблем	Могући узрок	Решење
Уређај не ради.	Врата нису добро затворена.	Проверите да ли нешто блокира врата.
Сијалица не ради.	Лампа је неисправна.	Сијалица се мора заменити.
Дисплеј приказује  .	Блокада за безбедност деце је активна.	Деактивирајте блокаду за безбедност деце. Задржите  на 3 секунде.
У унутрашњости рерне се појављују варнице.	У унутрашњости је метални посуда или посуда са металном оплатом.	Издавите јело из уређаја.
У унутрашњости рерне се појављују варнице.	Унутра се налази метални штапић или парче алуминијумске фолије која додирује унутрашње зидове.	Постарајте се да штапићи или фолија не додирују унутрашње зидове.
Чује се као да склоп обртног постоља гребе или меље унутар рерне.	Испод стакленог тањира за кување налазе се остаци хране или се нагомилала прљавштина.	Очистите површину испод стакленог тањира за кување.
Уређај престаје да ради без икаквог видљивог разлога.	Дошло је до квара.	Уколико се случај понови, позовите овлашћени сервисни центар.

## 11.2 Подаци о сервисирању

Уколико не можете сами да пронађете решење проблема, обратите се продавцу или овлашћеном сервисном центру.

Подаци потребни сервисном центру налазе се на плочици са техничким карактеристикама. Натписна плочица се налази на уређају. Немојте да уклањате плочицу са техничким карактеристикама са уређаја.

**Препоручујемо вам да овде запишете податке:**

Модел (MOD.)	..... ...
Број производа (PNC)	..... ...
Серијски број (S.N.)	..... ...

## 12. ENERGETSKA EFIKASNOST

### 12.1 Информације о производу за потрошњу енергије и максимално време за достизање применљивог режима мале снаге

Потрошња енергије у стању приправности са укљученим дисплејем	0,8 W
---	----------

Потрошња енергије у стању приправности са искљученим дисплејем	0,5 W
--	----------

Максимално време потребно да опрема аутоматски достигне применљиви режим мале снаге	20 мин
---	-----------

## 13. ЕКОЛОШКА ПИТАЊА

Рециклирајте материјале означене симболом . Ставите амбалажу у одговарајуће контејнере да бисте је рециклирали. Помозите у заштити животне средине и људског здравља рециклирањем отпада који по-

тиче од електричних и електронских уређаја. Не одлажите уређаје означене симболом  заједно са кућним отпадом. Однесите производ локалној служби за реци-

клажу или се обратите локалној администрацији.

1. VARNOSTNE INFORMACIJE.....	129	8. DODATNE FUNKCIJE.....	140
2. VARNOSTNA NAVODILA.....	131	9. NAMIGI IN NASVETI.....	141
3. NAMESTITEV.....	132	10. SKRB IN ČIŠČENJE.....	142
4. OPIS IZDELKA.....	134	11. ODPRAVLJANJE TEŽAV.....	142
5. PRED PRVO UPORABO.....	136	12. ENERGIJSKA UČINKOVITOST.....	143
6. DNEVNA UPORABA.....	136	13. SKRB ZA OKOLJE.....	143
7. UPORABA DODATNE OPREME.....	139		

## 1. ⚠ VARNOSTNE INFORMACIJE

Pred namestitvijo in uporabo naprave natančno preberite priložena navodila. Proizvajalec ni odgovoren za poškodbe ali škodo, nastalo zaradi nepravilne namestitve ali uporabe. Navodila vedno shranite na varnem in dostopnem mestu za poznejšo uporabo.

### 1.1 Varnost otrok in ranljivih oseb

#### ⚠ UPOZORNENIE!

Nevarnost zadušitve, poškodb ali trajne invalidnosti.

- To napravo lahko otroci od osmega leta naprej ter osebe z zmanjšanimi telesnimi, čutnimi ali razumskimi sposobnostmi ali s pomanjkanjem izkušenj ter znanja uporabljajo le pod nadzorom ali če so dobile ustrezna navodila glede varne

uporabe naprave in če se zavedajo nevarnosti, ki obstajajo. Otroci, mlajši od osem (8) let, ter osebe z visoko stopnjo invalidnosti se ne smejo približevati napravi, če niso pod nenehnim nadzorom.

- Otroci morajo biti pod nadzorom, da se z napravo ne igrajo.
- Vso embalažo hranite zunaj dosega otrok in jo ustrezno zavržite.
- OPOZORILO: Naprava in dostopni deli med uporabo postanejo vroči. Med uporabo in hlajenjem naprave naj bo naprava izven dosega otrok in hišnih ljubljencev.
- Če je naprava opremljena z zaščito za otroke, mora biti zaščita vklopljena.
- Otroci ne smejo izvajati čiščenja in uporabniškega

vzdrževanja naprave, če ni zagotovljen nadzor.

## 1.2 Splošna varnost

- Ta naprava je namenjena le kuhanju.
- Ta naprava je namenjena zgolj uporabi v gospodinjstvu v notranjem okolju.
- Ta naprava se lahko uporablja v pisarnah, hotelskih sobah, sobah motelov, kjer nudijo prenočišča z zajtrkom, kmečkih turizmih in drugih podobnih nastanitvenih objektih, kjer takšna uporaba ne presega (povprečnih) ravni domače uporabe.
- **OPOZORILO:** Naprava in dostopni deli med uporabo postanejo vroči. Pazite, da se ne dotaknete grelcev.
- **OPOZORILO:** Kakršen koli servisni poseg ali popravilo, ki vključuje odstranitev pokrova za zagotavljanje zaščite proti izpostavljenosti energiji mikrovalov, lahko izvedejo le usposobljene osebe.
- **OPOZORILO:** Če so vrata ali vratna tesnila poškodovana, se naprave ne sme uporabljati, dokler je ne popravi usposobljena oseba.
- **OPOZORILO:** Tekočin in drugih živil ne segrevajte v

zaprtih posodah. Pri tem lahko pride do eksplozije posod.

- Če je napajalni kabel poškodovan, ga mora zamenjati proizvajalec, pooblaščen servisni center ali druga strokovno usposobljena oseba, da se izognete nevarnosti električnega udara.
- Pred vsakršnim vzdrževanjem izklopite napravo in iztaknite vtič iz vtičnice.
- Vedno si nadenite zaščitne rokavice, ko opremo in pekače jemljete iz ali jih nameščate v pečico.
- Naprave ne upravljajte z zunanjo programsko uro ali z ločenim sistemom za daljinsko upravljanje.
- Kovinska posoda za hrano in pijačo ni dovoljena med pripravo jedi z mikrovalovi.
- Uporabljajte samo pripomočke, ki so primerni za uporabo v mikrovalovnih pečicah.
- Pri segrevanju hrane v plastičnih ali papirnatih posodah nadzorujte napravo zaradi morebitnega vžiga.
- Naprava je namenjena za segrevanje hrane in pijač. Sušenje hrane ali oblačil in segrevanje grelnih podstavkov, copat, gobic, vlaž-

nih krp in podobnega lahko povzroči telesne poškodbe, vžig ali požar.

- Če opazite izhajanje dima, izključite napravo ali izklopite njen vtič ter pustite vrata zaprta, da zadušite morebitne plamene.
- Segrevanje pijač z mikrovalovi lahko povzroči burno vretje z zamikom. Pri ravnanju s posodo je treba biti previden.
- Pred zaužitjem je treba premešati ali pretresti vsebino stekleničk za hranjenje in posodic z otroško hrano ter preveriti temperaturo, da se preprečijo opekline.
- Jajc v lupini in celih trdo kuhanih jajc se ne sme segrevati v napravi, saj lahko eksplodirajo, tudi po koncu segrevanja z mikrovalovi.
- Če ne vzdržujete čistoče naprave, lahko pride do po-

škodb površine, kar lahko negativno vpliva na življenjsko dobo naprave in povzroči nevarne okoliščine.

- Temperatura dostopnih površin je lahko med uporabo zelo visoka.
- Naprave ne vklopite, ko je prazna. Kovinski deli v notranjosti pečice lahko ustvarijo iskrenje.
- Napravo je treba redno čistiti, vse ostanke hrane pa odstraniti.
- Za čiščenje naprave ne uporabljajte parnega čistilnika.
- Za čiščenje steklenih vrat ne uporabljajte grobih čistilnih sredstev ali ostrega kovinskega strgala, da ne poškodujete stekla.
- Napravo uporabljajte z odprtimi okrasnimi vrati (če obstajajo).

## 2. VARNOSTNA NAVODILA

### 2.1 Montaža

#### **UPOZORNENIE!**

To napravo lahko namesti le strokovno usposobljena oseba.

- Odstranite vso embalažo.
- Ne nameščajte ali uporabljajte poškodovane naprave.
- Upoštevajte navodila za namestitev, priložena napravi.

- Pri premikanju naprave bodite pazljivi, ker je težka. Vedno uporabljajte zaščitne rokavice in priloženo obutev.
- Naprave ne vlecite za ročaj.
- Upoštevajte predpisano najmanjšo razdaljo do drugih naprav in enot.
- Napravo namestite na varno in primerno mesto, ki ustreza zahtevam za namestitev.
- Stranice naprave morajo biti nameščene ob napravah ali enotah z isto višino.

## 2.2 Priključitev na električno omrežje

### UPOZORNENIE!

Nevarnost požara in električnega udara.

- Električno priključitev mora opraviti usposobljen električar.
- Naprava mora biti ozemljena.
- Preverite, ali so parametri s ploščice za tehnične navedbe združljivi z električno napetostjo omrežja.
- V primeru, ko za priključitev naprave uporabljate podaljšek, mora biti ta ozemljen.
- Pazite, da ne poškodujete vtiča in kabla. Za zamenjavo poškodovanega kabla se obrnite na servis ali električarja.
- Če želite izključiti napravo, ne vlecite za električni priključni kabel. Vedno povlecite za vtič.

## 2.3 Uporaba

### UPOZORNENIE!

Nevarnost poškodbe, opeklin in električnega udara ali eksplozije.

- Ne spreminjajte specifikacij te naprave.
- Naprave med delovanjem ne puščajte brez nadzora.
- Ne pritiskajte odprtih vrat.
- Prepričajte se, da prezračevalne odprtine niso blokirane.
- Naprave ne uporabljajte kot delovno površino, notranjosti pa ne uporabljajte za shranjevanje.

## 2.4 Nega in čiščenje

### UPOZORNENIE!

Nevarnost telesnih poškodb, požara ali škode na napravi.

- Pred vzdrževanjem izklopite napravo in iztaknite vtič iz glavne vtičnice.
- Napravo redno čistite, da preprečite nabiranje umazanije in poškodbo površine materiala.
- Ne dovolite, da bi se ostanki hrane ali čistil nabirali na tesnilnih površinah vrat.
- Preostala maščoba in hrana v napravi lahko med uporabo mikrovalovne funkcije povzročita požar ali iskrenje.
- Očistite napravo z vlažno mehko krpo. Uporabljajte samo nevtralna čistilna sredstva. Za čiščenje ne uporabljajte abrazivnih čistil, grobih gob, topil ali kovinskih predmetov.
- Če uporabljate razpršilo za čiščenje pečice, upoštevajte varnostna navodila z embalaže.

## 2.5 Servis

- Za popravilo naprave se obrnite na pooblaščen servisni center. Uporabite samo originalne rezervne dele.
- O žarnicah v izdelku in nadomestnih žarnicah, ki se prodajajo ločeno: Te žarnice so zasnovane za ekstremne pogoje v gospodinjskih aparatih, kot so izjemne temperature, vibracije in vlažnosti, ali za sporočanje informacij o delovanju aparata. Niso namenjene za uporabo druge in niso primerne za sobno razsvetljavo v gospodinjstvu

## 2.6 Odstranjevanje

### UPOZORNENIE!

Nevarnost poškodbe ali zadušitve.

- Izključite napravo iz napajanja.
- Odrežite električni priključni kabel tik ob napravi in napravo zavržite.

# 3. NAMESTITEV

### UPOZORNENIE!

Oglejte si poglavja o varnosti.

## 3.1 Splošne informacije

### POZOR!

Ne uporabljajte nobenih razdelilnikov in podaljškov. To lahko vodi do pregrevanja in nevarnosti požara.

## **⚠ POZOR!**

Višina namestitve mora znašati najmanj 85 cm.

- Mikrovalovna pečica je namenjena samo za vgradnjo. Namestiti jo morate na stabilno in ravno površino.
- Na mestu, kjer se nahaja mikrovalovna pečica, omarica ne sme imeti hrbtno stranice.
- Mikrovalovno pečico postavite stran od pare, vročega zraka in vode.
- Če mikrovalovno pečico postavite preblizu radia ali televizorja, lahko povzroči motnje v sprejetem signalu.
- Če mikrovalovno pečico prevažate v mrzlem vremenu, je ne vklopite takoj po namestitvi. Naj stoji pri sobni temperaturi in absorbira toploto.

### **3.2 Električna napeljava**

Ta naprava je dobavljena z vtičem in napajalnim kablom.

Kabel ima ozemljitveno žico z ozemljitvenim vtičem. Vtič mora biti vstavljen v vtičnico, ki je pravilno nameščena in ozemljena. V primeru kratkega stika ozemljitev zmanjša nevarnost električnega udara.

### **3.3 Nameščanje mikrovalovne pečice**

1. Preverite, ali mere pohištva ustrezajo razdaljam namestitve.

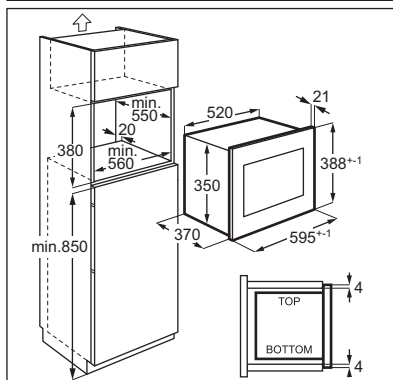
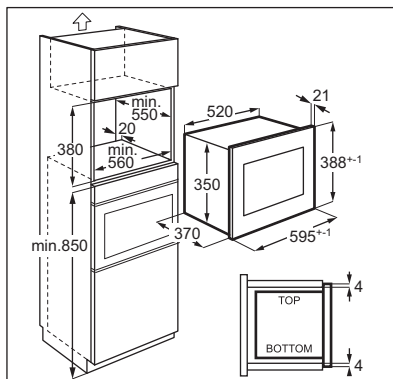

2. Na dno omarice položite šablono in preverite, ali se prilega. Če da, označite mesta za vijake. Odstranite šablono in pritrдите nosilec za vijaki (A) na označeno mesto.

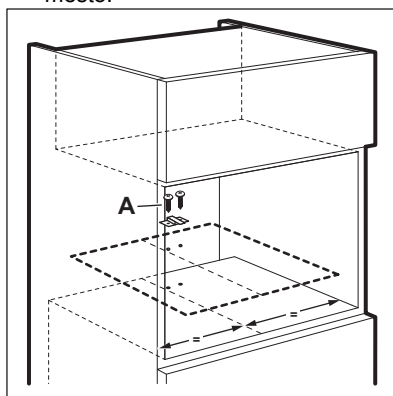

3. Namestite mikrovalovno pečico. Če ste namestili nosilec, se prepričajte, da zaklene hrbtno stran naprave.

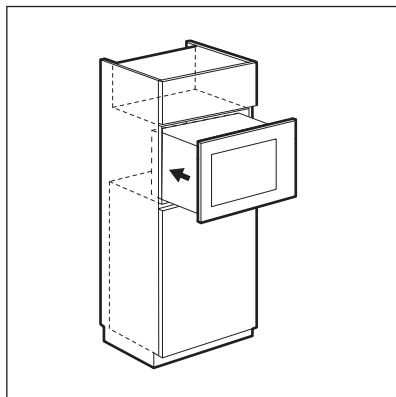

4. Odprite vrata in mikrovalovno pečico pritrdite na omarico z vijakom (B).

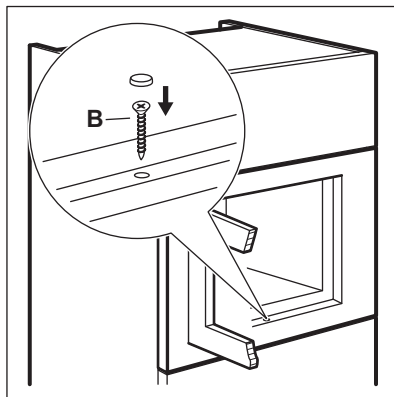

## 4. OPIS IZDELKA

### 4.1 Splošni pregled

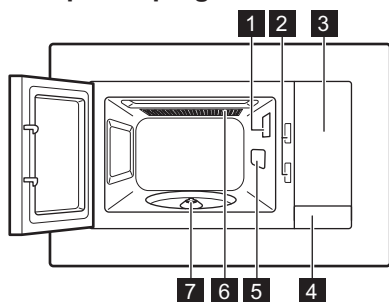

- 1 Luč
- 2 Varnostni zaklepalni sistem
- 3 Nadzorna plošča
- 4 Odpiralo vrat
- 5 Pokrov valovoda
- 6 Žar
- 7 Gred vrtljive plošče

**i** Ta izdelek izpolnjuje zahteve evropskega standarda EN55011. V skladu s tem standardom je ta izdelek razvrščen kot oprema skupine 2, razreda B. Skupina 2 pomeni, da oprema namerno proizvaja radiofrekvenčno energijo v obliki elektromagnetnega sevanja za toplotno obdelavo živil. Oprema razreda B pomeni, da je oprema primerna za uporabo v gospodinjstvu.

## 4.2 Nadzorna plošča

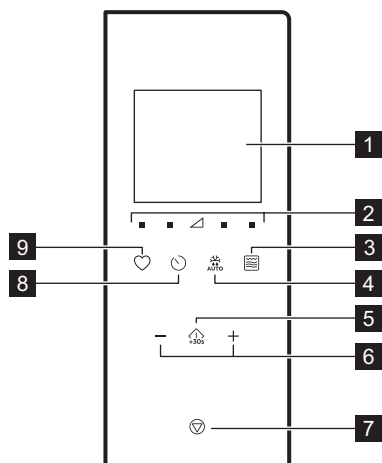

Simbol	Funkcija	Opis
1	—	Prikazuje nastavitve in trenutni čas priprave.
2		Omogočata nastavitvev stopnje moči mikrovalov.
3		Za nastavitvev funkcije mikrovalov/kombinirane priprave hrane/žara.
4		Za odtaljevanje živila glede na težo.
5		Za začetek delovanja naprave ali podaljšanje časa kuhanja za 30 sekund pri največji moči.
6	—, +	Za nastavitvev časa, teže, temperature ali Kuharskega pomočnika.

Simbol	Funkcija	Opis	
7		Ustavi/Počisti	Za izklop delovanja naprave ali izbris nastavitvev priprave jedi.
8		Ura	Za nastavitvev ure/opomnika.
9		Prijubljene	Za hitro izbiro samodejne funkcije.

## 4.3 Pripomočki

### Pribor vrtljivega pladnja

Za pripravo hrane v mikrovalovni pečici vedno uporabite pribor vrtljivega pladnja.

Steklen pladenj za pripravo jedi in nosilec vrtljivega pladnja.

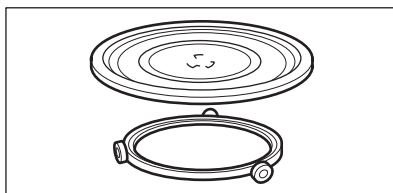

### Rešetka za žar

- Nizka rešetka za žar

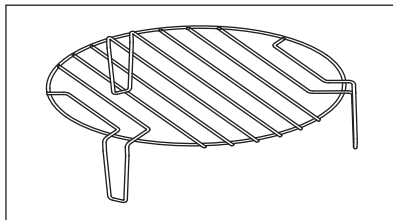

Uporabite za: pečenje hrane na žaru z nizko intenzivnostjo, konvekcijo

## 5. PRED PRVO UPORABO

### UPOZORNENIE!

Oglejte si poglavja o varnosti.

### 5.1 Odstranjanje zaščitne folije

Pred prvo uporabo odstranite zaščitno folijo z okvirja.

### 5.2 Začetno čiščenje

#### UPOZORNENIE!



Oglejte si poglavje »Vzdrževanje in čiščenje«.

- Iz mikrovalovne pečice odstranite vse pripomočke.
- Notranjost pečice previdno očistite z vlažno mehko krpo.

### 5.3 Predgrevanje

#### UPOZORNENIE!

Pred prvo uporabo prazno napravo predhodno ogrevajte.

1. Za nastavitev funkcije žara  večkrat pritisnite .
2. Pustite, da naprava deluje za 30 min, da odpravi neprijetne vonjave zaradi postopka izdelave.
3. Odprite vrata in pustite, da se ohladi.
4. Notranjost aparata očistite z vlažno mehko krpo in jo previdno osušite.

Aparat lahko oddaja neprijetne vonjave in dim pri prvih nekaj uporabah. To je normalno in ne pomeni okvare. Prepričajte se, da je pretok zraka v prostoru zadosten.

## 6. DNEVNA UPORABA

### UPOZORNENIE!

Oglejte si poglavja o varnosti.

### 6.1 Splošne informacije o uporabi naprave

- Po izklopu naprave pustite hrano nekaj minut.
- Pred pripravo živil odstranite embalažo iz aluminijaste folije, kovinske posode itd.

#### Kuhanje

- Hrano kuhajte pokrito z materialom, primernim za uporabo v mikrovalovni pečici. Če želite, da jedi ostanejo hrustljave, jih pripravljajte brez pokrova.
- Moči in časa kuhanja ne nastavite previsoko, da ne razkuhate hrane. Hrana se lahko presuši, zažge ali povzroči požar.
- Naprave ne uporabljajte za kuhanje jajc ali polžev v lupini, ker lahko počijo. Pri pripravi ocvrtilih jajc najprej prebodite rumenjake.

- Jedi s kožo ali z lupino, kot so krompir, paradižniki, klobase in podobna živila, pred kuhanjem večkrat prebodite z vilicami, da preprečite razpočenje.
- Za ohlajena ali zamrznjena živila nastavite daljši čas priprave jedi.
- Jedi z omako morate občasno premešati.
- Zelenjavo, ki ima trdno strukturo, kot je korenje, grah ali cvetača, je treba pripravljati v vodi.
- Večje kose približno po polovici časa kuhanja obrnite.
- Če je možno, narežite zelenjavo na podobno velike kose.
- Uporabljajte ploske, široke posode.
- Ne uporabljajte posode iz porcelana, keramike ali lončene posode z neglaziranim dnom ali majhnimi luknjami, npr. na ročajih. Vлага lahko prodre v te luknje, zaradi česar lahko posoda ob segrevanju počí.
- Steklen pladenj za kuhanje je potreben za delovanje mikrovalovne pečice. Nanj položite hrano ali tekočino.

### Odtaljevanje mesa, perutnine, rib

- Zamrznjeno, neovito hrano položite na majhen krožnik, ki ga postavite na posodo, tako da se lahko odtajana tekočina zbira v njej.
- Jed obrnite po polovici časa odtaljevanja. Če je mogoče, ločite in nato odstranite kose, ki so se začeli tajati.

### Odtaljevanje masla, porcij peciva, svežih mlečnih izdelkov

- Živil ne odtajajte do konca v napravi, ampak pustite, da se odtajajo na sobni temperaturi. Tako se bodo bolj enakomerno odtajali. Pred odtaljevanjem odstranite vso kovinsko ali aluminijasto embalažo.

### Primerna posoda in materiali

Posode za kuhanje/material	Mikrovalovi			Pečenje na žaru
	Odtaljevanje	Pogrevanje	Kuhanje	
Steklo in porcelan, namenjena za pečice, brez kovinskih delov, npr. nepregorno steklo, odporno proti vročini	✓	✓	✓	✓
Steklo in porcelan, ki nista namenjena za pečice <sup>1)</sup>	✓	x	x	x
Steklo in steklokeramična posoda iz materiala, primerne za pečice/odpornega proti zamrzovanju, rešetka žara	✓	✓	✓	✓
Keramika <sup>2)</sup> , lončena posoda <sup>2)</sup>	✓	✓	✓	x
Plastika, odporna proti vročini do 200 °C <sup>3)</sup>	✓	✓	✓	x
Karton, papir	✓	x	x	x
Prozorna folija	✓	x	x	x
Folija za pečenje z varnim zapiranjem, primernim za mikrovalovne pečice <sup>3)</sup>	✓	✓	✓	x
Posode za pečenje, izdelane iz kovine, na primer emajl, lito železo	x	x	x	✓
Pekači, premazani s črnim lakom, ali s silikonom <sup>3)</sup>	x	x	x	✓
Pekač za pecivo	x	x	x	✓
Posoda za peko, npr. ponev za pečenje ali pekač Crunch	x	✓	✓	x
Pripravljeni obroki v embalaži <sup>3)</sup>	✓	✓	✓	✓

<sup>1)</sup> Brez srebrnih, zlatih, platinastih ali drugih kovinskih površin/dekoracij

<sup>2)</sup> Brez delov iz kremenca ali kovin ali glazur, ki vsebujejo kovine

<sup>3)</sup> Glede najvišje temperature morate upoštevati navodila proizvajalca.

### Odtaljevanje sadja in zelenjave

- Če želite, da sadje in zelenjava ostaneta surova, ju ne odtajajte do konca v napravi. Pustite, da se odtajajo na sobni temperaturi.
- Če želite sadje in zelenjavo kuhati brez predhodnega odtaljevanja, uporabite večjo moč mikrovalov.

### Pripravljeni obroki

- Pripravljene obroke lahko pripravljate v napravi samo, če je embalaža primerna za uporabo v mikrovalovni pečici.
- Upoštevati morate navodila proizvajalca, natisnjena na embalaži (npr. odstranite kovinski pokrov in prebodite plastično folijo).





✓ primerno

ni primerno

## 6.2 Vklon in izklon mikrovalovne pečice





### ⚠ POZOR!

Mikrovalovna pečica naj ne deluje, če v njej ni hrane.

1. Pritisnite  ali , da nastavite stopnjo moči. Za izbiro ustrezne stopnje si oglejte spodnjo razpredelnico.
2. Pritisnite  ali , da nastavite čas priprave.
3. Pritisnite  za potrditev in vklop mikrovalovne pečice.

## 6.3 Razpredelnici nastavitve moči

### Mikrovalovi



Moč mikrovalov	Nizka	Sred. nizka	Srednja	Sred. visoka	Visoka
Prikazovalnik	 100 Watt	 300 Watt	 500 Watt	 700 Watt	 900 Watt

### Žar in kombinirana priprava

#### Pritisnite





Prikazovalnik    Nastavitev moči

Enkrat		Žar 100 %
2-krat		Mikrovalovi 36 % Žar 64 %
3-krat		Mikrovalovi 55 % Žar 45 %
4-krat	<b>900 WATT</b>	Mikrovalovi 100 %

## 6.4 Hitri vklop



ⓘ Najdaljši čas priprave hrane je 95 minut.

Mikrovalovno pečico lahko hitro vklopite na naslednje načine.

- Pritisnite , da vklopite mikrovalovno pečico za 30 sekund s polno močjo. Z vsakim dodatnim pritiskom tipke se čas priprave podaljša za 30 sekund.
- Enkrat pritisnite . S tipkama za nastavitev nastavite čas kuhanja.

Za preklic nastavitve pritisnite .

Za izklon mikrovalovne pečice:



- počakajte, da se mikrovalovna pečica samodejno izklopi, ko se čas izteče. Na prikazovalniku se prikaže „0:00“.
- odprite vrata. Mikrovalovna pečica se samodejno zaustavi. Zaprite vrata in pritisnite  za nadaljevanje priprave hrane. To funkcijo uporabite za preverjanje hrane.
- pritisnite .

ⓘ Ko se mikrovalovna pečica samodejno izklopi, se oglasi zvočni signal.

Pritisnite  za vklop mikrovalovne pečice s polno močjo.

## 6.5 Žar in kombinirana priprava hrane



Oglejte si razpredelnice za nastavitev moči.



1. Pritiskajte , da nastavite funkcijo Žar ali Kombinirana priprava.
2. Pritisnite tipki za nastavitev, da nastavite čas.
3. Pritisnite  za potrditev in vklop mikrovalovne pečice.



ⓘ Po polovici časa kuhanja se oglasi zvočni signal. Hrano lahko obrnete.

## 6.6 Odtaljevanje

1. Pritiskajte , da izberete vrsto jedi.

Simbol	Funkcija
	Odtaljevanje kruha
	Odtaljevanje mesa





Simbol	Funkcija
	Odtaljevanje ribe
	Odtaljevanje zelenjave

- Pritisnite  in  za nastavev teže. Čas se samodejno nastavi.
- Pritisnite  za potrditev in vklop mikrovalovne pečice.

## 6.7 Večstopenjsko kuhanje

Napravo lahko nastavite tako, da funkcije izvaja zaporedno. Kuhanje je mogoče v največ treh fazah, in če je ena od njih odtaljevanje, jo je treba nastaviti kot prvo fazo.

Primer: Odtaljevanje in mikrovalovna pečica

- Pritisnite  in izberite hrano.
- Pritisnite  ali  za izbiro teže.
- Pritisnite  ali  za izbiro stopnje moči.
- Pritisnite  ali  za nastavev časa kuhanja.

Da nastavite tretjo stopnjo, ponovite koraka 3 in 4.

- Pritisnite  za potrditev.

Prikazovalnik odšteva čas. Ko v načinu odtaljevanja zaslišite zvočni signal, obrnite hrano ali jo prerazporedite.



## 6.8 Priljubljene

Shranite lahko 3 najljubše nastavitve.



To funkcijo uporabite za shranitev nastavitve, ki jo pogosto uporabljate z mikrovalovi.

- Nastavite funkcijo in parametre, ki jih želite shraniti.

Oglejte si postopek za funkcijo, ki jo želite nastaviti.

- Pritisnite  in ga držite 2 sekundi. Oglasi se zvočni signal.
- Pritisnite  za potrditev in shranjevanje. Spremenite lahko shranjene priljubljene. Pritisnite  in z istim postopkom spremenite funkcijo ali parametre.

## Uporaba priljubljenega programa

- V stanju pripravljenosti večkrat pritisnite , da izberete nastavev 1, 2 ali 3.
- Pritisnite , da vklopite mikrovalovno pečico.

## Priljubljeni meni

Jed	Teža	Prikazovalnik
Mehčanje masla	50 g	50 g
	100 g	100 g
	150 g	150 g
	200 g	200 g
	250 g	250 g
Topljenje čokolade	100 g	100 g
	150 g	150 g
	200 g	200 g
Črni kolač	1 skodelica	1
	2 skodelici	2
	3 skodelice	3
	4 skodelice	4

# 7. UPORABA DODATNE OPREME

## UPOZORNENIE!

Oglejte si poglavja o varnosti.

## 7.1 Vstavljanje pribora vrtljivega pladnja

### POZOR!

Hrane ne kuhajte brez pribora vrtljivega pladnja. Uporabite samo pribor vrtljivega pladnja, priložen mikrovalovni pečici.

❗ Hrane nikoli ne pripravljajte neposredno na steklenem pladnju za kuhanje.

1. Vodilo na kolescih namestite okrog gredi vrtljivega pladnja.
2. Namestite stekleni pladenj za kuhanje na vodilo na kolescih.

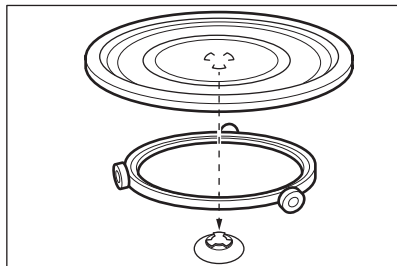

## 7.2 Kako vstaviti rešetko za žar

⚠ **POZOR!**



Rešetke za žar ni mogoče uporabljati s funkcijo mikrovalov. Obstaja nevarnost poškodbe naprave. Rešetko za žar uporabljajte samo s funkcijo žara.

Rešetko za žar postavite na pribor vrtljivega pladnja.

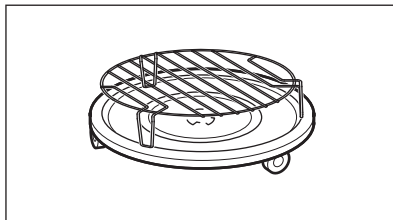



## 8. DODATNE FUNKCIJE

### 8.1 Varovalo za otroke

Varovalo za otroke preprečuje nenamerni vklop mikrovalovne pečice.

Pritisnite in tri sekunde držite . Oglasi se zvočni signal.

Ko je varovalo za otroke vklopljeno, se na prikazovalniku prikaže .

Za izklop varovala za otroke pritisnite in tri sekunde držite .

Oglasi se zvočni signal.

### 8.2 Kuhinjski časovnik

Nastavite lahko največ 95 minut.

❗ Ko je vklopljena funkcija Kuhinjski časovnik, ni mogoče nastaviti nobenega drugega programa.

1. Pritisnite .

2. Pritisnite tipki za nastavev, da nastavite čas.



Po dveh sekundah se časovnik samodejno zažene.

Časovnik neha delovati, ko odprete vrata ali prekinete delovanje naprave. Ko nadaljujete s kuhanjem, se časovnik vrne na predhodno nastavljen čas.



Ob doseženem nastavljenem času se oglasi zvočni signal.

### 8.3 Nastavev ure

❗ Uro lahko nastavite v 12-urnem ali 24-urnem sistemu.



1. Pritiskajte , dokler se ne prikaže format 12H ali 24H.
2. Pritisnite tipki za nastavev, da vnesete število ur.
3. Pritisnite  za potrditev.

4. Pritisnite tipki za nastavitev, da vnesete število minut.
5. Pritisnite  za potrditev.

 Če ne želite, da je na prikazovalniku vidna ura, pritisnite , dokler se na prikazovalniku ne prikaže IZKLOP in pritisnite  za potrditev. Na prikazovalniku se prikaže 00:00 in se samodejno izklopi po 5 min.

## 8.4 Utišanje zvoka gumba na dotik

Funkcija omogoča izklop zvoka gumba na dotik.

1. Odprite vrata.
2. Pritisnite in držite  ter hkrati pritisnite . Prikaže se OFF.
3. Zaprite vrata.

Za vklop zvoka ponovite zgornji postopek. Prikaže se ON.

## 9. NAMIGI IN NASVETI

### UPOZORNENIE!

Oglejte si poglavja o varnosti.

### 9.1 Napotki za pripravo hrane z mikrovalovi

Težava	Rešitev
Ne najdete podatkov o količini pripravljene hrane.	Poiščite podobno hrano. Podaljšajte ali skrajšajte čas kuhanja glede na naslednje pravilo: <ul style="list-style-type: none"> <li>• dvojna količina je skoraj dvojni čas.</li> <li>• polovična količina je polovični čas.</li> </ul>
Hrana se je preveč izsušila.	Nastavite krajši čas kuhanja ali izberite manjšo moč mikrovalov.
Hrana se po izteku časa še vedno ni odmrznila, segrela ali skuhalo.	Nastavite daljši čas kuhanja ali večjo moč. Za večje količine jedi je potreben daljši čas.
Po koncu kuhanja je hrana zunaj razkuhana, v notranjosti pa še vedno delno surova.	Naslednjič nastavite manjšo moč in daljši čas. Tekočine po polovici časa priprave premešajte, npr. juho.
Rezultati kuhanja riža so slabi.	Pri kuhanju riža bodo rezultati boljši, če boste uporabljali ploske, široke posode.

### 9.2 Odtaljevanje

Pečenko vedno odtajajte z maščobno stranjo navzdol.

Mesa ne tajajte pokritega, ker se lahko skuha in ne odtaja.

Perutnino vedno odtajajte s prsno stranjo navzdol.

### 9.3 Kuhanje

Ohlajeno meso in perutnino vedno vzemite iz hladilnika vsaj 30 minut pred pripravo.

Meso, perutnina, ribe in zelenjava naj po kuhanju ostanejo pokriti.

Ribo namažite z malo olja ali s stopljenim maslom.

Vso zelenjavo morate kuhati pri polni moči mikrovalov.

Dolijte 30 - 45 ml hladne vode za vsakih 250 g zelenjave.

Svežo zelenjavo pred kuhanjem narežite na enakomerne kose. Vso zelenjavo kuhajte pokrito v posodi.

### 9.4 Pogrevanje

Ko pogrevate pripravljene obroke, vedno upoštevajte navodila z embalaže.

### 9.5 Mali žar

Ploske jedi pecite na sredini rešetke za žar.

Po polovici nastavljenega časa jed obrnite in nadaljujte s pečenjem.

## 9.6 Kombinirano

Nastavitev Kombinirano uporabite, če želite ohraniti hrustljivost nekaterih jedi.

Po polovici časa pečenja jed obrnite in nadaljujte s pečenjem.

Za nastavitev Kombinirano sta na voljo dva načina. Vsak način združuje funkciji mikrovalov in žara z različnim trajanjem in stopnjami moči.

## 10. SKRB IN ČIŠČENJE

### UPOZORNENIE!

Oglejte si poglavja o varnosti.

### 10.1 Opombe in nasveti za čiščenje

- Sprednji del naprave očistite z mehko krpo, toplo vodo in čistilom.
- Za čiščenje kovinskih površin uporabite običajno čistilo.
- Notranjost naprave očistite po vsaki uporabi, da ostane v dobrem stanju. Iz naprave redno odstranjajte ostanke hrane. Redno odvajajte odvečno paro/vlago.
- Trdovratno umazanijo očistite s posebnim čistilom.
- Redno čistite vso dodatno opremo in pustite, da se posuši. Uporabite mehko krpo s toplo vodo in čistilnim sredstvom.
- Za zmeščanje trdovratnih ostankov naj voda v kozarcu pri polni moči mikrovalov vre 2 do 3 minute.

- Za odpravo neprijetnih vonjav v kozarec vode vmešajte čajni žlički limoninega soka ter mešanico pet minut kuhajte pri najvišji moči mikrovalni moči.

### 10.2 Način uporabe: Aqua Clean

Ta postopek čiščenja uporablja vlago za odstranjevanje preostalih delcev maščobe in hrane iz naprave.



1. Postavite kozarec, ki vsebuje 200 ml vode na sredino steklenega pladnja za pripravo jedi.
2. Nastavite moč na 900 W.
3. Pustite, da naprava deluj 3 min.
4. Počakajte, da se naprava ohladi. Notranjost obrišite do suhega z mehko krpo.

## 11. ODPRAVLJANJE TEŽAV

### UPOZORNENIE!

Oglejte si poglavja o varnosti.

### 11.1 Kaj storiti v primeru:

Težava	Možni vzrok	Rešitev
Naprava ne deluje.	Naprava ni priključena.	Vključite napravo.
Naprava ne deluje.	Pomanjkanje električnega napajanja.	Preverite varovalko ali glavno stikalo. Če varovalka ali stikalo še naprej prekinjata tokokrog, se obrnite na usposobljenega električarja.
Naprava ne deluje.	Vrata niso pravilno zaprta.	Prepričajte se, da nič ne ovira vrat.
Luč ne deluje.	Luč je okvarjena.	Zamenjati morate žarnico.
Na prikazovalniku se prikaže  .	Otroško varovalo je vklopljeno.	Izklop otroškega varovala. Pritisnite gumb  in držite 3 sekunde.
V notranjosti pečice je možno videti iskrenje.	V pečico ste dali kovinsko posodo ali posodo s kovinskimi deli.	Odstranite posodo iz naprave.

Težava	Možni vzrok	Rešitev
V notranjosti pečice je možno videti iskrenje.	V pečico ste dali kovinski raženj ali aluminijasto folijo, ki se dotika notranjih sten.	Poskrbite, da se raženj ali folija ne dotika notranjih sten.
Pribor vrtljivega pladnja povzroča praskajoč ali skrtajoč zvok.	Pod steklenim pladnjem za kuhanje je predmet ali umazanija.	Očistite področje pod steklenim pladnjem za kuhanje.
Naprava preneha delovati brez razloga.	Napaka v delovanju.	Če se to ponovi, pokličite pooblaščen servisni center.

## 11.2 Servisni podatki

Če težave ne morete razrešiti sami, se obrnite na prodajalca ali pooblaščen servisni center.

Potrebni podatki za servisni center se nahajajo na ploščici za tehnične navedbe. Ploščica za tehnične navedbe se nahaja na napravi. Ploščice za tehnične navedbe ne odstranjujte z naprave.

### Priporočamo, da podatke vpišete sem:

Model (MOD.)	.....
	...
Produktna številka (PNC)	.....
	...
Serijska številka (S.N.)	.....
	...

## 12. ENERGIJSKA UČINKOVITOST

### 12.1 Podatki o izdelku glede porabe energije in najdaljšega časa za doseg ustreznega načina nizke moči

Poraba energije v stanju pripravljenosti z vklopljenim prikazovalnikom	0,8 W
--	----------

Poraba energije v stanju pripravljenosti z izklopljenim prikazovalnikom	0,5 W
Najdaljši čas, ki je potreben, da oprema samodejno doseže ustrezen način nizke moči	20 min

## 13. SKRB ZA OKOLJE

Reciklirajte materiale, označene s simbolom . Embalažo odložite v ustrezne zabojnike za reciklažo. Pomagajte varovati okolje in zdravje ljudi z recikliranjem odpadkov električnih in elektronskih naprav. Naprave, ozna-

čene s simbolom  skupaj z gospodinjstvi odpadki. Izdelek vrnite krajevnemu obratu za recikliranje ali se obrnite na občinsko službo.

